

ウェブサイトでも
ご覧になれます。



JR TOKAI MEDIA GUIDE 2024

 株式会社ジェイアール東海エージェンシー
<https://www.jrta.co.jp>

JR TOKAI MEDIA GUIDE 2024

JR東海 新幹線・在来線メディア総合案内

 株式会社ジェイアール東海エージェンシー

INDEX

トピックス

- 03 交通広告の特長
- 04 JR東海メディアの強み

メディアデータ

- 05 輸送データ
- 07 新幹線ユーザープロフィール
- 12 広告主様の声
- 14 新幹線掲出事例
- 15 在来線プロフィール

メディアラインナップ

新幹線メディア

新幹線 車内メディア

- 17 新幹線ボード
- 18 新幹線ボード・グリーン
- 19 新幹線ボード・ライト
- 20 デッキ額面
- 21 〈関連メディア〉Wedge/〈関連メディア〉ひととき
- 22 〈関連メディア〉Wedge・ひととき記事体広告/おしぼり広告
- 23 電光文字広告
- 24 東海道・山陽・九州新幹線車内メディア 掲出区間・車両

新幹線 駅メディア

- 25 新幹線駅セットパネル/新幹線駅ポスターセット
- 26 新幹線駅集中貼り(特設パネル)
- 27 新幹線ホームドアシート(グリーン車限定)
- 28 新幹線ホームドアシート(グリーン車限定) 掲出位置図
- 29 新幹線改札ステッカー広告
- 30 新幹線駅フロア広告/
新幹線ホーム待合室ステッカー広告

駅メディア

主要駅メディア

- 31 東京駅メディア
- 32 新大阪駅メディア
- 33 静岡駅メディア
- 34 浜松駅メディア
- 35 名古屋駅メディア

デジタルサイネージ

- J・ADビジョン …… 37 J・ADビジョンCentral
新幹線ネットワーク
- 39 デジタルサイネージ JRネットワーク
- 各駅デジタル …… 41 J・ADビジョンCentral 東京駅
サイネージ
- 42 東京駅八重洲Centralビジョン
- 43 東京駅一番街デジタルサイネージ/
東京駅八重洲北口大型ビジョン
- 44 静岡駅コンコースビジョン
- 45 JR静岡駅「パルシェ・ビジョン」/
浜松駅ツインビジョン
- 46 メイワン・ビジョン/
メイワン・ビジョン プラス
- 47 名古屋駅デジタルサイネージマップ
- 49 名古屋駅中央コンコース
サイネージセット
- 50 名古屋駅マルチビジョンセット
- 51 シリーズ・アド・ビジョン名古屋
- 52 名古屋駅桜通口デジタルフラッグ
- 53 名古屋エクスプレスビジョン
- 54 名古屋デジタルスクエア
- 55 名古屋駅ツインビジョン
- 56 J・ADビジョンCentral 名古屋駅
- 57 NAGOYA STATION VISION/
豊橋Cビジョン
- 58 豊橋カルミアビジョン/
豊橋カルミアシリーズビジョン

- 59 春日井駅自由通路マルチビジョン/岐阜Cビジョン
- 60 J・ADビジョンCentral 新幹線新大阪駅
- 61 新大阪駅乗換口マルチビジョン
- 62 新幹線京都駅コンコースビジョン

SPメディア

- 63 スカイメディア品川
- 64 新横浜駅 交通広場SPメディア
- 65 新幹線駅SPメディア
- 66 フラッグ広告(横断幕)(静岡地区)
- 67 スカイメディア名古屋
- 68 名古屋駅フラッグ広告
- 69 名古屋駅柱シート広告
- 70 名古屋駅中央コンコースセット
- 71 名古屋ワイドウォール
- 72 在来線名古屋駅集中貼り
- 73 在来線駅集中貼り(静岡地区・名古屋地区)
- 75 フロア広告(静岡地区・名古屋地区)
- 77 改札ステッカー広告(静岡地区)
- 78 主要駅改札ステッカー広告(名古屋地区)
- 79 ホームドアシート金山駅
- 80 グラウンドメディア名古屋
- 81 グラウンドメディア東京

イベントスペース

- 82 東京駅イベントスペース
- 83 名古屋駅イベントスペース(中央)
- 84 JRゲートタワーイベントスペース
- 85 静岡駅イベントスペース
- 86 新大阪駅イベントスペース

駅ポスター

- 87 駅ポスター広告(駅別・ランク別)
- 89 名古屋駅連続貼り
- 90 名古屋駅ポスターセット
- 91 名古屋ラージボード
- 92 ターミナルセット
- 93 静岡駅セット貼り

サインボード

- 94 サインボード

在来線 車内メディア

- 中吊り …… 95 中吊り/
中吊りフリースポット(名古屋地区)
- 額面ポスター …… 97 A額面ポスター
98 新B額面ポスター(ドア横)
99 B額面ポスター
- ステッカー …… 100 ステッカー
101 ツインステッカー
102 車内掲出位置図

- 103 主要駅掲出位置図

- 113 広告の取り扱いについて

エリア表記について

- 東** 東京エリア
- 静** 静岡エリア
- 名** 名古屋エリア
- 阪** 関西エリア
- NW** ネットワーク
(複数エリア)

マークについて

- 作業料別** 掲出撤去作業料別
- 指定仕様** 指定仕様
- 製作施工** 製作・施工会社指定
- 特殊OK** 特殊仕様対応可
- QR可** QRコード掲載可
- QR不可** QRコード掲載不可

*QRコードは株式会社デンソーウェーブの登録商標です。

交通広告の特長

テクノロジーの発達や社会情勢の変化により、生活者との広告コミュニケーション方法は多岐にわたっています。その選択肢として、当社が取り扱っている交通広告の特長をご紹介します。

1 反復訴求効果

生活者が日々の通勤や通学で鉄道を利用し、交通広告に繰り返し触れるため、記憶に残りやすく認知獲得やメッセージの刷り込みに高い効果が期待できます。

2 リーセンサー効果

駅構内や周辺の購買地点に近いところで購買直前に生活者へ働きかけることができるセールスプロモーション効果の高いメディアです。

3 接触率の高さ

大都市圏になるほど鉄道の利用率が高く、交通広告はテレビやインターネットと並ぶほどの高い接触率となっています。

4 情報波及効果

生活の中にあるリアルメディアだからこそインパクトがあり、話題性の高い交通広告を見た生活者がインターネットやSNSで情報拡散する波及効果が期待できます。



5 自然視認性

駅・車両という生活者の移動経路上に存在し、自然と目に入るメディアであるため、生活者自身が遠ざけてしまうこともある他メディアとは異なり、情報を好意的に捉えていただける可能性が高くなります。

6 ターゲットセグメント

地域や商圏を特定できるだけでなく、「ビジネスパーソンの多い路線」「学生の多い駅」など、利用者の特徴からターゲットを絞り込むことで、効果的な訴求が可能です。

7 リアルプロモーションメディア

イベントでのサンプリングや特殊広告によるインパクトのある展開など、生活者にリアルなメッセージを届けられる交通広告は、様々な情報があふれる世の中において単なる情報ではなく「ひとつの体験」を提供できる可能性を秘めたメディアです。



JR東海メディアの強み

交通広告を取り扱う会社が多数ある中、当社の強みや特長など、“ジェイアール東海エージェンシーだからこそできること”をご紹介します。

1 JR東海のブランド力

1964年の開業から「安全・安定輸送」を続けてきた、東京～新大阪間をつなぐ日本の大動脈ともいえる東海道新幹線。東海地区の人々の通勤・通学の足として、地域の暮らしを支える在来線。そして最新の技術を結集し、時速500kmというスピードで東京～名古屋～大阪間を結ぶ計画のリニア中央新幹線。「安全・安定」「安心」「快適」「最先端」-JR東海の内車や駅に掲載される広告は、お客さまに同様のイメージを持っていただけることが期待できます。

2 ビジネス利用の多さ

東海道新幹線は開業以来、約66億人以上のお客さまにご利用いただいております。その中でも約5割がビジネスでの利用となっています。新幹線の車内や駅には、これらのビジネスパーソンやエグゼクティブに向けて広告訴求をする際に効果的なメディアを多数ご用意しています。



3 広告展開範囲の幅広さ

東京・名古屋・新大阪を中心とする新幹線停車駅に加え、東海地区の在来線のうち11路線、約150駅に広告媒体をご用意しています。地区をまたぐ大規模な広告展開から地域密着の広告掲出まで、多様な展開が可能です。

4 東海地区での充実したメディアラインナップ

JR東海の在来線は網の目のように広がっており、そのなかでも東海地区の玄関口である名古屋駅や静岡県を中心部である静岡駅・浜松駅は、当社の広告媒体が特に充実しています。同地区での広告掲出をご検討いただく際、多くの広告主様に選ばれる商品を取り揃えています。

今後の展開

新たな取り組みとして、推定広告視認者数など広告効果の見える化、デジタルサイネージの動的情報と連動した広告配信、広告視認者数を指標とした取引など、テクノロジーを活用した広告事業を展開していきます。また、交通広告の特長である自然視認性を活かした媒体開発も行って参ります。

輸送データ

日本の社会・経済の大動脈「東海道新幹線」と、東海地区の暮らしと発展を支える「在来線」。

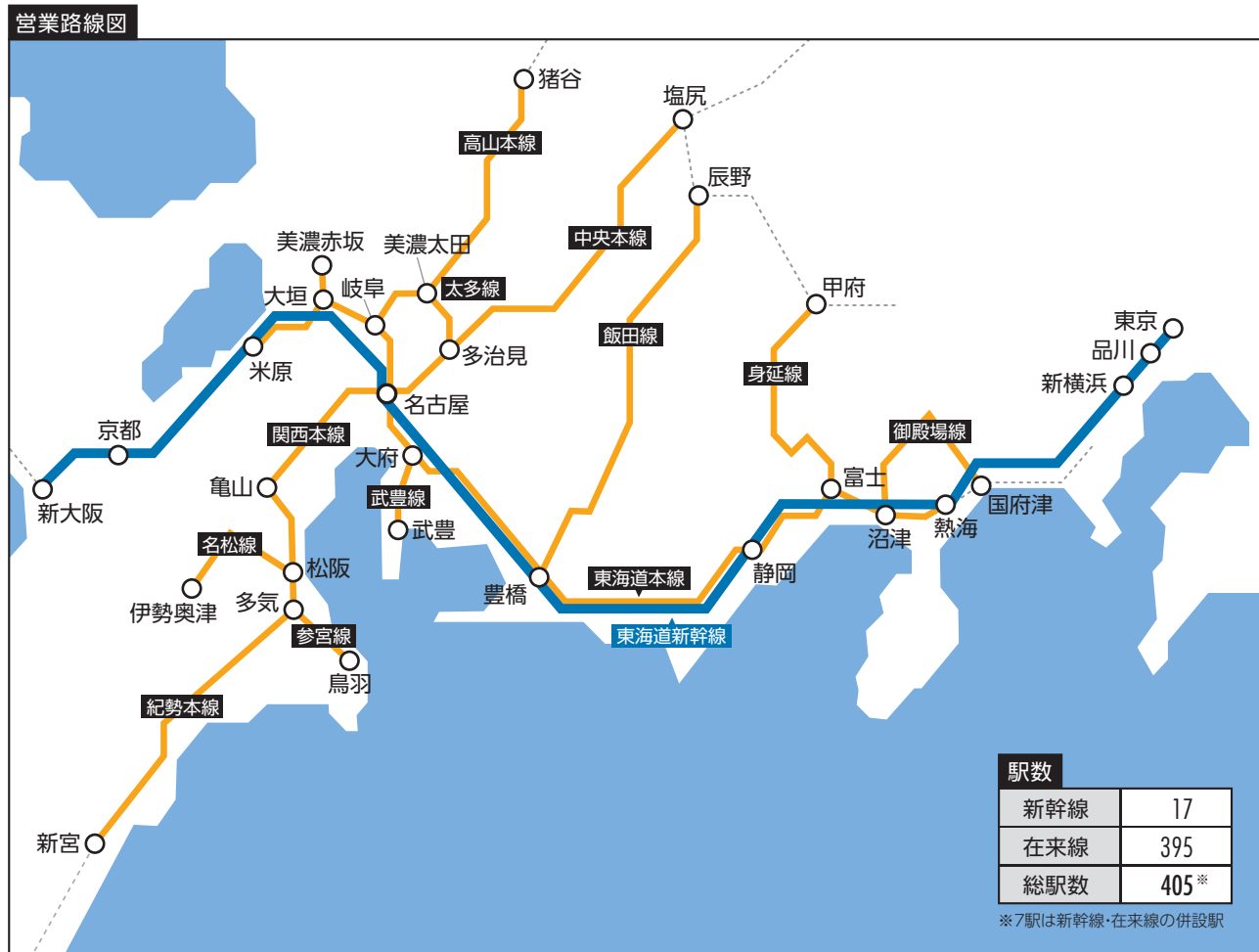

出典:JR東海ファクトシート2023

| 営業キロ | |
|--------|-----------|
| 東海道新幹線 | 552.6km |
| 在来線 | 1,418.2km |
| 合計 | 1,970.8km |

出典:JR東海ファクトシート2023

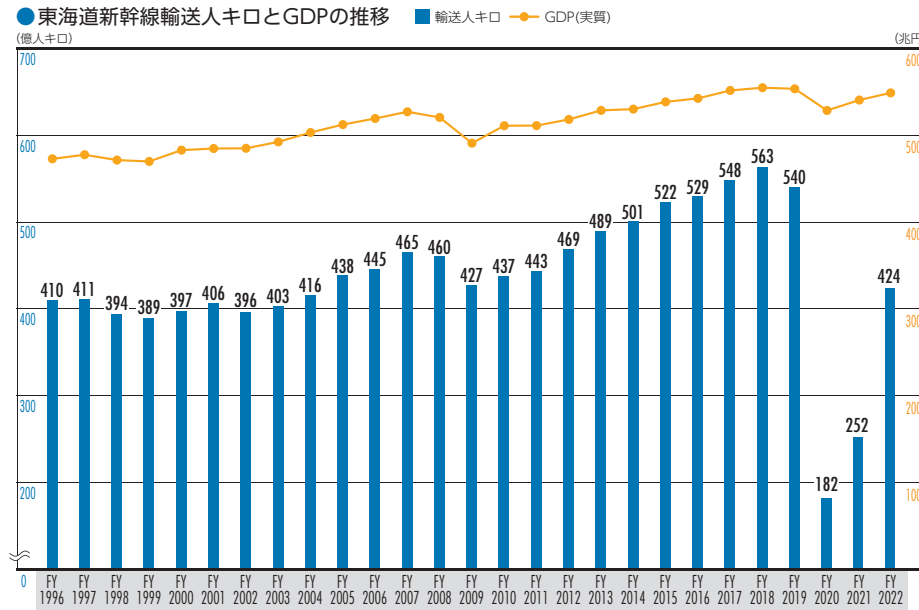

出典:JR東海ファクトシート2023

新幹線データ 2022年度

日本の社会・経済を支える東海道新幹線。日本経済の発展とともに推移。

輸送人員



*1日の列車本数は、2022年度実績本数(各JR資料および時刻表より)
*輸送人員は、国土交通省「鉄道輸送統計(2022年度分)」の値を365で割ったもの

主要駅の乗車人員

(1日平均)

| | | | |
|------|----------|-----|---------|
| 東京 | 77,600人 | 京都 | 31,900人 |
| 品川 | 27,700人 | 新大阪 | 66,500人 |
| 新横浜 | 28,300人 | 新神戸 | 8,200人 |
| 三島* | 24,900人 | 岡山* | 59,600人 |
| 静岡* | 49,500人 | 広島* | 63,200人 |
| 浜松* | 30,200人 | 小倉 | 10,400人 |
| 豊橋* | 23,200人 | 博多 | 19,300人 |
| 名古屋* | 177,200人 | | |

*JR各社公表(2022年度)
(*新幹線・在来線合計)

参考

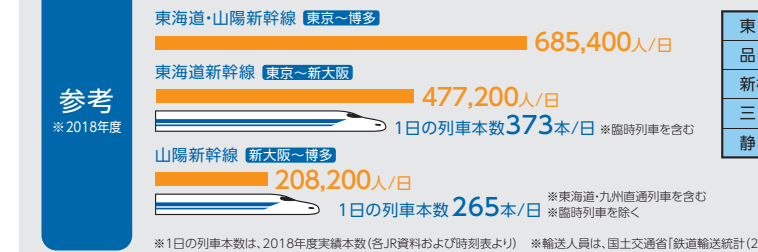

主要駅の乗車人員

(1日平均)

| | | | | | |
|-----|----------|------|----------|-----|---------|
| 東京 | 104,500人 | 浜松* | 37,600人 | 新神戸 | 9,950人 |
| 品川 | 37,200人 | 豊橋* | 29,300人 | 岡山* | 69,550人 |
| 新横浜 | 34,100人 | 名古屋* | 219,900人 | 広島* | 77,150人 |
| 三島* | 31,100人 | 京都 | 39,200人 | 小倉 | 12,200人 |
| 静岡* | 60,300人 | 新大阪 | 84,500人 | 博多 | 22,950人 |

*JR各社公表(2018年度)
(*新幹線・在来線合計)

新幹線輸送人員

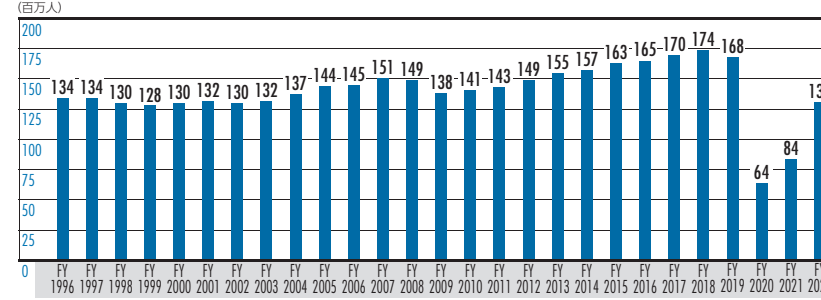

在来線データ 2022年度

通勤・通学、レジャーなど、東海地区の生活を支える在来線。地域社会・経済の発展とともに、輸送人員は推移。

在来線輸送人員

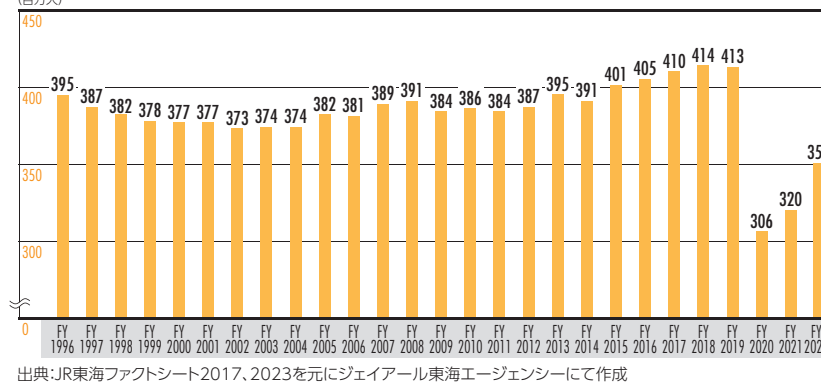

名古屋地区駅 乗車人員

(上位5駅) (千人/日)

| | | |
|---|------|-------|
| 1 | 名古屋* | 177.2 |
| 2 | 金山 | 63.5 |
| 3 | 大曽根 | 30.2 |
| 4 | 岐阜 | 27.2 |
| 5 | 刈谷 | 25.4 |

*JR東海公表(2022年度)(*新幹線・在来線合計)

静岡地区駅 乗車人員

(上位5駅) (千人/日)

| | | |
|---|-----|------|
| 1 | 静岡* | 49.5 |
| 2 | 浜松* | 30.2 |
| 3 | 三島* | 24.9 |
| 4 | 沼津 | 17.5 |
| 5 | 草薙 | 10.2 |

*JR東海公表(2022年度)(*新幹線・在来線合計)

定期券利用率 **67.2%**

*JR東海ファクトシート2023を元にジェイアール東海エージェンシーにて算出

新幹線ユーザープロフィール

新幹線ユーザープロフィール調査2023

- 調査時期:2023年10月 ●調査方法:インターネット調査
- 調査対象:(ユーザー)東海道新幹線または山陽新幹線を1ヶ月に1回以上利用(ノンユーザー)東海道新幹線および山陽新幹線を年に1回未満の利用
- サンプル数:(ユーザー)1,743サンプル (ノンユーザー)800サンプル
- 調査主体:株式会社ジェイアール東海エージェンシー/株式会社JR西日本コミュニケーションズ/株式会社ウェッジ
- 実査委託先:楽天インサイト株式会社

性・年代

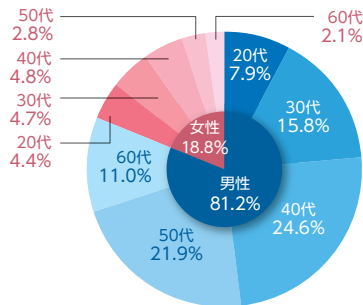

ユーザー全体

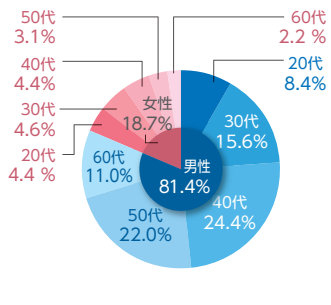

普通車

ひとこと

40代の割合が最も高い。

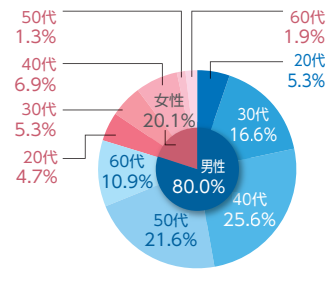

グリーン車

ひとこと

普通車ユーザーは、約30%が世帯年収1,000万円超。グリーン車ユーザーは、約45%が世帯年収1,000万円超。

世帯年収

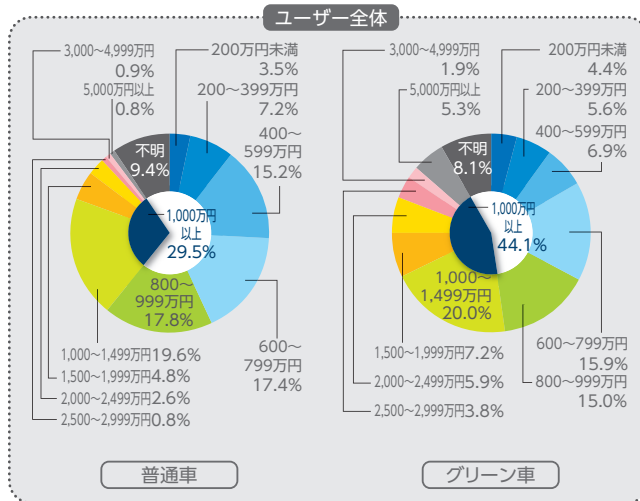

所有資産

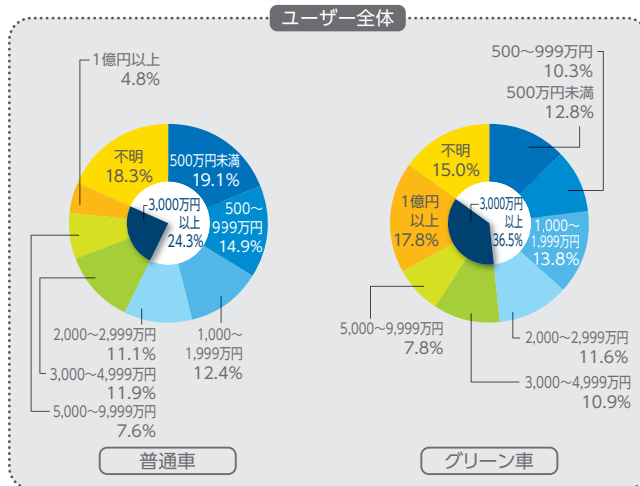

ひとこと

約25%が所有資産3,000万円超。特にグリーン車ユーザーの約20%が所有資産1億円超。

新幹線ユーザープロフィール

職業

ひとこと

新幹線ユーザーの90%がビジネスパーソン。

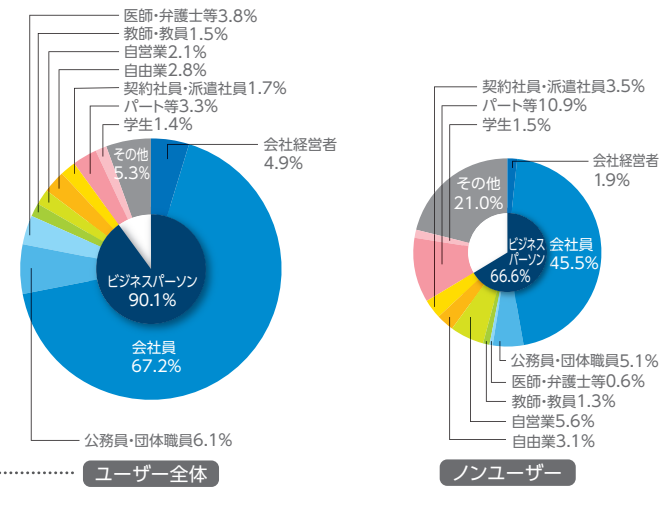
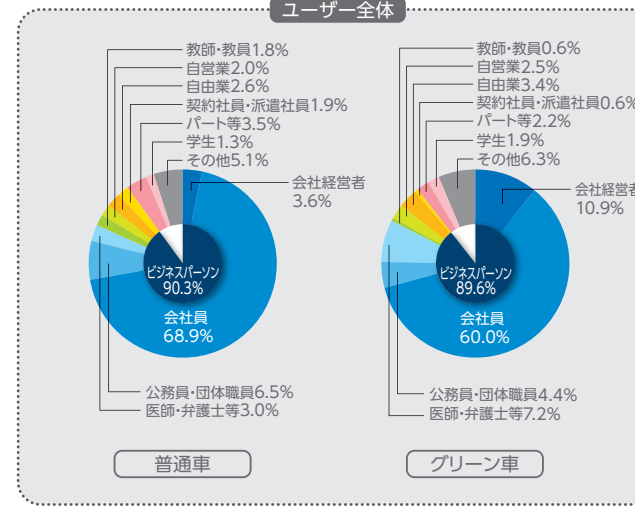

職種(職業選択:会社経営者・会社員 回答者)

ひとこと

グリーン車ユーザーの約20%は経営や社業全般に従事。

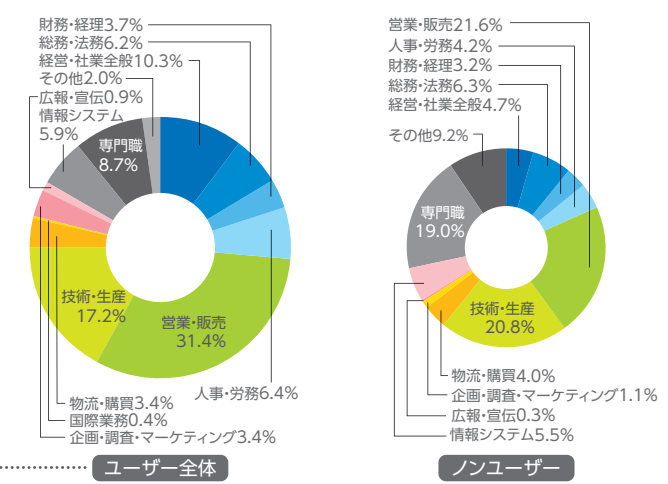
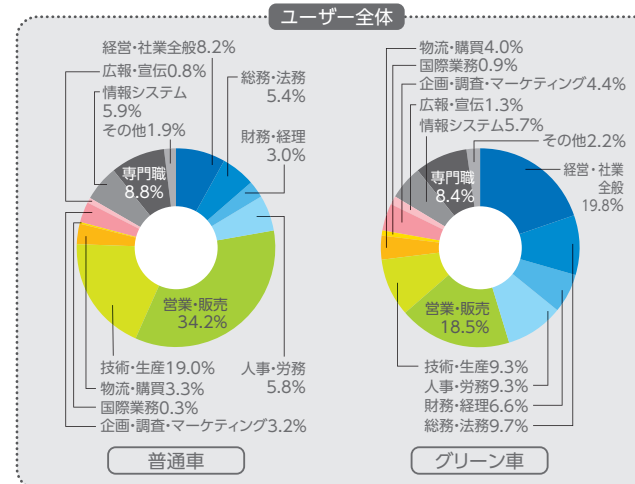

役職(職業選択:会社経営者・会社員・公務員・団体職員 回答者)

ひとこと

グリーン車ユーザーは、60%以上が経営・管理職。普通車ユーザーは、50%弱が経営・管理職。

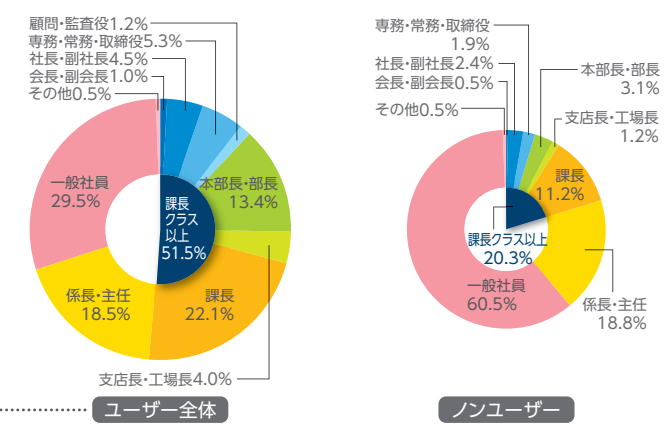
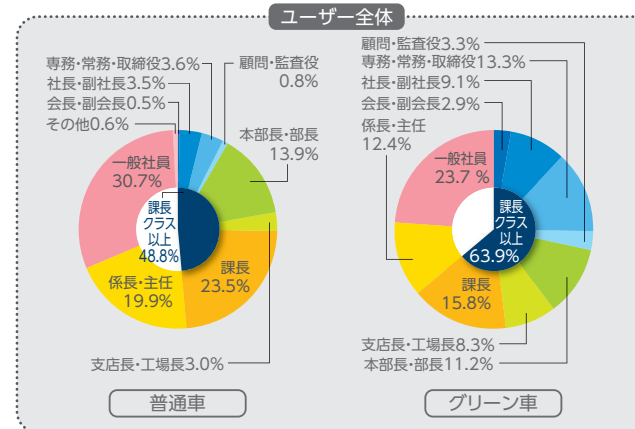

新幹線ユーザープロフィール

会社の規模(従業員数)〈職業選択:会社経営者・会社員 回答者〉/業種

ひとこと 50%以上が従業員500人以上の会社に勤務。また、業種はエネルギー・素材・機械関連が多い。

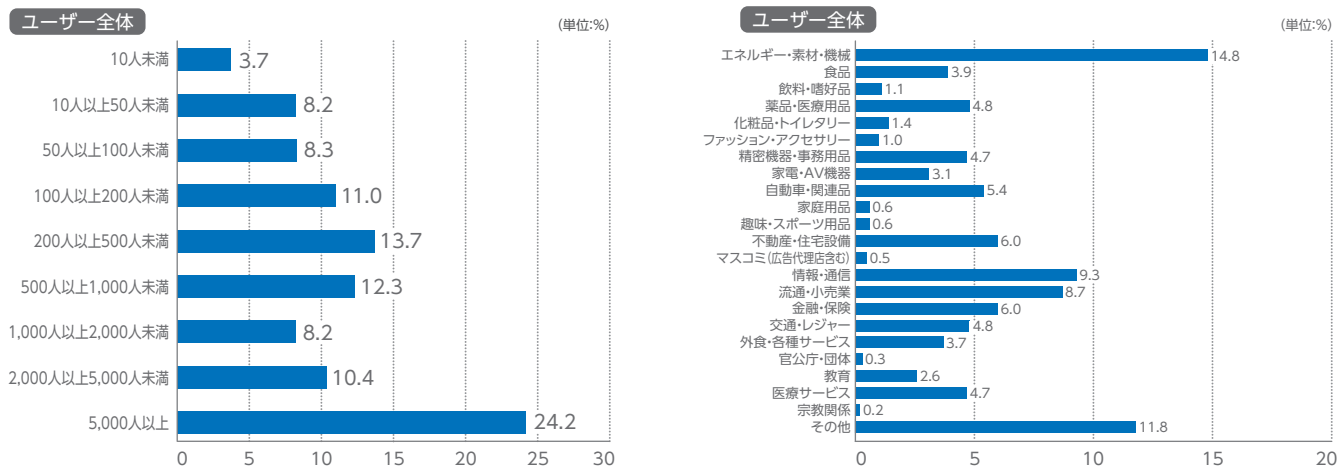

意思決定上の立場・権限/意思決定の内容〈職業選択:会社経営者・会社員 回答者〉

ひとこと 新幹線ユーザーは、社内における意思決定への関与度が非常に高い。

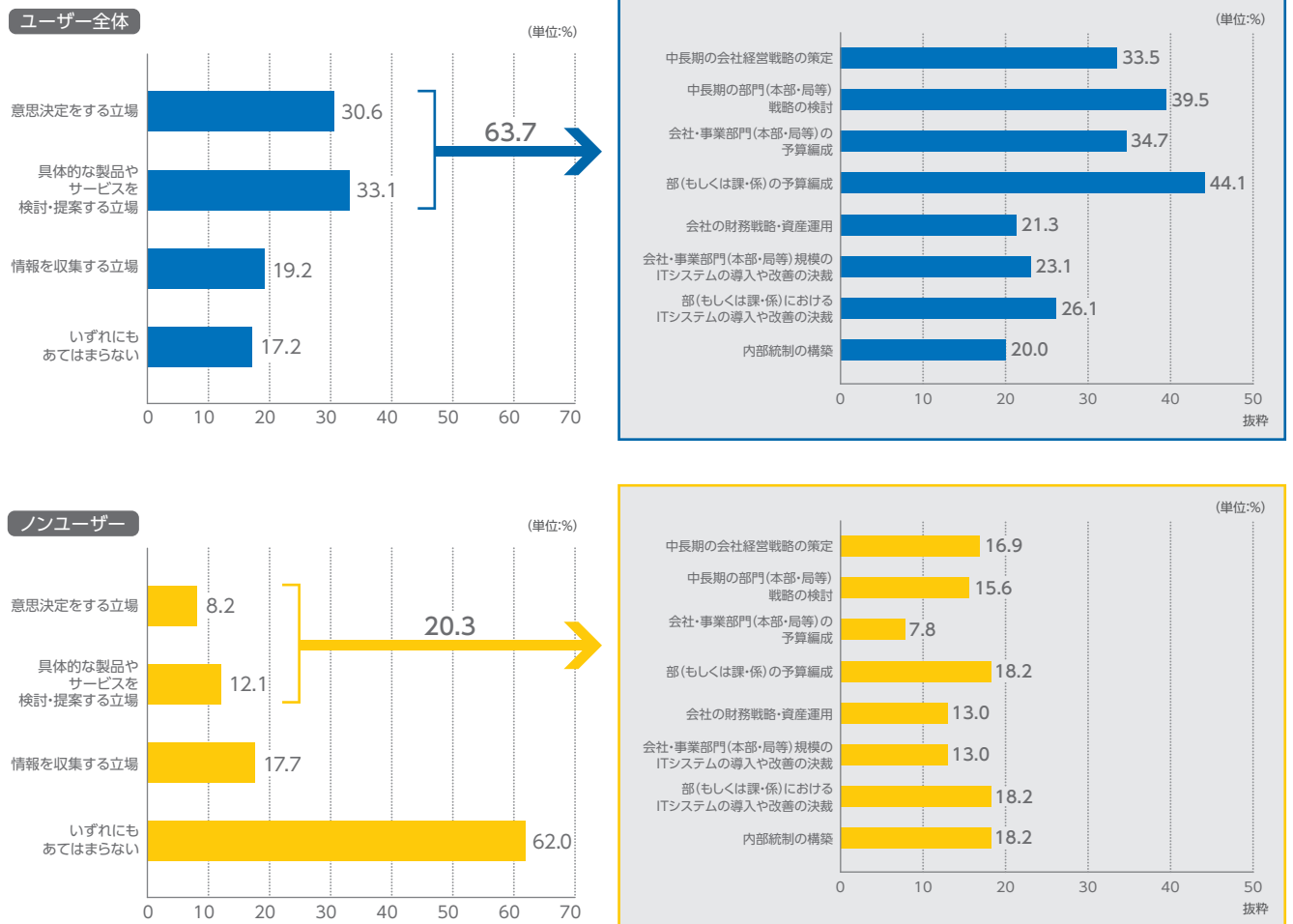

新幹線ユーザープロフィール

新幹線利用目的

ひとこと 50%以上が出張・ビジネス利用。約20%が観光旅行。

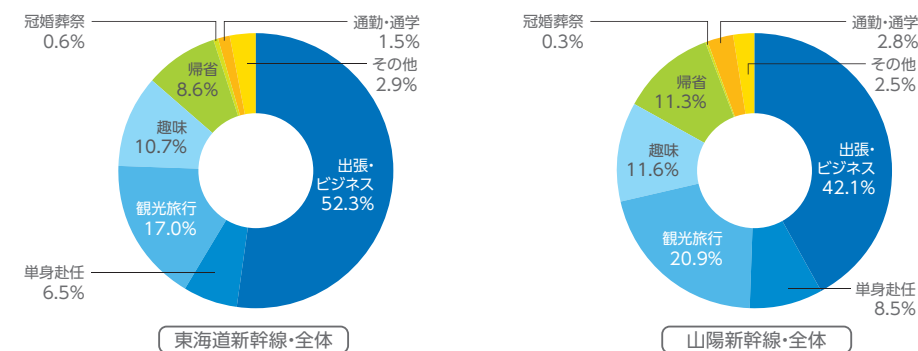

旅行頻度

ひとこと 新幹線ユーザーは、国内・海外ともに積極的に旅行している。

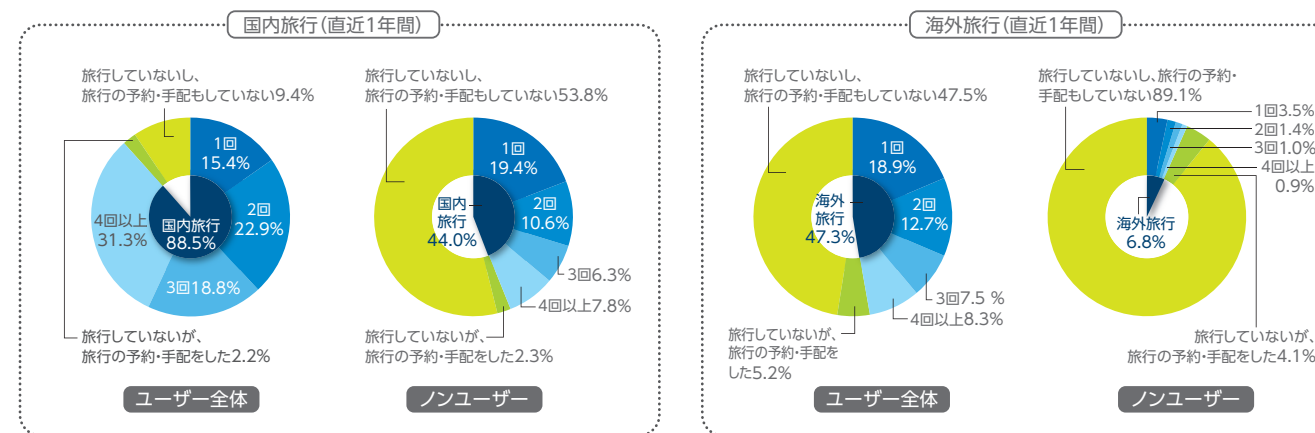

購買行動について

ひとこと 新幹線ユーザーは、買い物に対してこだわりがある。

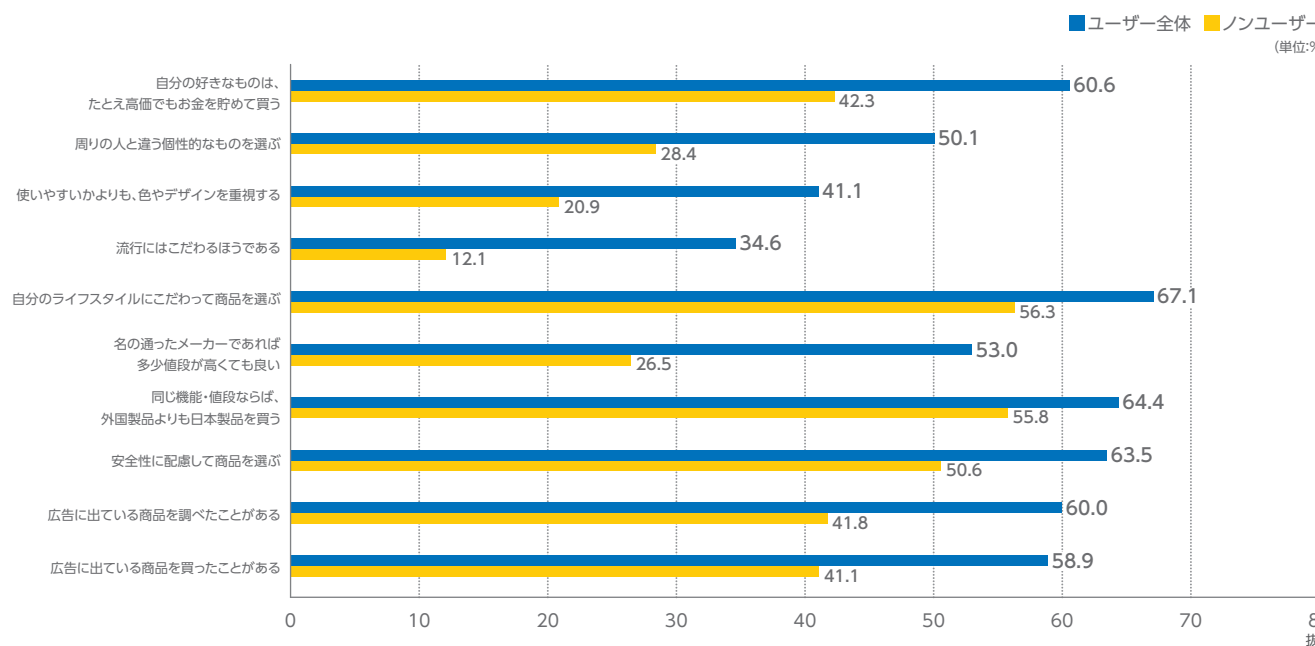

新幹線ユーザープロフィール

■ 新幹線広告と自身の関係性

ひとこと 新幹線ユーザーの約70%は新幹線車内で自分に関する広告と接触経験がある。

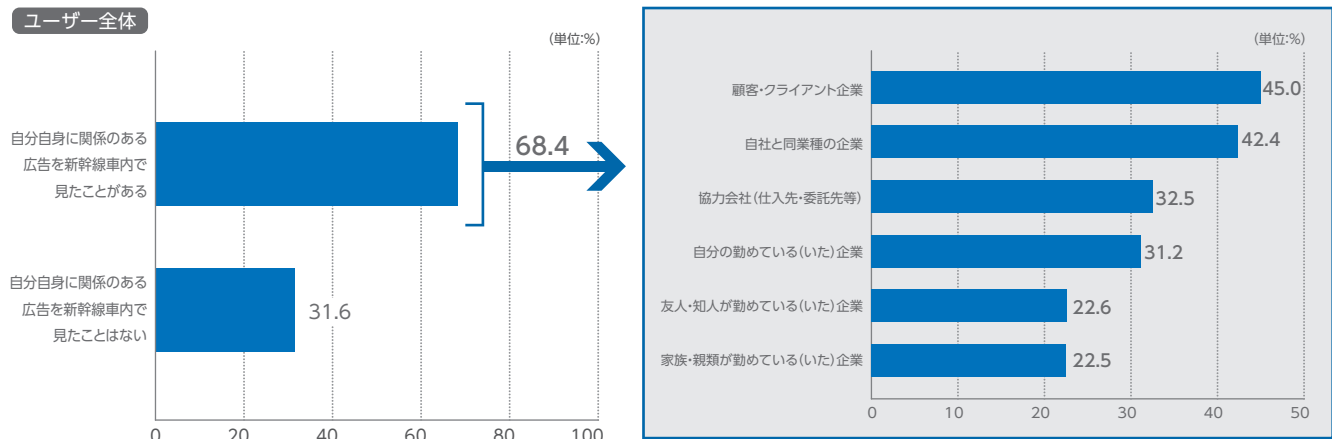

■ 車内広告からの行動喚起

ひとこと 新幹線ユーザーの50%以上が車内広告に興味関心を持ち、40%以上が検索やHP閲覧の行動を起こす。

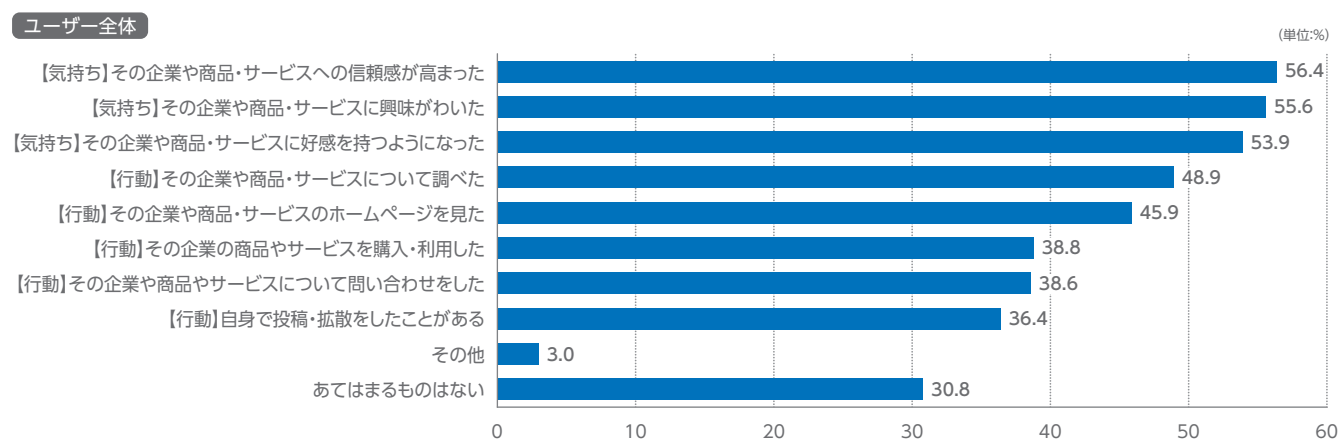

■ 車内広告の効果及び反響

ひとこと 新幹線車内に広告を出稿するとHP閲覧数増加等、効果や反響が大きい。

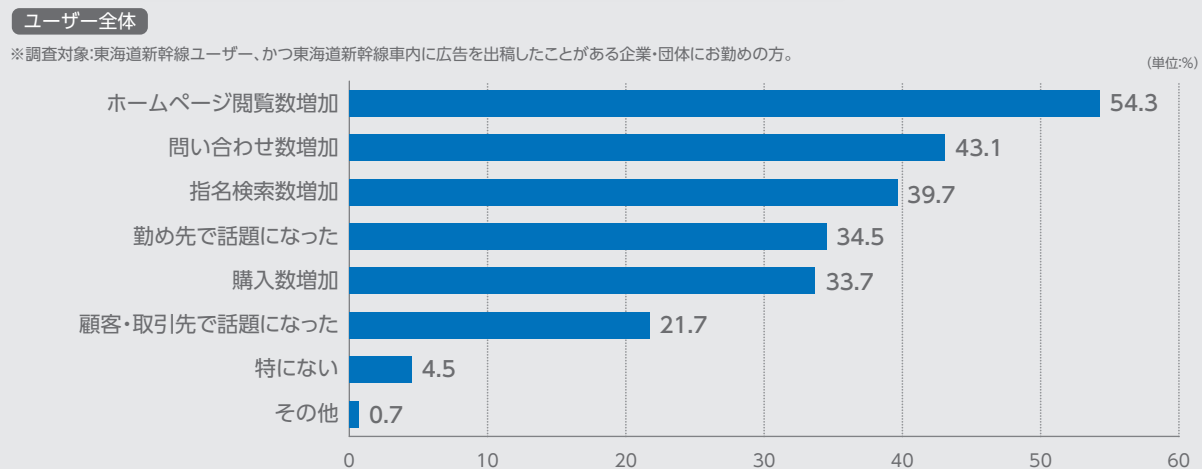

01 広告主様の声

株式会社プリントパック

影林 咲希 様 [管理部 副主任]

プリントパックは「誰もが手軽に印刷物を発注できる世の中をつくる」をミッションに、高品質な印刷物を「感謝される安さ」でご提供することを目指しています。「安さで社会貢献したい」という信念のもとに、お客さまにご満足いただけるよう努力を続けています。



新幹線ボード

新幹線メディアに掲出した目的や理由

当社は、インターネットを窓口とした印刷通販事業ですので、いわゆる外回りの営業スタッフがいません。印刷を必要とされるみなさまに、どこよりも安いプリントパックをご利用いただきたい。そんな想いを営業スタッフなしで多くの方に知っていただくには、広告宣伝の力を借りる必要がありました。CMや交通広告、テレビ、スポーツチームとのスポンサー契約など、メディアへの露出を増やすことで認知を拡大してきました。新幹線広告もその一環で開始し、ビジネスパーソンを中心とする認知拡大に寄与できると考えました。また、リクルートの観点からも車内メディアの良枠を活用し、プリントパックの名前を幅広く浸透させることでブランドの知名度向上を目指しました。

新幹線メディアに掲出した後の反響や効果

新幹線は多くの方が利用されるため、当社の「価格で貢献したい」という想いを持った会社であることや、商品サービスを知ってもらう機会が増えました。特に電光文字広告では、SNSなどで「広告を見ました」「名刺を注文しよう」など、たくさんのメッセージを画像付きで投稿していただいています。また、一般の方からも、お問い合わせやご利用をいただくことが増えました。プリントパックのお客さまは、北海道から沖縄まで全国各地からご利用いただいています。ご利用層も幅広く、印刷会社、上場企業から中堅・中小企業・小売店・ネットショップ・デザイナー・クリエイターから個人のお客さままで、新幹線広告の掲出によって、新たなお客さまを獲得することができました。

新幹線メディアに対する期待や今後の活用に向けたお考え

社会性・公共性の高い新幹線の広告メディアは、企業・ブランドに対する信頼感や安心感を持っていただくとともに、企業認知やブランディングへの寄与が非常に高いと期待しています。また、幅広い層のお客さまが利用されることから、プリントパックの「安さ」と商品サービスを知っていただける最適な広告枠だと考えています。今後も新幹線メディアを活用することで、より多くの方や企業に貢献できるよう、ご利用ユーザーさまが一層増えることを期待しております。

広告主様の声
02

株式会社ACN

松本 賢司 様 [人事経営戦略本部 人事統括部 副総括]

我々ACNグループは、時代の変化とオフィス環境の快適化を着実に捉え、お客様価値を創造し、満足度を向上させ、更には付加価値を生み出す総合ソリューションコンサルティング事業に取り組んでおります。今回は不動産事業の商品「Aシェア®」について掲出させて頂きました。



新幹線ホームドアシート(グリーン車限定)

新幹線メディアに掲出した目的や理由

BtoBの事業という事もあり、ビジネス層の方々に弊社の取り組みや不動産小口商品「Aシェア®」を広く認知して頂きたいという思いがありました。そして、一人でも多くの方の課題解決に向けてお力添えをさせて頂きたいと考えております。歴史的な低金利時代が続く中で、安定した資産形成のカタチを。様々なリスクへの対策の選択肢として「Aシェア®」を。そこに向けてより多くのビジネス層の方々の目に触れて弊社の存在を認知して頂ける効果と共に、採用活動等の効果も期待して実施致しました。

新幹線メディアに掲出した後の反響や効果

お陰様で多くの反響を頂きました。東京駅のホーム看板に加え、以前から掲出していた新幹線ホームドアシート、グリーン車内の新幹線ボード・グリーンと電光文字広告も同時に掲出した事により、一貫性を持って取り組む事が出来ました。お取引先様、関係各先からも多くの反響を頂きましたし、新たな取引先として数々のお問い合わせも頂く事が出来ました。また、採用の面に於いても選考を受けて頂く学生の中には広告を見た事がきっかけだという方もいらっしゃいました。新幹線メディアに取り組む中で、我々の想定以上の反響があり非常に効果があったと感じております。

新幹線メディアに対する期待や今後の活用に向けたお考え

新幹線は様々な目的で数多くの方が利用する交通手段という事もあり、認知度アップと波及効果は大きいと考えております。その中でもこちらが届けたい層の方々への訴求も取り組み次第では大きく期待できます。今後も新幹線メディアへの取り組みは継続させて一人でも多くの方のお役に立てる存在になっていければと考えております。



新幹線掲出事例

2023年4月~12月掲出の広告主様(抜粋)



Sky株式会社 様



サントリーホールディングス株式会社 様



三菱UFJモルガン・スタンレー証券株式会社 様



大日本印刷株式会社 様



日油株式会社 様



ジブラルタ生命保険株式会社 様



大和証券株式会社 様



東洋紡エムシー株式会社 様

在来線プロフィール

在来線プロフィール調査2022

- 調査時期:2022年11月
- 調査方法:インターネット調査
- 調査対象:該当駅/該当路線を1ヶ月に1回以上利用
- サンプル数:2,000サンプル
- 調査主体:株式会社ジェイアール東海エージェンシー
- 調査委託先:楽天インサイト株式会社

名古屋駅 東海地区最大の交通拠点となる駅。利用目的の上位3位を買い物/食事で占めていることから、プライベートからビジネスまで幅広く利用されていることがうかがえる。

連絡線 **新 東 中 関**
名 近 地 あ

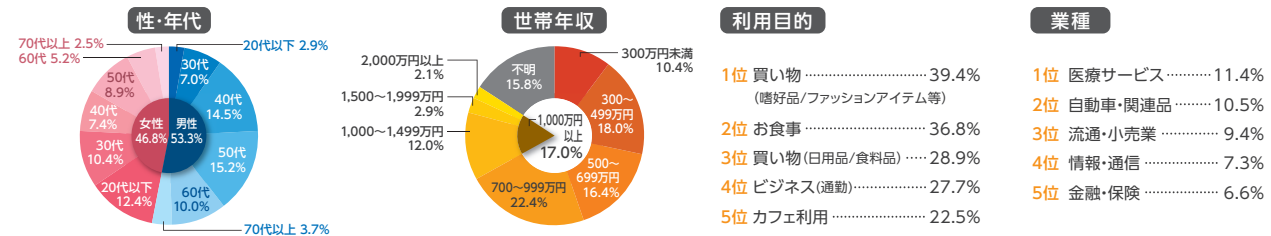

金山駅 名古屋駅に次ぐターミナル駅。駅利用者の多くが名古屋市在住で、居住地内駅でも市内の区に大きな偏りが少ないことから、乗り換え地点として多く利用されていることがわかる。

連絡線 **東 中 名 地**

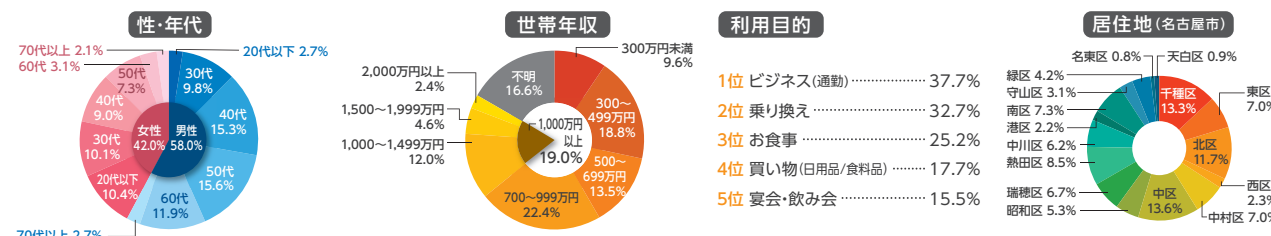

刈谷駅 自動車関連企業が多数。通勤客でにぎわう駅。駅利用者が勤めている会社の業種も2位を大きく引き離して「自動車・関連品」が首位となっている。

連絡線 **東 名**

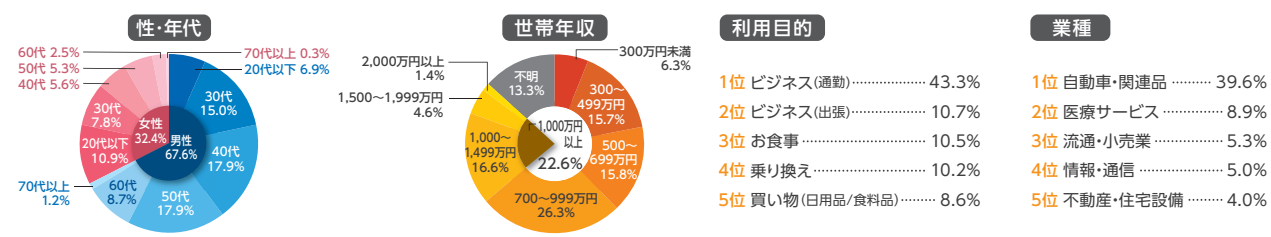

岐阜駅 構内や周辺の商業施設が充実しており、人の往来が多い駅。勤務地からの最寄駅よりも自宅からの最寄駅の利用者が多く、ベッドタウンとしても機能していることがうかがえる。

連絡線 **東 高 名**

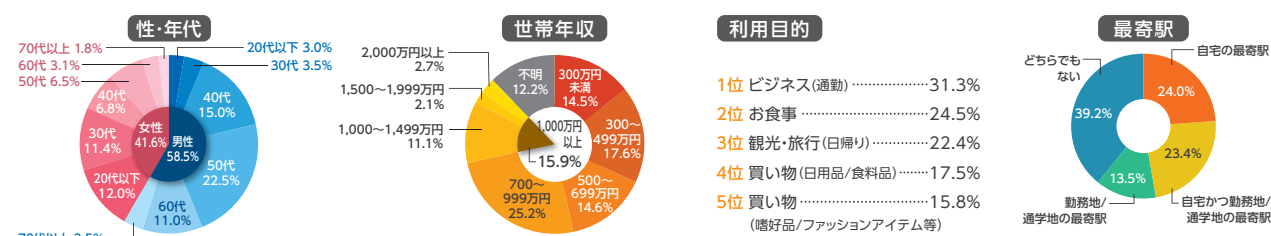

静岡駅 駅周辺に行政機関や商業施設、住居がまとまり、コンパクトシティ化されている。利用目的の上位2位が「買い物」で、利用者の生活に密着した駅であると推察できる。

連絡線 **新 東 静**

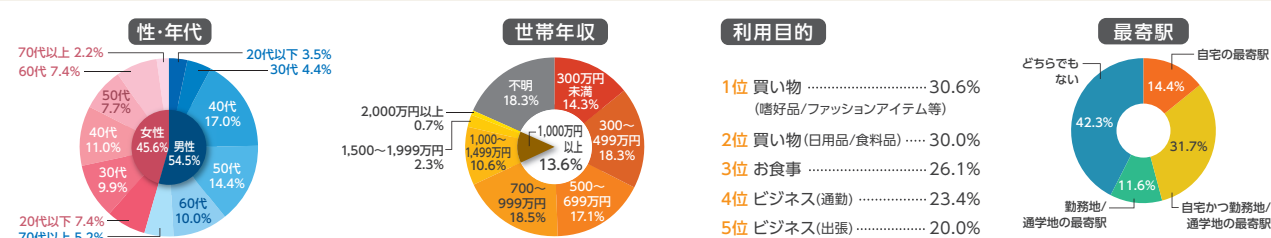

※少数第二位を四捨五入して算出

連絡線 **新 東 中 関 飯 高 地**
あ お 名 近 愛 豊 遠 静

尾張一宮駅 ベッドタウンとしてファミリー層に人気のある駅。

連絡線 **東 名**

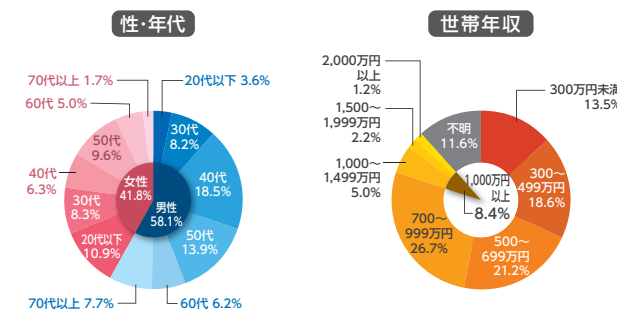

千種駅 予備校も多数あり、若年層の利用が多い駅。

連絡線 **中 地**

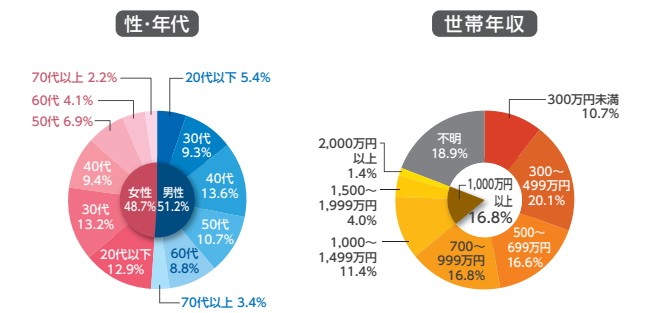

豊橋駅 東三河エリアの拠点となる大型ターミナル駅。

連絡線 **新 東 飯 名 豊**

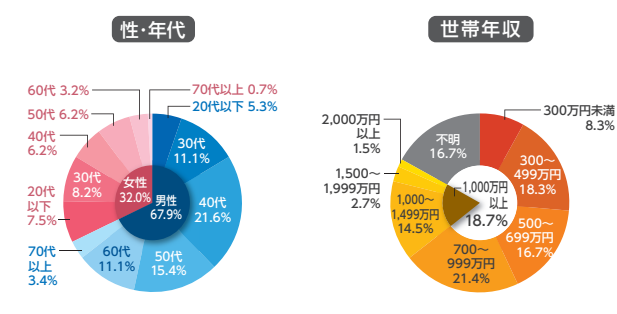

浜松駅 商業施設やオフィスビルが林立し、ビジネス客や観光客で賑わう駅。

連絡線 **新 東 遠**

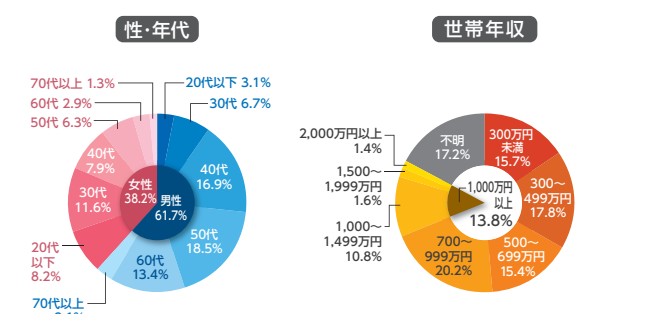

東海道本線 [名古屋-豊橋間]

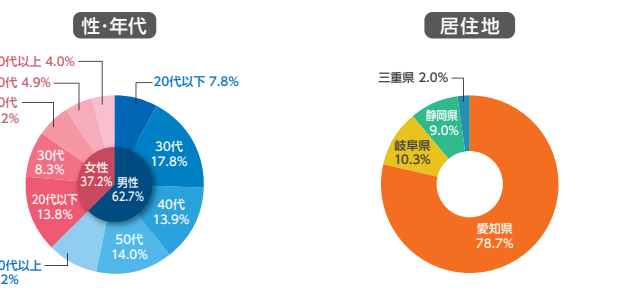

東海道本線 [名古屋-岐阜間]

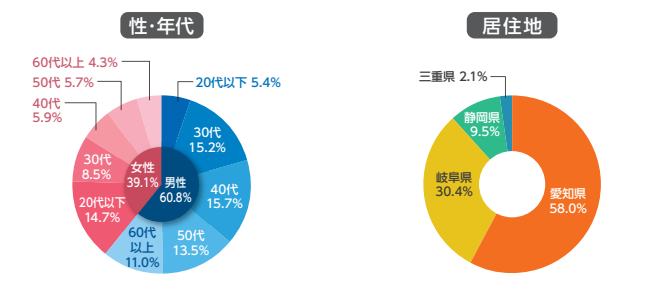

中央本線 [名古屋-多治見間]

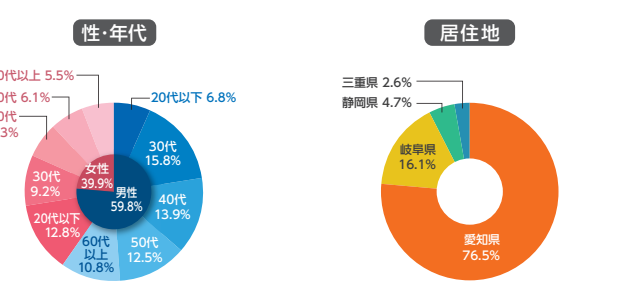

在来線駅 乗車人員

| 順位 | 駅名 | 乗車人員(千人/日) | 順位 | 駅名 | 乗車人員(千人/日) |
|----|------|------------|----|------|------------|
| 1 | 名古屋* | 177.2 | 8 | 千種 | 24.3 |
| 2 | 金山 | 63.5 | 9 | 尾張一宮 | 23.4 |
| 3 | 静岡* | 49.5 | 10 | 豊橋* | 23.2 |
| 4 | 大曽根 | 30.2 | 11 | 鶴舞 | 18.3 |
| 5 | 浜松* | 30.2 | 12 | 高蔵寺 | 17.4 |
| 6 | 岐阜 | 27.2 | 13 | 岡崎 | 15.3 |
| 7 | 刈谷 | 25.4 | | | |

※JR東海公表(2022年度)(*新幹線・在来線合計)

新幹線ボード

NW

普通車全車両の3列席側に掲出され、ビジネスパーソンを中心とする新幹線利用者に幅広くメッセージを発信します。ブランディングや商品プロモーションなど、様々な目的で高い効果を発揮します。



掲出サイズ

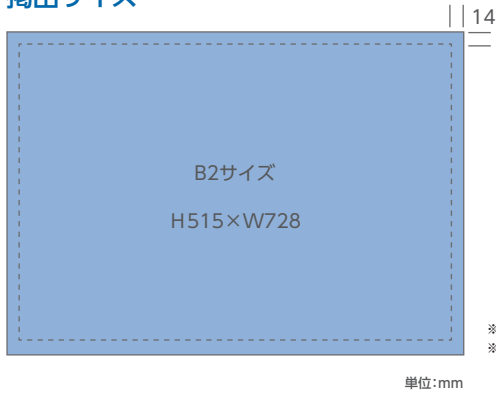

※天地左右それぞれ14mm余裕を持たせたレイアウトにしてください。
 ※コートボールL判53kg(K判36kg)に準じたものを、ポスター裏面に合紙してください。

掲出位置図(N700系)

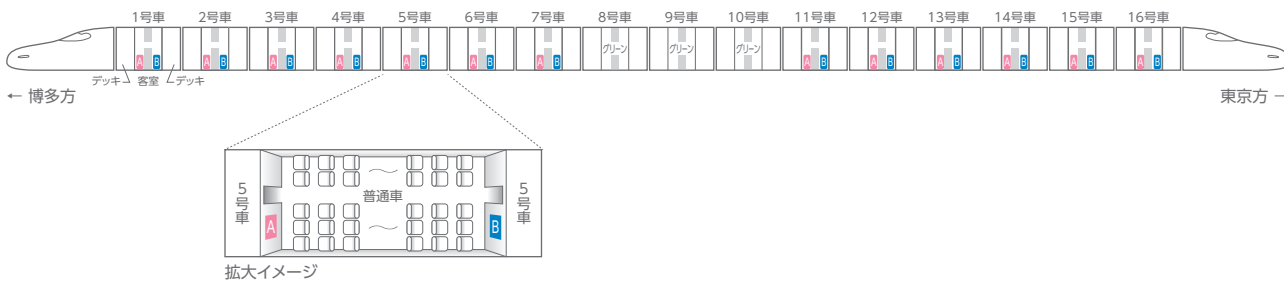

掲出内容・料金

※価格はすべて税別価格で表示しています。 ※記載の金額は製作費を含みません。

指定仕様

| 掲出区間 | 掲出車両 | 掲出枚数 ^{※1} (1列車あたり) | 掲出期間 ^{※2} | 枠数 | サイズ | 搬入枚数 | 広告料金 1枠 |
|-------------------|------|--------------------------------|---------------------------|----|-----|--------|-------------|
| 東海道・山陽 (東京～博多) | 普通車 | 13枚 | 半月 (1日～15日)(16日～末日) | 2枠 | B2 | 3,200枚 | ¥13,000,000 |
| | | | 1ヶ月 (1日～末日)(16日～翌月15日) | | | | ¥25,000,000 |

※1…16両編成の場合の掲出枚数です。
 ※2…2月は別途指定の掲出期間となります。

新幹線ボード・グリーン

NW

グリーン車利用者に対し、印象深くメッセージを伝えます。経営者層や高所得者層に的を絞った広告展開が可能です。



掲出サイズ



※天地左右それぞれ14mm余裕を持たせたレイアウトにしてください。
 ※コートカードL判16.5kg(K判11.5kg)用紙に準じたものに印刷してください。

掲出位置図(N700系)

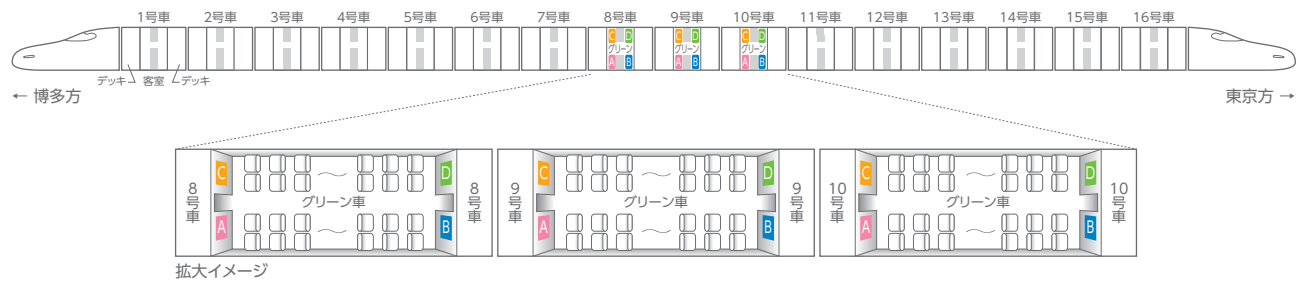

掲出内容・料金

※価格はすべて税別価格で表示しています。 ※記載の金額は製作費を含みません。

指定仕様

| 掲出区間 | 掲出車両 | 掲出枚数 (1列車あたり) | 掲出期間 | 枠数 | サイズ | 搬入枚数 | 広告料金 1枠 |
|-------------------|-------|------------------|----------------|----|-----|------|------------|
| 東海道・山陽 (東京～博多) | グリーン車 | 3枚 | 1ヶ月 (1日～末日) | 4枠 | A2 | 700枚 | ¥5,000,000 |

新幹線ボード・ライト

NW

普通車の2列席側に掲出され、奇数号車または偶数号車から選択可能なコストパフォーマンスに優れたメディアです。新商品・定番商品の認知拡大や長期掲出によるイメージ戦略など多種多様な展開に対応します。

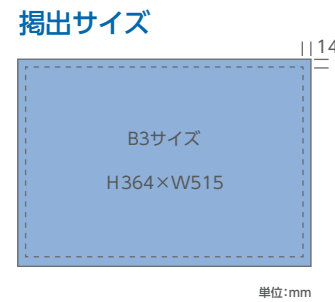

※天地左右それぞれ14mm余裕を持たせたレイアウトにしてください。
※コートボール判53kg (K判36kg) に準じたものを、ポスター裏面に合紙してください。

掲出位置図 (N700系)

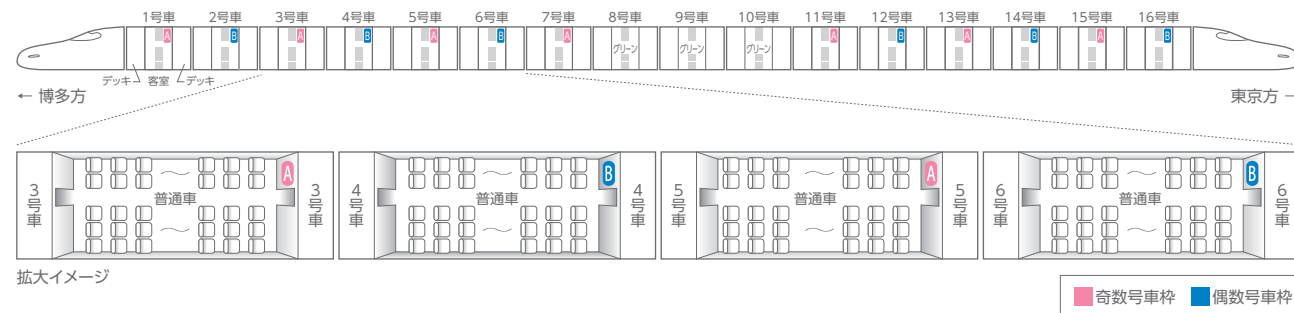

掲出内容・料金

※価格はすべて税別価格で表示しています。 ※記載の金額は製作費を含みません。

指定仕様

| 掲出区間 | 掲出車両 | 掲出枚数 ^{※1} (1列車あたり) | 掲出期間 ^{※2} | 枠数 | サイズ | 搬入枚数 | 広告料金 1枠 |
|-------------------|---------------|--------------------------------|----------------------------|------|-----|-------------|------------|
| 東海道・山陽 (東京～博多) | 普通車 (奇数号車) | 7枚 | 半月 (1日～15日) (16日～末日) | 1枠 | B3 | 1,700枚 | ¥5,000,000 |
| | | | 1ヶ月 (1日～末日) (16日～翌月15日) | | | | ¥9,000,000 |
| | 普通車 (偶数号車) | 6枚 | 半月 (1日～15日) (16日～末日) | 1枠 | | ¥4,500,000 | |
| | | | 1ヶ月 (1日～末日) (16日～翌月15日) | | | ¥8,000,000 | |
| | 普通車 全車 | 13枚 | 半月 (1日～15日) (16日～末日) | (1枠) | | ¥9,000,000 | |
| | | | 1ヶ月 (1日～末日) (16日～翌月15日) | | | ¥16,500,000 | |

※1…16両編成の場合の掲出枚数です。
※2…2月は別途指定の掲出期間となります。

デッキ額面

NW

新幹線乗降ドア付近に位置するメディアです。乗降時や車内移動時にメッセージを訴求します。

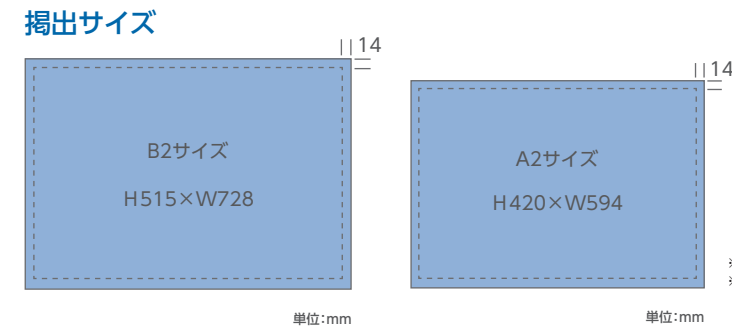

※天地左右それぞれ14mm余裕を持たせたレイアウトにしてください。
※コートボール判53kg (K判36kg) に準じたものを、ポスター裏面に合紙してください。

掲出位置図 (N700系)

※車両等の状況により、異なる場合があります。 ※Dセット、Eセットは、一部の車両(JR西日本車籍)では掲出されません。

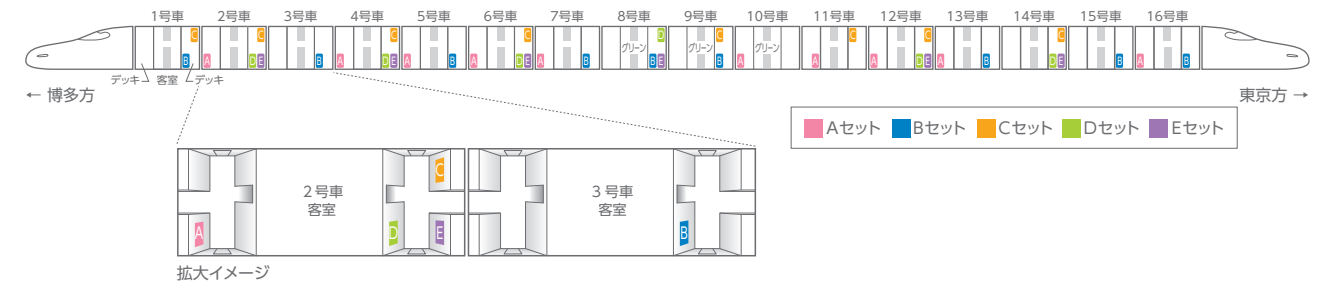

掲出内容・料金

※価格はすべて税別価格で表示しています。 ※記載の金額は製作費を含みません。

指定仕様

| 掲出区間 | 掲出場所 | セット名 | 掲出枚数 (1列車あたり) | 掲出期間 | 枠数 | サイズ | 搬入枚数 | 広告料金 1枠 |
|-------------------|------|------|------------------|----------------|-----|-----|--------|------------|
| 東海道・山陽 (東京～博多) | デッキ | Aセット | 10枚 | 1ヶ月 (1日～末日) | 各1枠 | A2 | 2,300枚 | ¥4,000,000 |
| | | Bセット | 9枚 | | | | 2,100枚 | ¥3,600,000 |
| | | Cセット | 8枚 | | | | 1,900枚 | ¥3,200,000 |
| | | Dセット | 6枚 | | | | 1,200枚 | ¥2,300,000 |
| | | Eセット | 6枚 | | | | 1,200枚 | ¥2,300,000 |

関連
メディア

Wedge (東海道・山陽新幹線 グリーン車搭載誌)

NW

日本を前に進める総合情報誌『Wedge(ウェッジ)』。
オリジナリティ溢れる上質なビジネス情報を求める経営者層、高所得者層に対して広告訴求が可能です。



広告サイズ

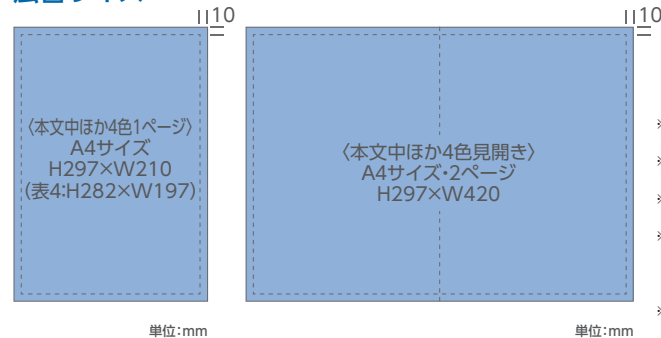

※天地左右それぞれ10mm余裕を持たせたレイアウトにしてください。
※上記サイズに天地左右それぞれ3mmの断ち切りスペースを付け加えて原稿制作してください。
※記事体広告については、所定の位置に広告であることを示す指定ロゴを入れてください。
※原稿は、雑誌広告デジタル送稿推進協議会が定める制作ルール・方法に沿って、JMPAカラー準拠PDF(J-PDF)で制作、必要4点セットを一式として入稿してください。(https://www.3djma.jp/)
※メールでの入稿も受付いたします。詳しくはお問い合わせください。

掲出内容・料金 ※価格はすべて税別価格で表示しています。 ※記載の金額は製作費を含みません。

| 掲載区間 | 搭載車両 | 発行日 | 判型 | 広告スペース | 広告料金 |
|-------------------|-------|-------------|----------------------|----------------|------------|
| 東海道・山陽 (東京～博多) | グリーン車 | 月刊 毎月20日 | A4判 中綴じ オールカラー | 本文中4色1ページ | ¥900,000 |
| | | | | 本文中4色2ページ(見開き) | ¥1,800,000 |
| | | | | 表2見開き | ¥1,900,000 |
| | | | | 表3 | ¥1,000,000 |
| | | | | 表4 | ¥1,320,000 |
| | | | | 第一目次対向 | ¥1,200,000 |

●東海道・山陽新幹線グリーン車搭載に加えて、駅売店・書店、定期購読にて販売しています。

関連
メディア

ひととき (東海道・山陽新幹線 グリーン車搭載誌)

NW

“読むたび、新しい旅”をコンセプトとする『ひととき』。
良質な旅の情報とともに広告訴求が可能です。



広告サイズ

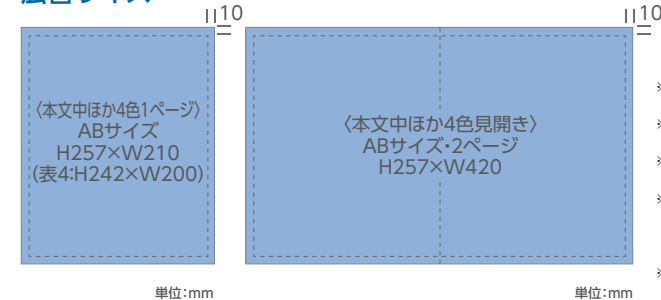

※天地左右それぞれ10mm余裕を持たせたレイアウトにしてください。
※上記サイズに天地左右それぞれ3mmの断ち切りスペースを付け加えて原稿制作してください。
※記事体広告については、所定の位置に広告であることを示す指定ロゴを入れてください。
※原稿は、雑誌広告デジタル送稿推進協議会が定める制作ルール・方法に沿って、JMPAカラー準拠PDF(J-PDF)で制作、必要4点セットを一式として入稿してください。(https://www.3djma.jp/)
※メールでの入稿も受付いたします。詳しくはお問い合わせください。

掲出内容・料金 ※価格はすべて税別価格で表示しています。 ※記載の金額は製作費を含みません。

| 掲載区間 | 搭載車両 | 発行日 | 判型 | 広告スペース | 広告料金 |
|-------------------|-------|-------------|-----------------------|----------------|------------|
| 東海道・山陽 (東京～博多) | グリーン車 | 月刊 毎月20日 | AB判 無線綴じ オールカラー | 本文中4色1ページ | ¥1,200,000 |
| | | | | 本文中4色2ページ(見開き) | ¥2,400,000 |
| | | | | 表2見開き | ¥2,600,000 |
| | | | | 表3 | ¥1,320,000 |
| | | | | 表4 | ¥1,800,000 |
| | | | | 目次対向 | ¥1,320,000 |

●東海道・山陽新幹線グリーン車搭載に加えて、駅売店・書店、定期購読にて販売しています。

関連
メディア

Wedge・ひととき記事体広告

NW

日本を前に進める総合情報誌『Wedge(ウェッジ)』と“読むたび、新しい旅”をコンセプトとする『ひととき』。
ニーズに合わせて専門スタッフが取材し、記事を制作するプランです。



掲出内容・料金 ※価格はすべて税別価格で表示しています。

| 媒体 | 掲載区間・車両 | 発行日 | 判型 | 広告スペース | 広告料金 | 制作料金 |
|-------|----------------------------|-------------|--------------------|--------------------|------------|-----------|
| Wedge | 東海道・山陽 (東京～博多) グリーン車 | 月刊 毎月20日 | A4判 中綴じ オールカラー | 本文中4色2ページ (見開き) | ¥1,800,000 | ¥600,000～ |
| ひととき | | | AB判 無線綴じ オールカラー | 本文中4色2ページ (見開き) | ¥2,400,000 | ¥600,000～ |

- 東海道・山陽新幹線グリーン車搭載に加えて、駅売店・書店、定期購読にて販売しています。
- 『Wedge』左上にAdvertisementの表記、『ひととき』記事内にPRの表記が入ります。
- 遠隔地等への取材・撮影に伴う交通費・宿泊費等は別途費用がかかります。
- 掲載広告の抜刷制作も可能です。詳しくはお問い合わせください。

おしぼり広告

NW

グリーン車利用者に対し、直接アプローチできるメディアです。



広告サイズ

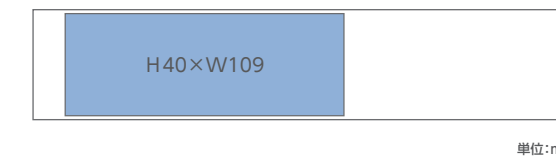

掲出内容・料金 ※価格はすべて税別価格で表示しています。 ※記載の金額は製作費を含みません。

| 配付区間 | 配付列車・車両 | 配付期間 | 枚数 | 広告料金 1枚 |
|-----------------|--------------------|---------------------------------|----|-------------|
| 東海道 (東京～新大阪) | のぞみ・ひかり (グリーン車) | 3ヶ月 (配付開始日/4月・7月・10月・1月の各1日) | 1枚 | ¥6,300,000 |
| | | 1ヶ年 (4月1日～翌年3月31日) | | ¥24,000,000 |

- 配付開始後の数週間は、前月の広告主(または広告意匠)と混在配付となります。
- 製版費(おしぼり包装フィルム印刷用)が別途必要となります。
- 年間販売の意匠変更は、4ヶ月以上の間隔を空けての変更とします。

制作
施工

電光文字広告

NW

JRからのお知らせなどとともに、64文字のメッセージを発信します。
流れる文字と6色から選べる表示色でメッセージを明確に伝えます。

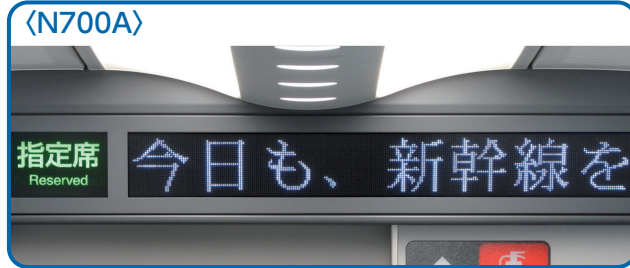

※電光文字広告は、N700系(8両編成)でも放映されます。

文字表示色 ※文字毎に指定6色の中から選択可能です。

(N700S)

今日も、新幹線を (orange)

今日も、新幹線を (white)

今日も、新幹線を (yellow)

今日も、新幹線を (light green)

今日も、新幹線を (light blue)

今日も、新幹線を (purple)

(N700A)

今日も、新幹線を (orange)

今日も、新幹線を (white)

今日も、新幹線を (yellow)

今日も、新幹線を (light green)

今日も、新幹線を (light blue)

今日も、新幹線を (purple)

画面サイズ

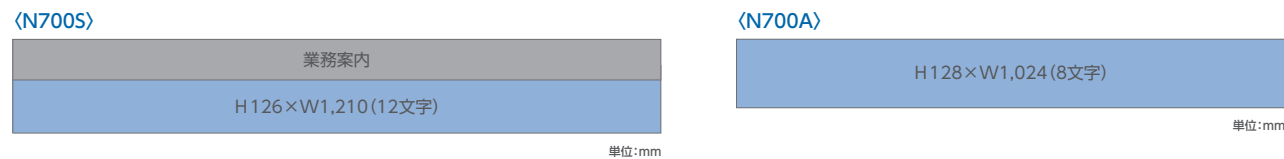

掲出内容・料金

※価格はすべて税別価格で表示しています。

| 放映区間 | 放映文字数 (1回あたり) ^{※1} | 放映回数 (1列車あたり) ^{※2} | 放映期間 | 広告料金 1枠 | |
|----------------|-----------------------------|-----------------------------|--------------------------------------------------------|---------------------------|-------------|
| 東海道・山陽 (東京～博多) | 64文字 | 東海道:2回 山陽:3回 | 1ヶ月 (4月1日～翌年3月31日) | 「ひととき」セット掲載 (4色1ページ×12ヶ月) | ¥47,820,000 |
| | | | 1ヶ月 (1日～末日) | — | ¥3,985,000 |
| 東海道 (東京～新大阪) | 64文字 | 2回 | 1ヶ月 (4月1日～翌年3月31日) | 「ひととき」セット掲載 (4色1ページ×12ヶ月) | ¥39,600,000 |
| | | | 偶数月 (4月・6月・8月・10月・12月・2月) または 奇数月 (5月・7月・9月・11月・1月・3月) | 「ひととき」セット掲載 (4色1ページ×6ヶ月) | ¥19,800,000 |
| | | | 1ヶ月 (1日～末日) | — | ¥16,500,000 |
| | | | 1ヶ月 (1日～末日) | — | ¥3,300,000 |
| 山陽 (新大阪～博多) | 64文字 | 3回 | 1ヶ月 (4月1日～翌年3月31日) | — | ¥9,144,000 |
| | | | 6ヶ月 | — | ¥5,148,000 |
| | | | 3ヶ月 | — | ¥2,574,000 |
| | | | 1ヶ月 | — | ¥858,000 |

●JRからの緊急情報の放映等により、広告が予告なく放映されない場合があります。予めご了承ください。
※1…句読点や括弧、半角英数字も1文字に含みます。微縮などの特殊文字は使用不可となります。
※2…放映1回につき、2度繰り返し放映されます。

東海道・山陽・九州新幹線車内メディア 掲出区間・車両

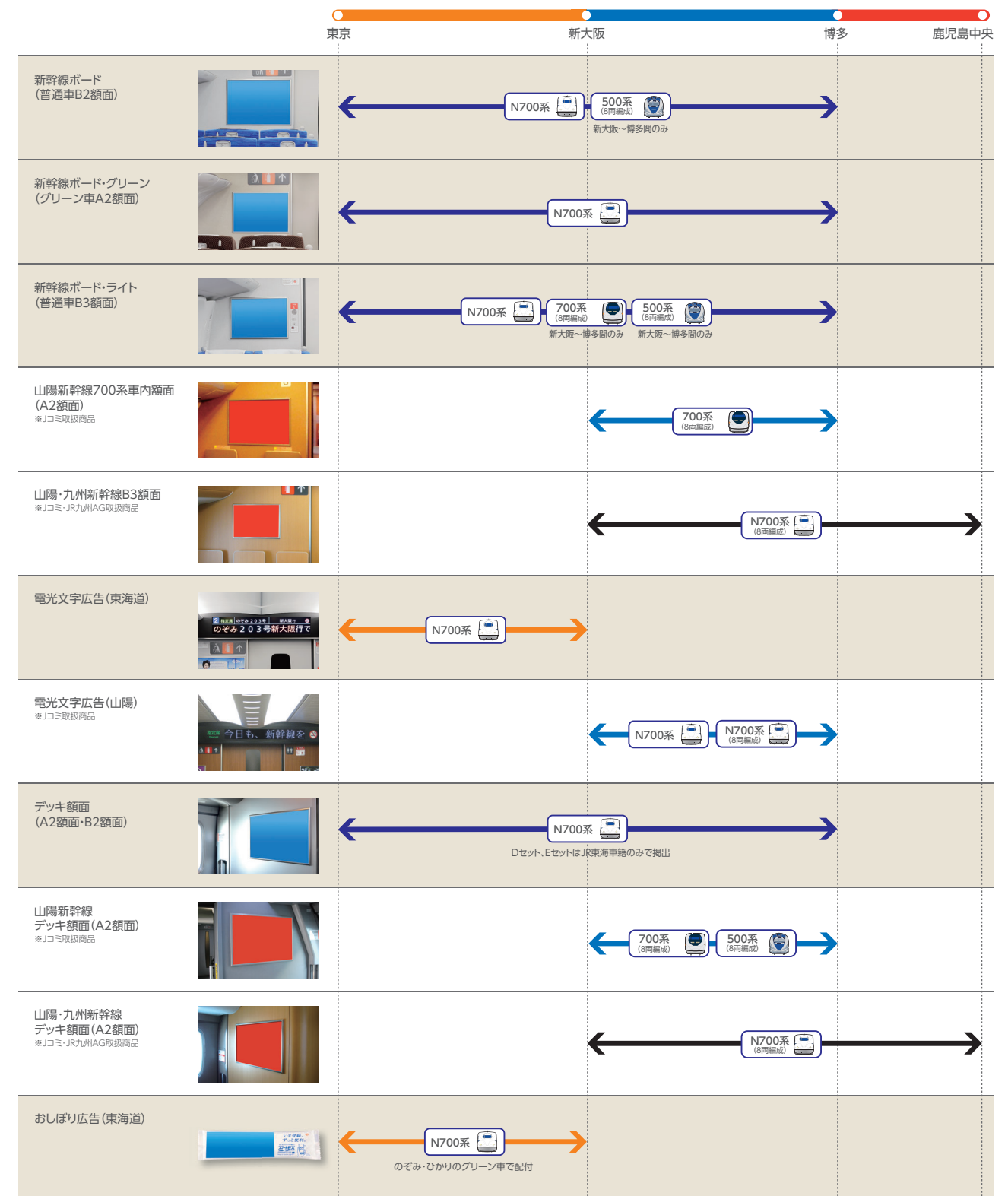

※ページ部分は当社取扱商品です。 ※「JCOM」は(株)JR西日本コミュニケーションズ、「JR九州AG」はJR九州エージェンシー(株)です。

東海道・山陽新幹線 運行車両・列車

東海道・山陽新幹線 (東京～博多) 全線で運行する車両

山陽新幹線 (新大阪～博多) で運行する車両

九州新幹線直通車両

車両: N700系 (のぞみ, ひかり, こだま), 700系 (みずほ, さくら, ひかり, こだま), 500系 (こだま)

新幹線駅セットパネル

NW

大型パネルによるインパクトのある展開で、新幹線乗車前・降車後での訴求が可能です。

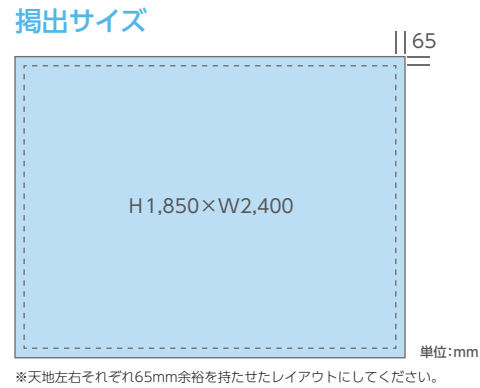

掲出内容・料金 ※価格はすべて税別価格で表示しています。 ※記載の金額は製作費を含みません。

| 商品名 | 掲出駅 | | | | | | | | サイズ(mm) 【掲出面数】 | 掲出期間 ^{※2} | 広告料金 |
|---------------------|-----|-----|----|----|-----|----|-----|-----------------------------|--------------------|--------------------|------------|
| | 東京 | 小田原 | 静岡 | 浜松 | 名古屋 | 京都 | 新大阪 | 山陽新幹線 主要4駅 ^{※1} | | | |
| 全駅セット(N-D) | ● | ● | ● | ● | ● | ● | ● | ● | H1,850×W2,400【11面】 | 1ヶ月 (1日~末日) | ¥2,390,000 |
| 東海道新幹線 主要4駅セット(N-E) | ● | — | — | — | ● | ● | — | — | H1,850×W2,400【4面】 | | ¥1,200,000 |

●必ず予備意匠1枚の製作をお願いいたします。
※1…新神戸・岡山・小倉・博多の4駅。 ※2…12月、1月は別途指定の掲出期間となります。多客期や駅工事等による作業規制およびその他の都合により、掲出期間、掲出面数、掲出場所等が変更となる場合があります。

製作
施工

新幹線駅集中貼り(特設パネル)

NW

新幹線主要駅のホームに向かう階段・エスカレーターの壁面に掲出され、新幹線利用者へ短期集中的に訴求します。駅を選択しての掲出はもちろん、複数駅で同時掲出(セット掲出)するインパクトのある展開も可能です。



掲出サイズ

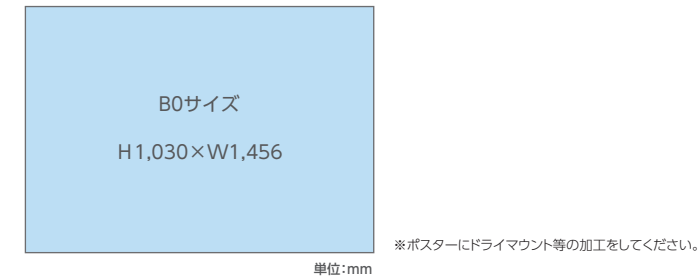

掲出内容・料金 ※価格はすべて税別価格で表示しています。 ※記載の金額は製作費を含みません。

| 商品名 | 掲出駅・掲出枚数 | | | | | | | | 総枚数 | サイズ | 掲出期間 | 広告料金 | |
|-----------|-----------|-----------|------------|----------|-----------|-----------|------------|----------|-------------------|----------|---------------|------------|------------|
| | 東京 24枚 | 品川 16枚 | 新横浜 16枚 | 三島 9枚 | 静岡 10枚 | 浜松 10枚 | 名古屋 16枚 | 京都 8枚 | | | | 新大阪 12枚 | 7日 |
| 新幹線セット | ● | ● | ● | ● | ● | ● | ● | ● | 121枚 | B0 | 7日 (月曜~日曜) | ¥5,996,000 | ¥2,998,000 |
| のぞみ停車駅セット | ● | ● | ● | — | — | — | ● | ● | 92枚 | | | ¥4,738,000 | ¥2,369,000 |
| 東名阪セット | ● | ● | — | — | — | — | ● | — | 68枚 | | | ¥3,582,000 | ¥1,791,000 |
| 東名阪セット | ● | — | — | — | — | — | ● | — | 52枚 | | | ¥2,902,000 | ¥1,451,000 |
| 首都圏セット | ● | ● | ● | — | — | — | — | — | 56枚 | | | ¥2,800,000 | ¥1,400,000 |
| 東京 | ● | — | — | — | — | — | — | — | 24枚 | | | ¥1,920,000 | ¥1,680,000 |
| 品川 | — | ● | — | — | — | — | — | — | 16枚 | | | ¥800,000 | ¥720,000 |
| 新横浜 | — | — | ● | — | — | — | — | — | 16枚 | | | ¥800,000 | ¥720,000 |
| 三島 | — | — | — | ● | — | — | — | — | 9枚 | | | ¥450,000 | ¥405,000 |
| 静岡 | — | — | — | — | ● | — | — | — | 10枚 ^{※1} | | | ¥540,000 | ¥490,000 |
| 浜松 | — | — | — | — | — | ● | — | — | 10枚 ^{※1} | | | ¥540,000 | ¥490,000 |
| 名古屋 | — | — | — | — | — | — | ● | — | 16枚 | | | ¥880,000 | ¥720,000 |
| 京都 | — | — | — | — | — | — | ● | — | 8枚 | ¥560,000 | ¥480,000 | | |
| 新大阪 | — | — | — | — | — | — | — | ● | 12枚 | ¥840,000 | ¥720,000 | | |

●B0サイズ1枚あたりB1サイズ2枚連続での掲出も可能です。 ●JR東海の業務案内等が同時に掲出される場合があります。
●長期掲出をする場合には、1ヶ月毎に貼り替え作業を実施してください。
●その他の地区の集中貼り商品は、P.72~P.74をご参照ください。
※1…静岡・浜松の各駅では、最大18枚まで掲出可能です。詳しくはお問い合わせください。

製作
施工

新幹線駅ポスターセット

NW

新幹線乗車前・降車後における広告接触機会を確保し、ニーズに合わせて商品を選択することが可能です。

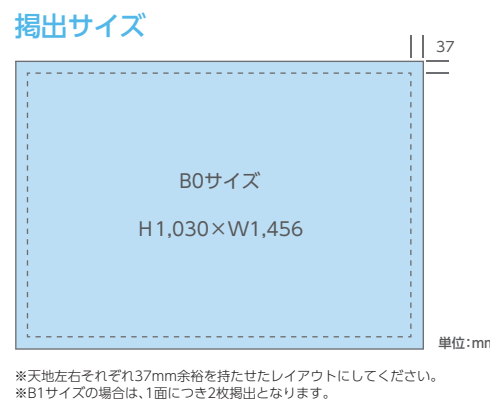

掲出内容・料金 ※価格はすべて税別価格で表示しています。 ※記載の金額は製作費を含みません。

| 商品名 | 掲出駅 | | | | | | | | サイズ 【掲出枚数】 | 掲出期間 ^{※2} | 広告料金 |
|---------------------|---------|-----|----|----|----|-----|----|-----|---------------|----------------------------|------------|
| | 東京 | 小田原 | 静岡 | 浜松 | 豊橋 | 名古屋 | 京都 | 新大阪 | | | |
| 全駅セット(P-A) | ● 2枚 | ● | ● | ● | ● | ● | ● | ● | B0 【17枚】 | 半月 (1日~15日) (16日~末日) | ¥1,420,000 |
| 東海道新幹線 主要4駅セット(P-B) | ● 2枚 | — | — | — | — | ● | ● | — | B0 【5枚】 | | ¥600,000 |
| 東京・関西 主要3駅セット(P-C) | ● 2枚 | — | — | — | — | ● | ● | — | B0 【4枚】 | | ¥500,000 |

※1…新神戸・姫路・岡山・福山・広島・新山口・小倉・博多の8駅。
※2…12月、1月、2月は別途指定の掲出期間となります。多客期や駅工事等による作業規制およびその他の都合により、掲出期間、掲出枚数、掲出場所等が変更となる場合があります。

新幹線ホームドアシート(グリーン車限定)

NW

東海道新幹線「のぞみ」停車駅(6駅)のグリーン車付近ホームドアにシート広告を掲出します。
グリーン車ユーザーである経営者層、高所得者層に対して高い訴求効果が期待できます。



掲出サイズ

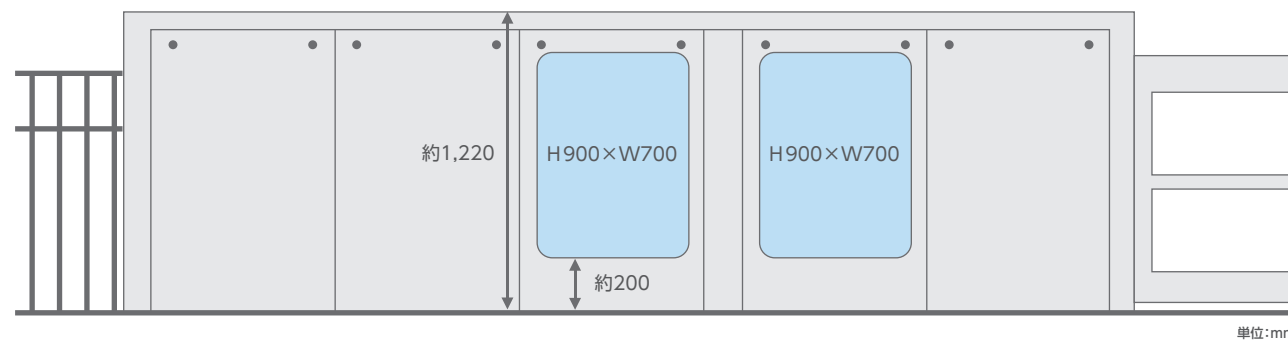

掲出内容・料金

※価格はすべて税別価格で表示しています。 ※記載の金額は製作費を含みません。

作業料別 製作施工

| 商品名 | 掲出駅・掲出枚数 | | | | | | 総枚数 | サイズ(mm) | 掲出期間 ^{※1} | 広告料金 |
|-------|-----------|-----------|------------|------------|-----------|------------|------|-----------|--------------------|------------|
| | 東京 60枚 | 品川 20枚 | 新横浜 20枚 | 名古屋 40枚 | 京都 40枚 | 新大阪 82枚 | | | | |
| セット掲出 | ● | ● | ● | ● | ● | ● | 262枚 | H900×W700 | 1ヶ月 (1日~末日) | ¥9,720,000 |
| 単駅掲出 | 東京 | ● | — | — | — | — | 60枚 | | | ¥3,180,000 |
| | 品川 | — | ● | — | — | — | 20枚 | | | ¥1,100,000 |
| | 新横浜 | — | — | ● | — | — | 20枚 | | | ¥920,000 |
| | 名古屋 | — | — | — | ● | — | 40枚 | | | ¥2,160,000 |
| | 京都 | — | — | — | — | ● | 40枚 | | | ¥2,160,000 |
| | 新大阪 | — | — | — | — | — | 82枚 | | | ¥3,440,000 |

●ホームドアの設置状況により、掲出枚数に変更となる場合があります。詳細は別途お問い合わせください。
●掲出位置については、P.28をご参照ください。
●JR東海の業務案内等が同時に掲出される場合があります。
●長期掲出をする場合には、2ヶ月毎に貼り替え作業を実施してください。
※1…多客期や駅工事等による作業規制およびその他の都合により、掲出期間、掲出枚数、掲出場所等に変更となる場合があります。

新幹線ホームドアシート(グリーン車限定)掲出位置図

■掲出位置(2枚) ■グリーン車 ■可動部分 ■安全柵部分 ■乗客用ドア ■業務用ドア

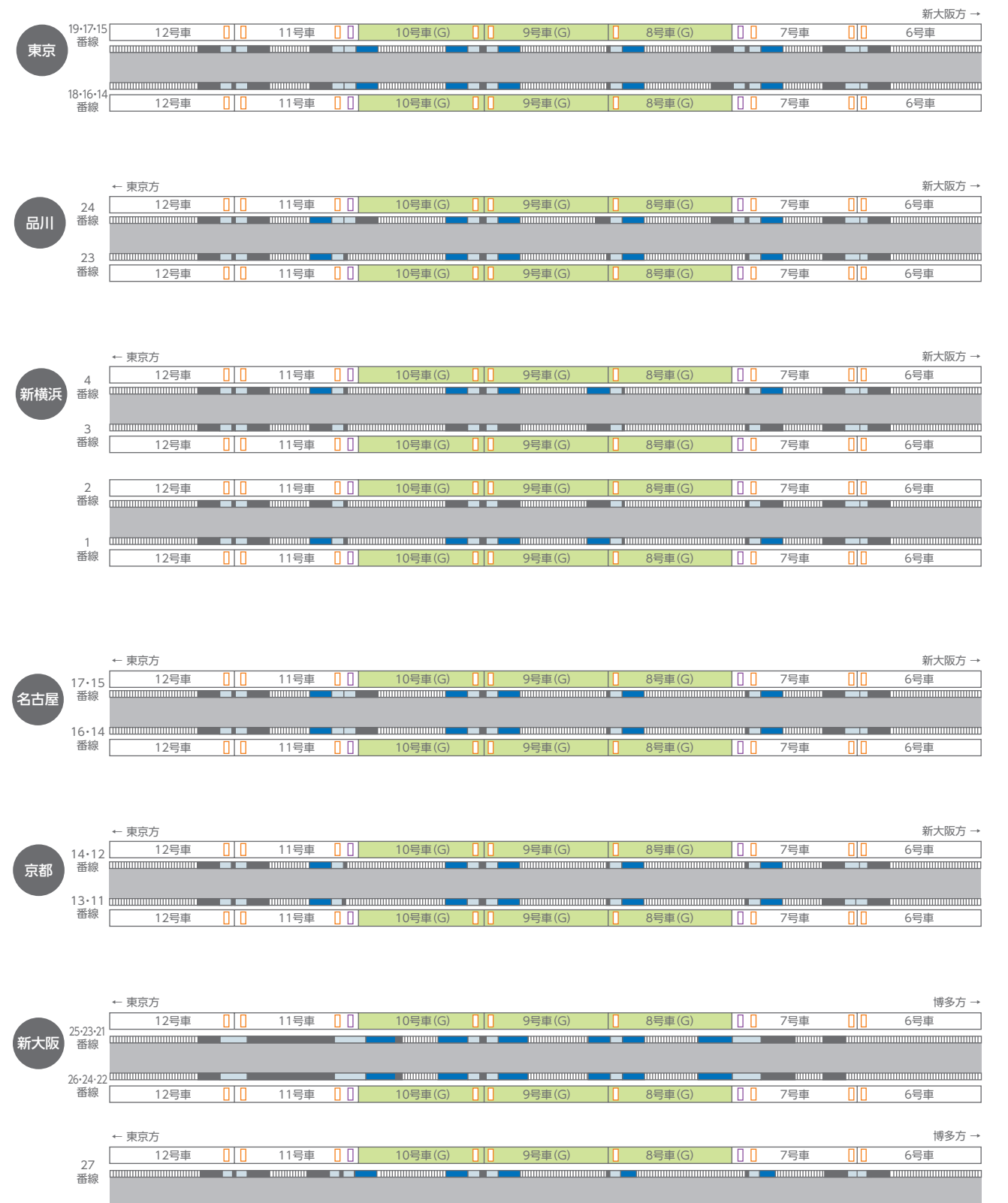

※ホームドアの設置状況や仕様により、掲出枚数・掲出位置が変更となる場合があります。詳細は別途お問い合わせください。

新幹線改札ステッカー広告

NW

新幹線利用者が通過する改札機に掲出するステッカー広告です。
新幹線利用者に効率的に訴求できます。



掲出サイズ



単位:mm

掲出内容・料金 ※価格はすべて税別価格で表示しています。 ※記載の金額は製作費を含みません。

作業料別 製作施工

| 商品名 | 掲出駅・掲出枚数 | | | | | | | | 総枚数 | サイズ(mm) | 掲出期間 | 広告料金 |
|--------|----------|----|-----|----|----|-----|----|-----|------|-------------|-------------|------------|
| | 東京 | 品川 | 新横浜 | 静岡 | 浜松 | 名古屋 | 京都 | 新大阪 | | | | |
| 東名阪セット | ● | ● | ● | — | — | ● | — | ● | 213枚 | H300 × W120 | 1ヶ月 (1日~末日) | ¥2,900,000 |
| 東京 | ● | — | — | — | — | — | — | — | 69枚 | | | ¥1,380,000 |
| 品川 | — | ● | — | — | — | — | — | — | 37枚 | | | ¥370,000 |
| 新横浜 | — | — | ● | — | — | — | — | — | 37枚 | | | ¥370,000 |
| 静岡 | — | — | — | ● | — | — | — | — | 19枚 | | | ¥190,000 |
| 浜松 | — | — | — | — | ● | — | — | — | 19枚 | | | ¥190,000 |
| 名古屋 | — | — | — | — | — | ● | — | — | 32枚 | | | ¥480,000 |
| 京都 | — | — | — | — | — | — | ● | — | 32枚 | | | ¥480,000 |
| 新大阪 | — | — | — | — | — | — | — | ● | 38枚 | | | ¥570,000 |

●JR東海の業務案内が同時に掲出される場合があります。その際掲出位置が変更となる場合があります。
●多客期や駅工事等による作業規制およびその他の都合により、掲出期間・掲出枚数・掲出場所等が変更となる場合があります。
●長期掲出する場合は、3ヵ月ごとに貼り替え作業を実施してください。また、状態によっては貼り替え等をお願いする場合があります。

新幹線駅フロア広告

NW

新幹線のぞみ停車駅の改札付近に掲出し、新幹線利用者に対して強い訴求力を発揮します。



掲出サイズ

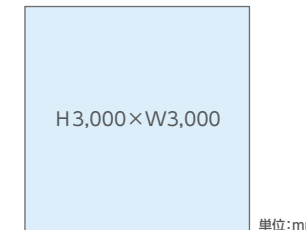

単位:mm

掲出内容・料金 ※価格はすべて税別価格で表示しています。 ※記載の金額は製作費を含みません。

作業料別 製作施工

| 商品名 | 掲出駅・掲出枚数 | | | | | | 総枚数 | サイズ(mm) | 掲出期間 | 広告料金 |
|--------------------|----------|----|-----|-----|----|-----|-----|-----------------|------|------------|
| | 東京 | 品川 | 新横浜 | 名古屋 | 京都 | 新大阪 | | | | |
| フルセット(各駅2枚※名古屋1枚) | ● | ● | ● | ● | ● | ● | 11枚 | H3,000 × W3,000 | 7日間 | ¥3,000,000 |
| 改札口セット(各駅1枚) | ● | ● | ● | ● | ● | ● | 6枚 | | | ¥1,700,000 |
| 乗換口セット(各駅1枚※名古屋除く) | ● | ● | ● | — | ● | ● | 5枚 | | | ¥1,400,000 |
| 東京 | ● | — | — | — | — | — | 2枚 | | | ¥880,000 |
| 品川 | — | ● | — | — | — | — | 2枚 | | | ¥440,000 |
| 新横浜 | — | — | ● | — | — | — | 2枚 | | | ¥440,000 |
| 名古屋※改札口のみ | — | — | — | ● | — | — | 1枚 | | | ¥330,000 |
| 京都 | — | — | — | — | ● | — | 2枚 | | | ¥660,000 |
| 新大阪 | — | — | — | — | — | ● | 2枚 | | | ¥660,000 |

●JR東海の業務案内が同時に掲出される場合があります。その際掲出位置が変更となる場合があります。
●多客期や駅工事等による作業規制およびその他の都合により、掲出期間・掲出枚数・掲出場所等が変更となる場合があります。
●長期掲出する場合は、2週間ごとに貼り替え作業を実施してください。また、状態によっては貼り替え等をお願いする場合があります。
●掲出期間中、特別清掃を実施する場合があります。その費用は別途ご負担願います。 ●意匠の向きは指定可能です。

新幹線ホーム待合室ステッカー広告

NW

新幹線ホーム上の待合室に掲出するステッカー広告です。
列車待ちする新幹線利用者に効果的に訴求できます。

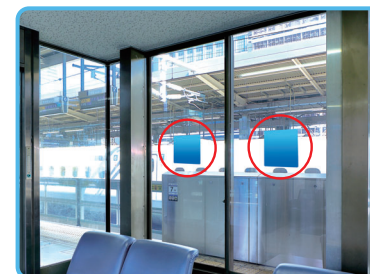

掲出サイズ

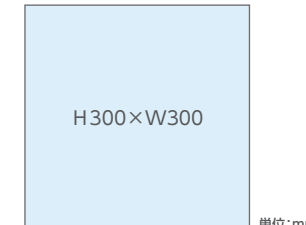

単位:mm

掲出内容・料金 ※価格はすべて税別価格で表示しています。 ※記載の金額は製作費を含みません。

作業料別 製作施工

| 商品名 | 掲出駅・掲出枚数 | | | | 総枚数 | サイズ(mm) | 掲出期間 | 広告料金 |
|-------|----------|-----|-----|----|------|-------------|-------------|------------|
| | 東京 | 新横浜 | 名古屋 | 京都 | | | | |
| 全駅セット | ● | ● | ● | ● | 184枚 | H300 × W300 | 1ヶ月 (1日~末日) | ¥2,700,000 |
| 東京 | ● | — | — | — | 72枚 | | | ¥1,440,000 |
| 新横浜 | — | ● | — | — | 32枚 | | | ¥320,000 |
| 名古屋 | — | — | ● | — | 40枚 | | | ¥600,000 |
| 京都 | — | — | — | ● | 40枚 | | | ¥600,000 |

●JR東海の業務案内が同時に掲出される場合があります。その際掲出位置が変更となる場合があります。
●多客期や駅工事等による作業規制およびその他の都合により、掲出期間・掲出枚数・掲出場所等が変更となる場合があります。
●長期掲出する場合は、3ヵ月ごとに貼り替え作業を実施してください。また、状態によっては貼り替え等をお願いする場合があります。

東京駅メディア

東京駅八重洲北口
大型ビジョン
週月
→P.43



東京駅八重洲
Centralビジョン
日週 1社買切り可
→P.42



J・ADビジョンCentral
東京駅八重洲北
週月
→P.41

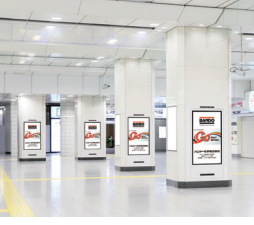

J・ADビジョンCentral
東京駅八重洲南北通路
週月
→P.41



東京
1F

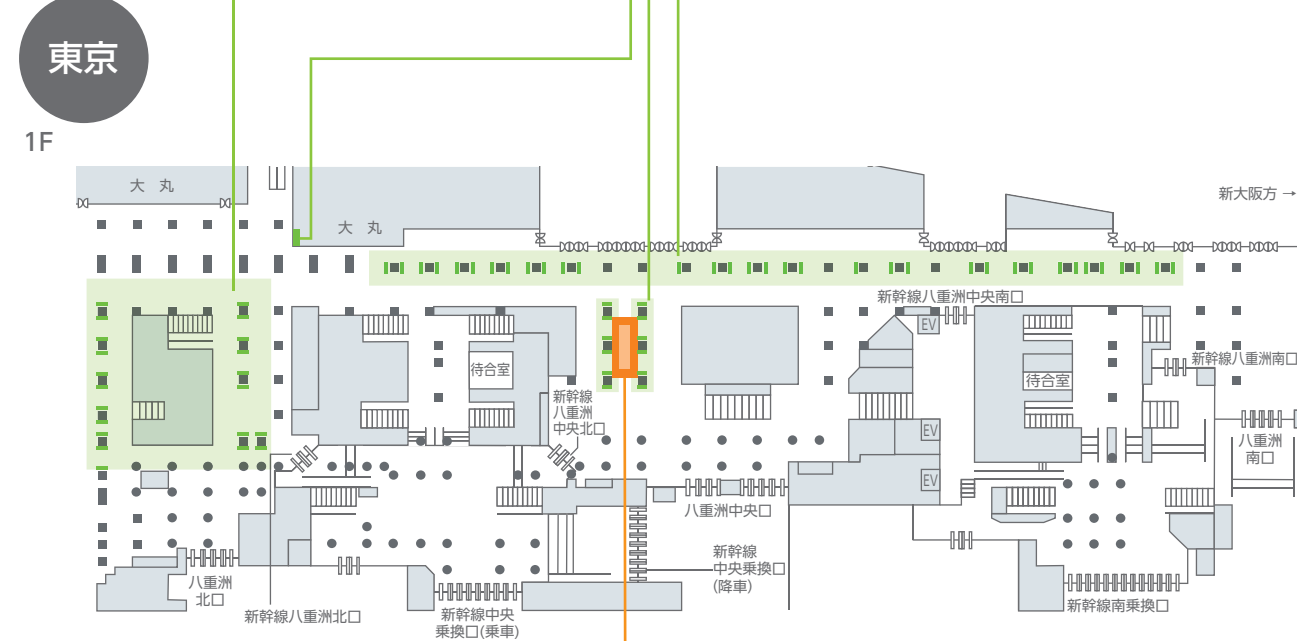

B1F

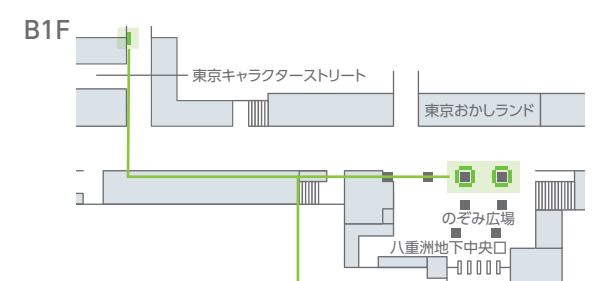

東京駅一番街
デジタルサイネージ
月 音声可
→P.43



グラウンド
メディア東京
日
→P.81



東京駅
イベントスペース
日
→P.82



新大阪駅メディア

J・ADビジョン
Central
新幹線
新大阪駅
週月
→P.60



新大阪



新大阪駅
乗換口
マルチビジョン
月
→P.61



新大阪駅
イベントスペース
日
→P.86



静岡駅メディア

静岡

フロア広告
週 →P.75

フラッグ広告 (横断幕)
週 →P.66

静岡駅 イベントスペース
日 →P.85

在来線駅集中貼り
週 →P.73

静岡駅 コンコースビジョン
月 音声可 →P.44

静岡駅 セット貼り
週 →P.93

JR静岡駅 「パルシェ・ビジョン」
月 音声可 →P.45

駅ポスター
週 →P.87, 88

浜松駅メディア

浜松

浜松駅 ツインビジョン
月 →P.45

駅ポスター
週 →P.87, 88

フロア広告
週 →P.75

在来線駅集中貼り
週 →P.73

フラッグ広告 (横断幕)
週 →P.66

メイワン・ビジョン
月 音声可 →P.46

メイワン・ビジョン プラス
月 音声可 →P.46

名古屋駅メディア

シリーズ・アド・ビジョン名古屋
 週 音声可 1社買切り可
 →P.51

名古屋駅柱シート広告
 週
 →P.69

グラウンドメディア名古屋
 日
 →P.80
 ※名古屋駅イベントスペース(中央)については、P.83をご覧ください。

名古屋ラージボード
 週
 →P.91

名古屋駅連続貼り/名古屋駅ポスターセット
 週
 →P.89、90

名古屋駅ツインビジョン桜通口
 月 音声可
 →P.55

名古屋デジタルスクエア
 週 音声可 1社買切り可
 →P.54

J・ADビジョンCentral名古屋駅地下通路
 週月
 →P.56

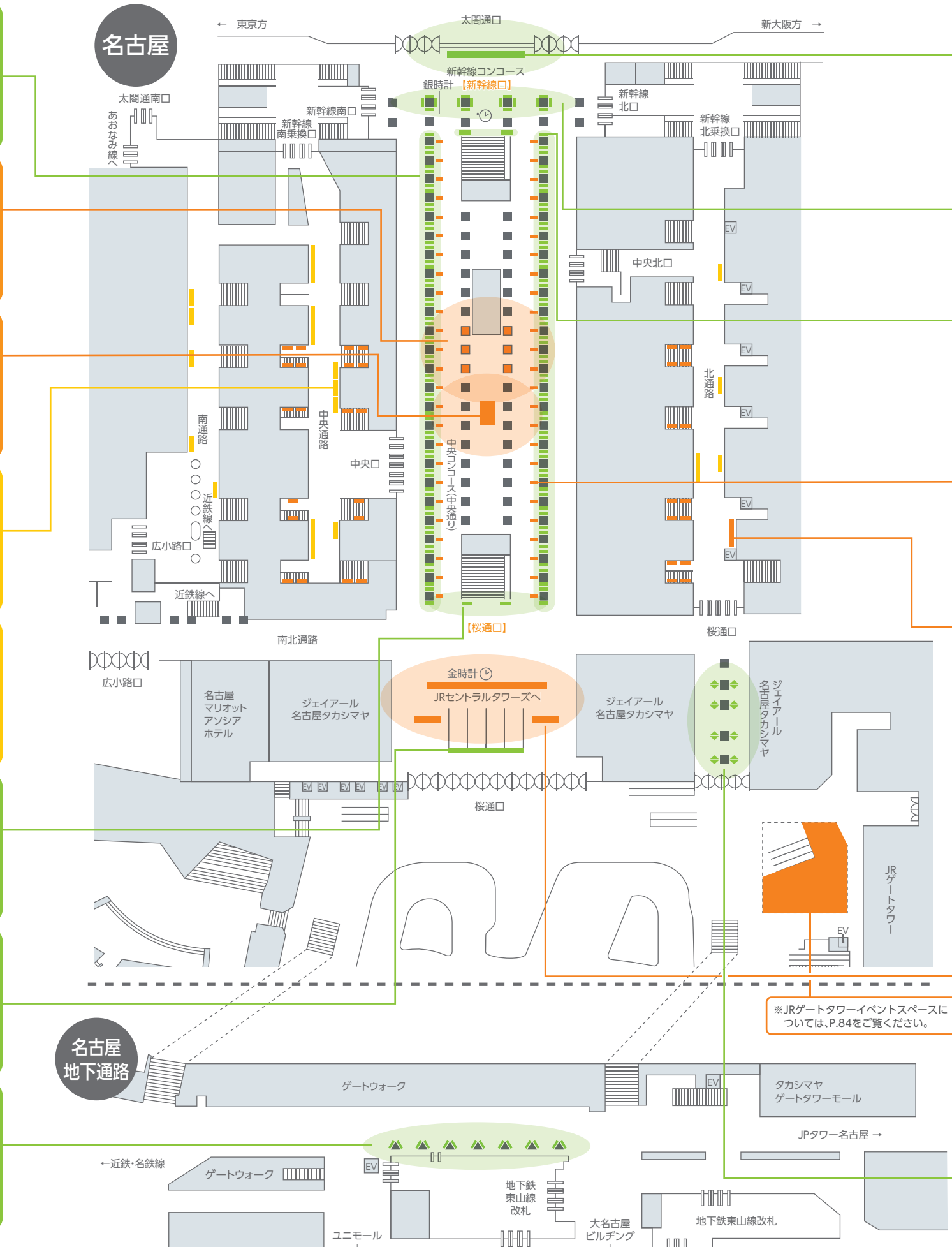

名古屋エクスプレスビジョン
 週 音声可 1社買切り可
 →P.53

J・ADビジョンCentral名古屋駅新幹線口
 週月
 →P.56

名古屋駅ツインビジョン新幹線口
 月 音声可
 →P.55

名古屋駅フラッグ広告
 週
 →P.68

名古屋ワイドウォール
 週
 →P.71

在来線名古屋駅集中貼り
 週
 →P.72

スカイメディア名古屋
 日
 →P.67

名古屋駅桜通口デジタルフラッグ
 週 1社買切り可
 →P.52

J・ADビジョンCentral 新幹線ネットワーク

NW

三大都市圏の玄関口、東海道新幹線「東京駅」「名古屋駅」「新大阪駅」をネットワークするデジタルサイネージです。

〈東京駅八重洲北〉



〈東京駅八重洲南北通路〉



〈新幹線新大阪駅〉



〈名古屋駅新幹線口〉



〈名古屋駅地下通路〉



掲出駅

新大阪 名古屋 東京

画面サイズ

70インチ

60インチ

掲出内容・料金

※価格はすべて税別価格で表示しています。 ※記載の金額は製作費を含みません。

| 商品名 | 放映駅 | サイズ【放映面数】 | ロール | 販売枠 | 放映期間 | 最低放映回数 | 秒数(1ロールあたり) | 広告料金 |
|-----------------------------|--------------------|--------------------------|-----|----------------------|-----------|-----------|-------------|------------|
| J・ADビジョンCentral 新幹線東阪セット | 東京/ 名古屋/ 新大阪 | 60インチ【63面】 70インチ【34面】 | 6分 | 週売り (毎週月曜日放映開始) | 7日 | 約1,130回/週 | 15秒 | ¥680,000 |
| | | | | 月売り (毎月第一月曜日放映開始) | 4週間 | 約4,520回/月 | 15秒 | ¥1,480,000 |
| | | | | | 5週間 | 約5,650回/月 | 15秒 | ¥1,850,000 |
| | | | | | | 約5,650回/月 | 30秒 | ¥2,220,000 |
| J・ADビジョンCentral 新幹線東阪セット | 東京/ 新大阪 | 60インチ【33面】 70インチ【34面】 | 6分 | 週売り (毎週月曜日放映開始) | 7日 | 約1,130回/週 | 15秒 | ¥460,000 |
| | | | | 月売り (毎月第一月曜日放映開始) | 4週間 | 約4,520回/月 | 15秒 | ¥690,000 |
| | | | | | 5週間 | 約4,520回/月 | 15秒 | ¥1,000,000 |
| | | | | | | 約5,650回/月 | 30秒 | ¥1,500,000 |
| | | | | 5週間 | 約5,650回/月 | 15秒 | ¥1,250,000 | |
| | | | | | 約5,650回/月 | 30秒 | ¥1,870,000 | |
| 約5,650回/月 | 30秒 | ¥1,870,000 | | | | | | |

●放映時間：6:00～24:00 ●最低放映回数は、緊急時放映・支障を含め90%稼働時の回数とします。
 ●特殊な放映(パターンやモニター撮影など)をご希望の場合は、別途オプション料金が発生します。事前にお問い合わせください。
 ●放映エリアの拡大・支障等により、放映回数・広告料金などが変更になる場合があります。●掲出位置図は、P.103～P.110をご参照ください。
 ●単駅商品は東京駅P.41、名古屋駅P.56、新大阪駅P.60をご参照ください。

デジタルサイネージ JRネットワーク



JR各社と連携し、日本の大都市圏を中心に展開。広いエリアをカバーし、高い訴求力を発揮します。

ネットワークイメージ

JR九州エリア 7駅44面

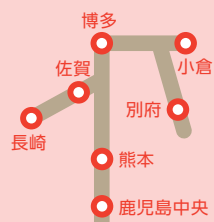

JR西日本エリア 6駅207面

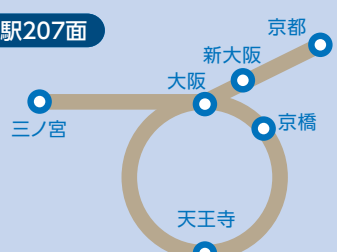

JR四国エリア 4駅19面

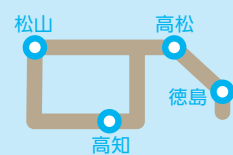

JR東海エリア 3駅97面

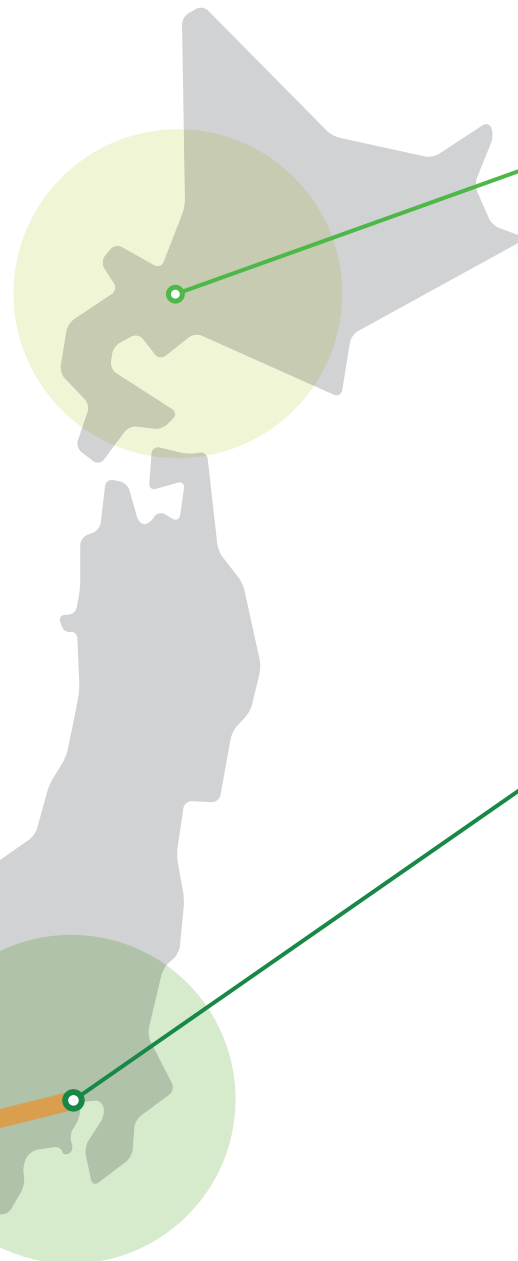

JR北海道エリア 1駅44面 ●札幌



JR東日本エリア 19駅236面



掲出内容・料金

※価格はすべて税別価格で表示しています。 ※記載の金額は製作費を含みません。

| 商品名 | 対象エリア | 放映駅 | 放映面数 | 放映期間 | 秒数(1ロールあたり) | 広告料金 |
|---------------------------------|-----------------------------------|-----|------|------------|-------------------|------------|
| 駅エリアデジタルサイネージ JR6社ネットワークセット | 全エリア | 38駅 | 647面 | 7日 (月曜~日曜) | 15秒 | ¥4,590,000 |
| J・ADビジョン 東名阪ネットワークセット | JR東日本エリア/JR東海エリア/JR西日本エリア | 26駅 | 540面 | 7日 (月曜~日曜) | 15秒 | ¥3,590,000 |
| J・ADビジョン 東阪ネットワークセット | JR東日本エリア/JR東海エリア(名古屋駅除く)/JR西日本エリア | 25駅 | 510面 | 7日 (月曜~日曜) | 15秒 | ¥3,440,000 |
| J・ADビジョン ステーションネットワークセット 八重洲プラス | JR東日本エリア/JR東海エリア(東京駅のみ) | 19駅 | 291面 | 7日 (月曜~日曜) | 15秒 | ¥2,350,000 |
| J・ADビジョン 新大阪駅セット | JR東海エリア(新大阪駅のみ)/JR西日本エリア(新大阪駅のみ) | 1駅 | 22面 | 7日 (月曜~日曜) | 15秒 | ¥150,000 |
| | | | | | 30秒 | ¥210,000 |
| | | | | | 1ヶ月 ^{※1} | 15秒 |
| | | | | | 30秒 | ¥570,000 |

●特殊な放映パターンやモニター撮影などをご希望の場合は、別途オプション料金が発生します。事前にお問い合わせください。
●2024年度上期時点の媒体概要となります。放映エリアの拡大・支障等により、放映面数・広告料金などが変更になる場合があります。
※1…申込月の第1月曜日から4週(月により5週)にて放映いたします。

J・ADビジョンCentral 東京駅

東

首都圏の玄関口、東京駅八重洲口全体をカバーする連続多面型デジタルサイネージです。駅利用者に対し、繰り返しメッセージを訴求します。

〈東京駅八重洲北〉

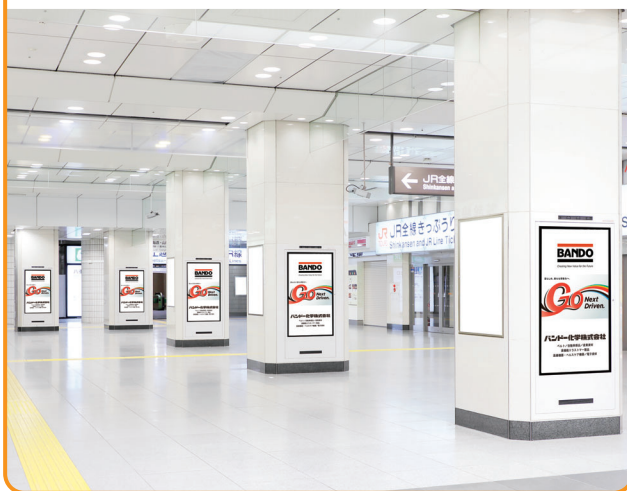

〈東京駅八重洲南北通路〉



掲出位置図

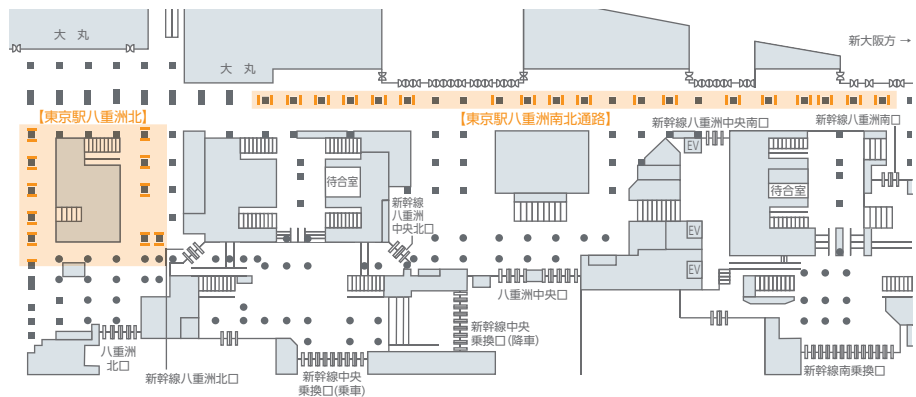

画面サイズ

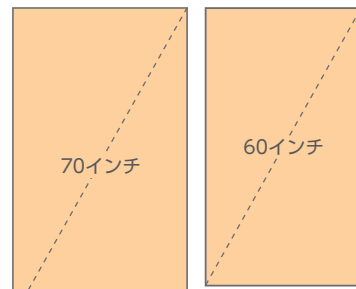

掲出内容・料金

※価格はすべて税別価格で表示しています。 ※記載の金額は製作費を含みません。

| 商品名 | 放映駅 | サイズ【放映面数】 | ロール | 販売枠 | 放映期間 | 最低放映回数 | 秒数(1ロールあたり) | 広告料金 |
|-------------------------------|---------------------------|--------------------------|------------|-------------------------------|-----------------|------------|-------------|--------------------------|
| J・ADビジョンCentral 東京駅八重洲北 | 東京 (八重洲北) | 60インチ【21面】 | 6分 | 週売り (毎週月曜日放映開始) | 7日 | 約1,130回/週 | 15秒 30秒 | ¥200,000 ¥300,000 |
| | | | | 月売り (毎月第一月曜日放映開始) | 4週間 | 約4,520回/月 | 15秒 30秒 | ¥390,000 ¥590,000 |
| | | | | | 5週間 | 約5,650回/月 | 15秒 30秒 | ¥490,000 ¥730,000 |
| | | | | J・ADビジョンCentral 東京駅八重洲南北通路 | 東京 (八重洲南北通路) | 70インチ【34面】 | 6分 | 週売り (毎週月曜日放映開始) |
| 月売り (毎月第一月曜日放映開始) | 4週間 | 約4,520回/月 | 15秒 30秒 | | | | | ¥480,000 ¥720,000 |
| | 5週間 | 約5,650回/月 | 15秒 30秒 | | | | | ¥590,000 ¥890,000 |
| J・ADビジョンCentral 東京駅八重洲口セット | 東京 (八重洲北) (八重洲南北通路) | 60インチ【21面】 70インチ【34面】 | 6分 | | | | | 週売り (毎週月曜日放映開始) |
| | | | | 月売り (毎月第一月曜日放映開始) | 4週間 | 約4,520回/月 | 15秒 30秒 | ¥840,000 ¥1,260,000 |
| | | | | | 5週間 | 約5,650回/月 | 15秒 30秒 | ¥1,050,000 ¥1,570,000 |

●放映時間：6:00～24:00 ●最低放映回数は、緊急時放映・支障を含め90%稼働時の回数とします。
●特殊な放映パターンやモニター撮影などをご希望の場合は、別途オプション料金が発生します。事前にお問い合わせください。

東京駅八重洲Centralビジョン

東

首都圏の玄関口、東京駅八重洲中央の流動をおさえる1社占有のデジタルサイネージです。面別の放映や時間帯・日別の放映など、1社ジャックを活かした広告表現が1日単位で利用可能です。

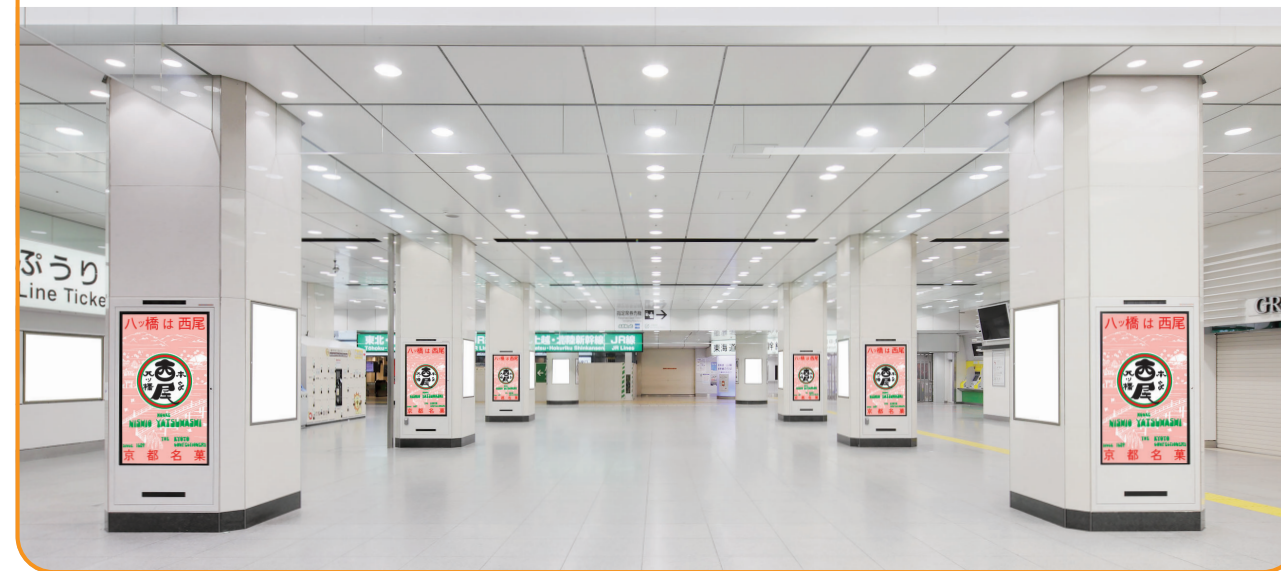

掲出位置図

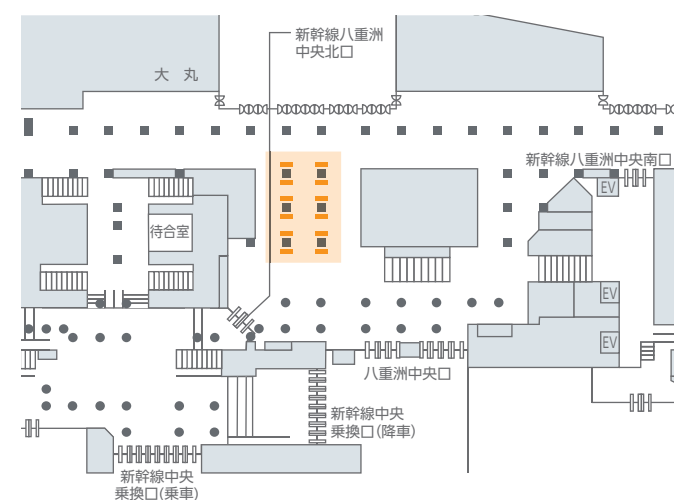

画面サイズ



掲出内容・料金

※価格はすべて税別価格で表示しています。 ※記載の金額は製作費を含みません。

| 放映駅 | サイズ【放映面数】 | ロール | 放映期間 | 仕様 | 広告料金 |
|------------------------|------------|------|------|-------|------------|
| 東京 (八重洲コンコース・八重洲中央) | 60インチ【12面】 | 最大6分 | 1日 | 1社買切り | ¥250,000 |
| | | | 7日 | | ¥1,600,000 |

●放映時間：6:00～24:00
●特殊な放映パターンなどをご希望の場合は、別途オプション料金が発生します。事前にお問い合わせください。
●放映エリアの拡大・支障等により、放映面数・広告料金などが変更になる場合があります。
●動画または2種類以上の静止画を放映する場合、1素材は最大180秒までとなります。

東京駅一番街デジタルサイネージ

東

東京駅八重洲口地下に広がる商業施設「東京駅一番街」の主要スポットで展開するデジタルサイネージです。音声も出すことができ、買い物客や観光客の多くにメッセージを伝えます。



掲出位置図

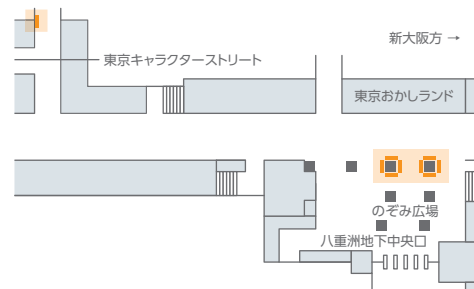

画面サイズ



掲出内容・料金

※価格はすべて税別価格で表示しています。 ※記載の金額は製作費を含みません。

音声可

| 放映駅 | サイズ【放映面数】 | ロール | 放映期間 | 最低放映回数 | 秒数(1ロールあたり) | 広告料金 |
|----------------------------|---------------------------------------------|-----|----------------|-----------|-------------|----------|
| 東京 (八重洲口地下) (東京駅一番街) | 70インチ【9面】 (のぞみ広場8面) (東京キャラクターストリート1面) | 6分 | 1ヶ月 (1日~末日) | 約4,050回/月 | 15秒 | ¥180,000 |
| | | | | | 30秒 | ¥270,000 |

●放映時間...7:00~22:00(八重洲地下中央口改札の開閉時間に準拠) ●放映エリアの拡大・支障等により、放映面数・広告料金などが変更になる場合があります。
●最低放映回数は、緊急時放映・支障を含め90%稼働時の回数とします。

静岡駅コンコースビジョン

静

静岡駅在来線改札口前に設置され、コンコースを通行する駅利用者に訴求可能なデジタルサイネージです。



掲出位置図

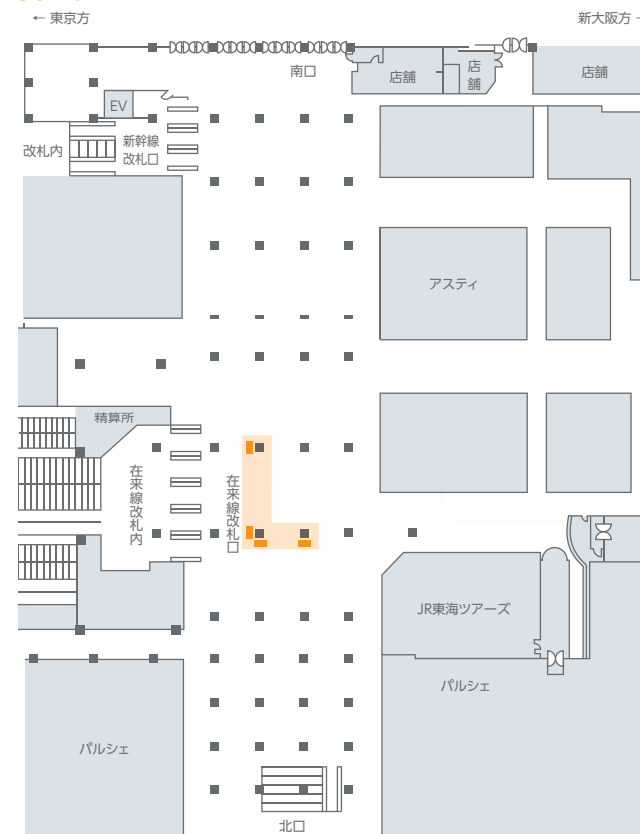

画面サイズ

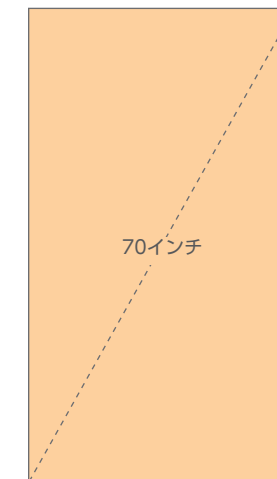

掲出内容・料金

※価格はすべて税別価格で表示しています。 ※記載の金額は製作費を含みません。

音声可



| 放映駅 | サイズ【放映面数】 | ロール | 放映期間 | 最低放映回数 | 秒数(1ロールあたり) | 広告料金 |
|-----------------|-----------|-----|----------------|-----------|-------------|----------|
| 静岡 (在来線改札口前) | 70インチ【4面】 | 4分 | 1ヶ月 (1日~末日) | 約7,290回/月 | 15秒 | ¥130,000 |

●放映時間...6:00~24:00 ●最低放映回数は、緊急時放映・支障を含め90%稼働時の回数とします。
●特殊な放映パターンなどをご希望の場合は、別途オプション料金が発生します。事前にお問い合わせください。
●広告音声は混雑状況により聞き取りづらい場合があります。

東京駅八重洲北口大型ビジョン

東

東京駅八重洲北口の百貨店壁面に設置されたインパクトのある大型LEDデジタルサイネージです。格子状のフレームと保護ガラスがない高精細のLED大画面で、より高品質な広告放映を実現します。



掲出位置図

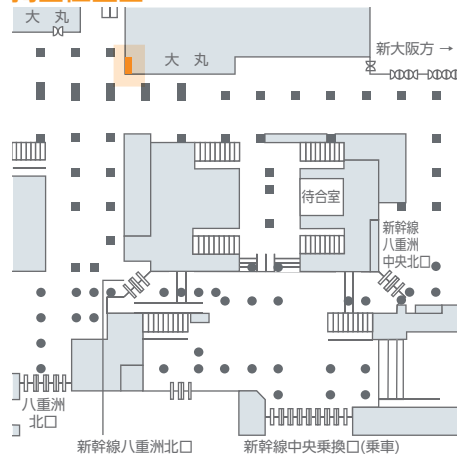

画面サイズ

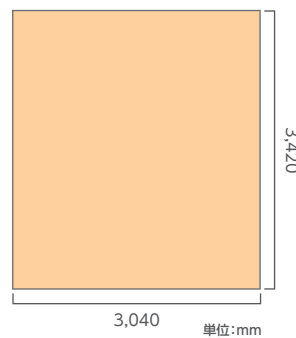

掲出内容・料金

※価格はすべて税別価格で表示しています。 ※記載の金額は製作費を含みません。

| 放映駅 | サイズ(mm) | ロール | 放映期間 | 最低放映回数 | 秒数(1ロールあたり) | 広告料金 |
|-------------------|---------------|-----|----------------|-----------|-------------|----------|
| 東京 (八重洲北口・大丸前) | H3,420×W3,040 | 4分 | 7日 (月曜~日曜) | 約1,700回/週 | 15秒 | ¥80,000 |
| | | | | | 30秒 | ¥120,000 |
| | | | | | 60秒 | ¥170,000 |
| | | | 1ヶ月 (1日~末日) | 約7,290回/月 | 15秒 | ¥180,000 |
| | | | | | 30秒 | ¥270,000 |
| | | | | | 60秒 | ¥400,000 |

●放映時間...6:00~24:00 ●最低放映回数は、緊急時放映・支障を含め90%稼働時の回数とします。

JR静岡駅「パルシェ・ビジョン」

静

静岡駅北口地下道入口の流動盛んなエリアに位置し、大型マルチビジョンで注目を集めます。



掲出位置図

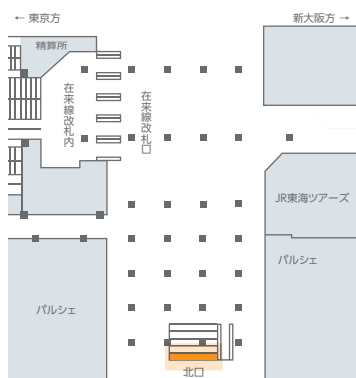

画面サイズ

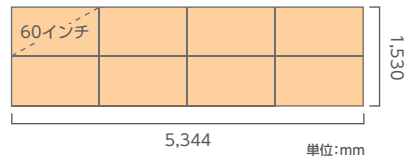

掲出内容・料金

※価格はすべて税別価格で表示しています。 ※記載の金額は製作費を含みません。

音声可

QR可

| 放映駅 | サイズ【放映面数】 | ロール | 放映期間 | 最低放映回数 | 秒数(1ロールあたり) | 広告料金 |
|-------------------|--------------------------|-------|----------------|-----------|-------------|----------|
| 静岡 (地下道入口正面垂壁) | 60インチ【8面】 (タテ2段×ヨコ4列) | 7分30秒 | 1ヶ月 (1日～末日) | 約3,450回/月 | 15秒 | ¥150,000 |

●放映時間…7:00～23:00 ●最低放映回数は、緊急時放映・支障を含め90%稼働時の回数とします。 ●特殊な放映パターンなどをご希望の場合は、別途オプション料金が発生します。事前にお問い合わせください。

メイワン・ビジョン

静

浜松駅北口メイワン前に設置され、コンコースを通行する駅利用者に訴求可能なデジタルサイネージです。



掲出位置図

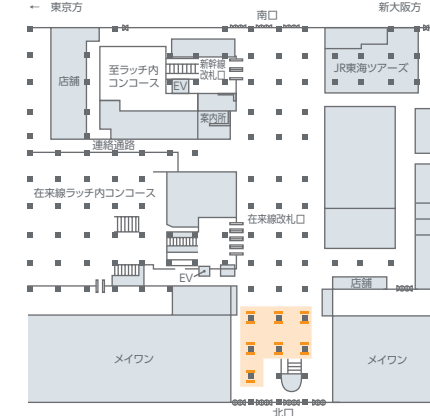

画面サイズ

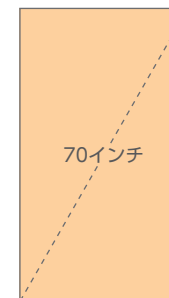

掲出内容・料金

※価格はすべて税別価格で表示しています。 ※記載の金額は製作費を含みません。

音声可

QR可

| 放映駅 | サイズ【放映面数】 | ロール | 放映期間 | 最低放映回数 | 秒数(1ロールあたり) | 広告料金 |
|------------------|------------|-----|----------------|-----------|-------------|----------|
| 浜松 (1Fコンコース柱) | 70インチ【14面】 | 7分 | 1ヶ月 (1日～末日) | 約4,320回/月 | 15秒 | ¥150,000 |

●放映時間…5:20～24:00 ●最低放映回数は、緊急時放映・支障を含め90%稼働時の回数とします。 ●特殊な放映パターンなどをご希望の場合は、別途オプション料金が発生します。事前にお問い合わせください。

浜松駅ツインビジョン

静

浜松駅新幹線改札口前の左右に設置された75インチの大型ビジョンです。
駅の南北を繋ぐコンコース利用者や改札前で待ち合わせをする新幹線利用者にも訴求が可能です。



掲出位置図

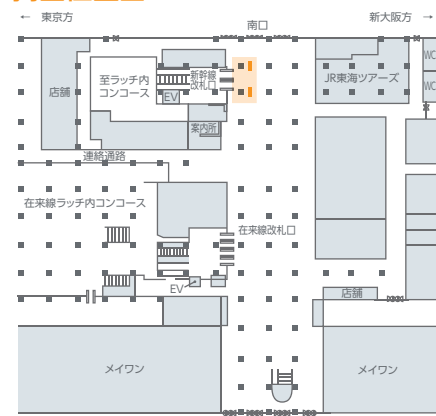

画面サイズ



掲出内容・料金

※価格はすべて税別価格で表示しています。 ※記載の金額は製作費を含みません。

QR可

| 放映駅 | サイズ【放映面数】 | ロール | 放映期間 | 最低放映回数 | 秒数(1ロールあたり) | 広告料金 |
|-----------------|-----------|-----|----------------|-----------|-------------|----------|
| 浜松 (新幹線改札口前) | 75インチ【2面】 | 3分 | 1ヶ月 (1日～末日) | 約9,720回/月 | 15秒 | ¥100,000 |

●放映時間…6:00～24:00 ●最低放映回数は、緊急時放映・支障を含め90%稼働時の回数とします。 ●特殊な放映パターンなどをご希望の場合は、別途オプション料金が発生します。事前にお問い合わせください。

メイワン・ビジョン プラス

静

地下道から浜松駅へ上る階段前の2本柱に設置され、
地下道を通行する駅利用者に訴求可能なデジタルサイネージです。



掲出位置図

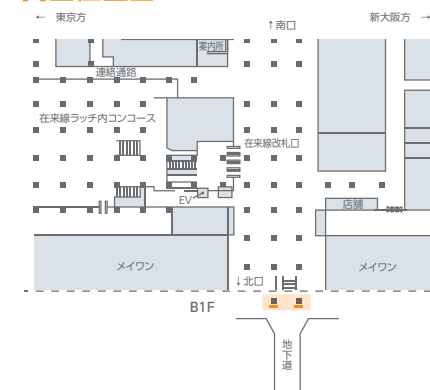

画面サイズ



掲出内容・料金

※価格はすべて税別価格で表示しています。 ※記載の金額は製作費を含みません。

音声可

QR可

| 商品名 | 放映駅 | サイズ【放映面数】 | ロール | 放映期間 | 最低放映回数 | 秒数(1ロールあたり) | 広告料金 |
|---------------|--------------------------------|------------|-----|----------------|-----------|-------------|----------|
| メイワン・ビジョン プラス | 浜松 (地下道 階段柱前) | 55インチ【2面】 | 3分 | 1ヶ月 (1日～末日) | 約7,560回/月 | 15秒 | ¥50,000 |
| メイワン・ビジョンセット | 浜松 (1Fコンコース柱) (地下道 階段柱前) | 70インチ【14面】 | 7分 | 1ヶ月 (1日～末日) | 約4,320回/月 | 15秒 | ¥180,000 |
| | | 55インチ【2面】 | 3分 | | | | |

●放映時間…5:20～24:00 ●最低放映回数は、緊急時放映・支障を含め90%稼働時の回数とします。 ●特殊な放映パターンなどをご希望の場合は、別途オプション料金が発生します。

名古屋駅デジタルサイネージマップ

JR名古屋駅構内のGoogleストリートビューをご覧ください。
(ジェイアール東海エージェンシーのホームページへリンクします)

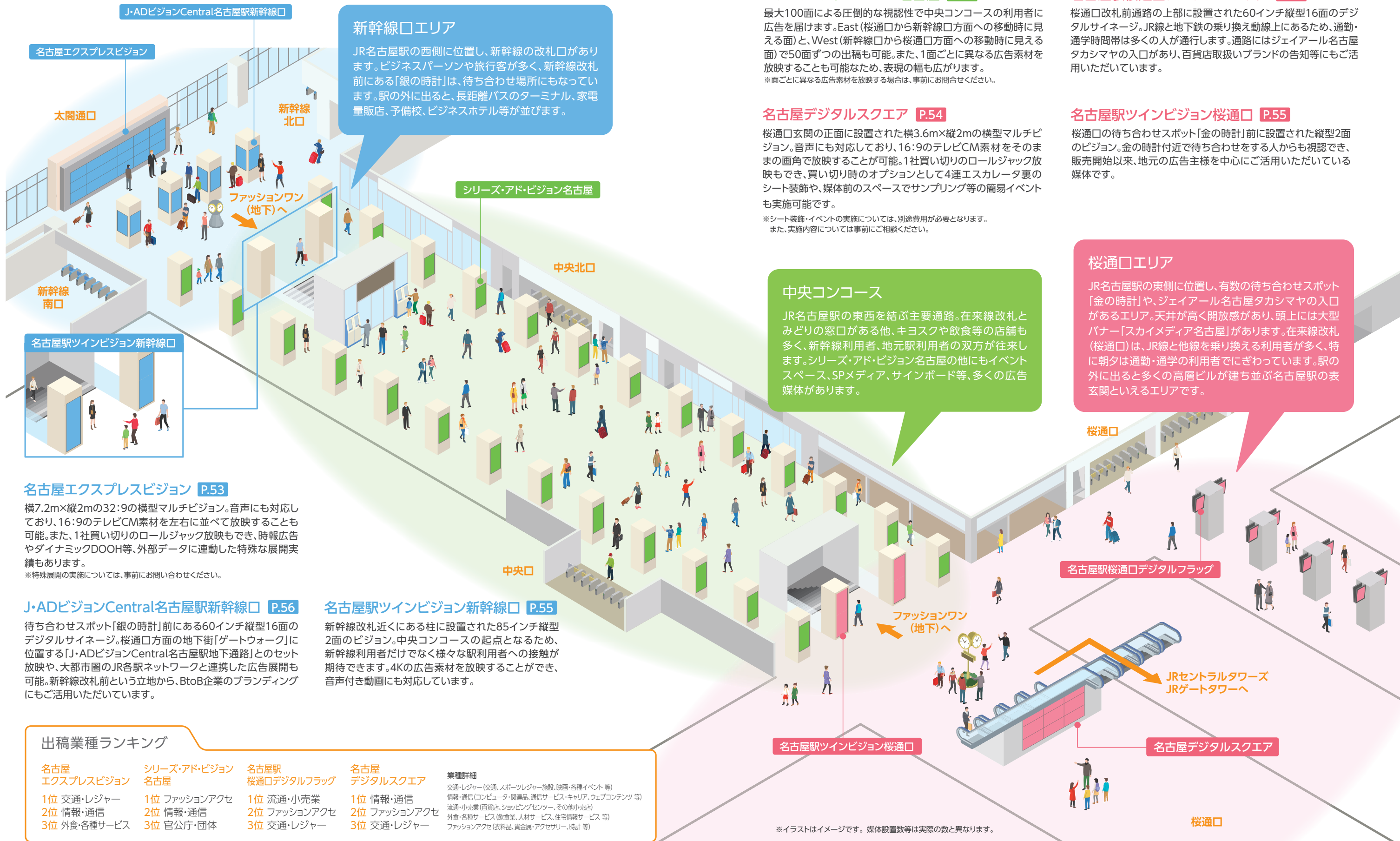

新幹線口エリア
JR名古屋駅の西側に位置し、新幹線の改札口があります。ビジネスパーソンや旅行者が多く、新幹線改札前にある「銀の時計」は、待ち合わせ場所にもなっています。駅の外に出ると、長距離バスのターミナル、家電量販店、予備校、ビジネスホテル等が並びます。

シリーズ・アド・ビジョン名古屋 P.51
最大100面による圧倒的な視認性で中央コンコースの利用者に広告を届けます。East (桜通口から新幹線口方面への移動時に見える面)と、West (新幹線口から桜通口方面への移動時に見える面)で50面ずつの出稿も可能。また、1面ごとに異なる広告素材を放映することも可能なため、表現の幅も広がります。
※面ごとに異なる広告素材を放映する場合は、事前にお問合せください。

名古屋駅桜通口デジタルフラッグ P.52
桜通口改札前通路の上部に設置された60インチ縦型16面のデジタルサイネージ。JR線と地下鉄の乗り換え動線上にあるため、通勤・通学時間帯は多くの人が通行します。通路にはジェイアール名古屋タカシマヤの入口があり、百貨店取扱いブランドの告知等にもご利用いただいています。

名古屋デジタルスクエア P.54
桜通口玄関の正面に設置された横3.6m×縦2mの横型マルチビジョン。音声にも対応しており、16:9のテレビCM素材をそのままの画角で放映することが可能。1社買い切りのロールジャック放映もでき、買い切り時のオプションとして4連エスカレータ裏のシート装飾や、媒体前のスペースでサンプリング等の簡易イベントも実施可能です。
※シート装飾・イベントの実施については、別途費用が必要となります。また、実施内容については事前にご相談ください。

名古屋駅ツインビジョン桜通口 P.55
桜通口の待ち合わせスポット「金の時計」前に設置された縦型2面のビジョン。金の時計付近で待ち合わせをする人からも視認でき、販売開始以来、地元の広告主様を中心にご利用いただいている媒体です。

中央コンコース
JR名古屋駅の東西を結ぶ主要通路。在来線改札とみどりの窓口がある他、キヨスクや飲食等の店舗も多く、新幹線利用者、地元駅利用者の双方が往来します。シリーズ・アド・ビジョン名古屋の他にもイベントスペース、SPメディア、サインボード等、多くの広告媒体があります。

桜通口エリア
JR名古屋駅の東側に位置し、有数の待ち合わせスポット「金の時計」や、ジェイアール名古屋タカシマヤの入口があるエリア。天井が高く開放感があり、頭上には大型パネル「スカイメディア名古屋」があります。在来線改札(桜通口)は、JR線と他線を乗り換える利用者が多く、特に朝夕は通勤・通学の利用者でにぎわっています。駅の外に出ると多くの高層ビルが建ち並び名古屋駅の表玄関といえるエリアです。

名古屋エクスプレスビジョン P.53
横7.2m×縦2mの32:9の横型マルチビジョン。音声にも対応しており、16:9のテレビCM素材を左右に並べて放映することも可能。また、1社買い切りのロールジャック放映もでき、時報広告やダイナミックDOOH等、外部データに連動した特殊な展開実績もあります。
※特殊展開の実施については、事前にお問い合わせください。

J・ADビジョンCentral名古屋駅新幹線口 P.56
待ち合わせスポット「銀の時計」前にある60インチ縦型16面のデジタルサイネージ。桜通口方面の地下街「ゲートウォーク」に位置する「J・ADビジョンCentral名古屋駅地下通路」とのセット放映や、大都市圏のJR各駅ネットワークと連携した広告展開も可能。新幹線改札前という立地から、BtoB企業のブランディングにもご利用いただいています。

名古屋駅ツインビジョン新幹線口 P.55
新幹線改札近くにある柱に設置された85インチ縦型2面のビジョン。中央コンコースの起点となるため、新幹線利用者だけでなく様々な駅利用者への接触が期待できます。4Kの広告素材を放映することができ、音声付き動画にも対応しています。

出稿業種ランキング

| 名古屋エクスプレスビジョン | シリーズ・アド・ビジョン名古屋 | 名古屋駅桜通口デジタルフラッグ | 名古屋デジタルスクエア | 業種詳細 |
|---------------|-----------------|-----------------|--------------|-----------------------------------------|
| 1位 交通・レジャー | 1位 ファッションアクセ | 1位 流通・小売業 | 1位 情報・通信 | 交通・レジャー(交通、スポーツレジャー施設、映画・各種イベント等) |
| 2位 情報・通信 | 2位 情報・通信 | 2位 ファッションアクセ | 2位 ファッションアクセ | 情報・通信(コンピュータ・関連品、通信サービス・キャリア、ウェブコンテンツ等) |
| 3位 外食・各種サービス | 3位 官公庁・団体 | 3位 交通・レジャー | 3位 交通・レジャー | 流通・小売業(百貨店、ショッピングセンター、その他小売店) |

※イラストはイメージです。媒体設置数等は実際の数と異なります。

※調査対象...2023年1月～2023年12月の出稿

名古屋駅中央コンコースサイネージセット

名

名古屋駅中央コンコースに設置された連続多面型とマルチビジョン型のデジタルサイネージパッケージプランです。名古屋駅の要所を押さえた展開が可能です。

掲出位置図

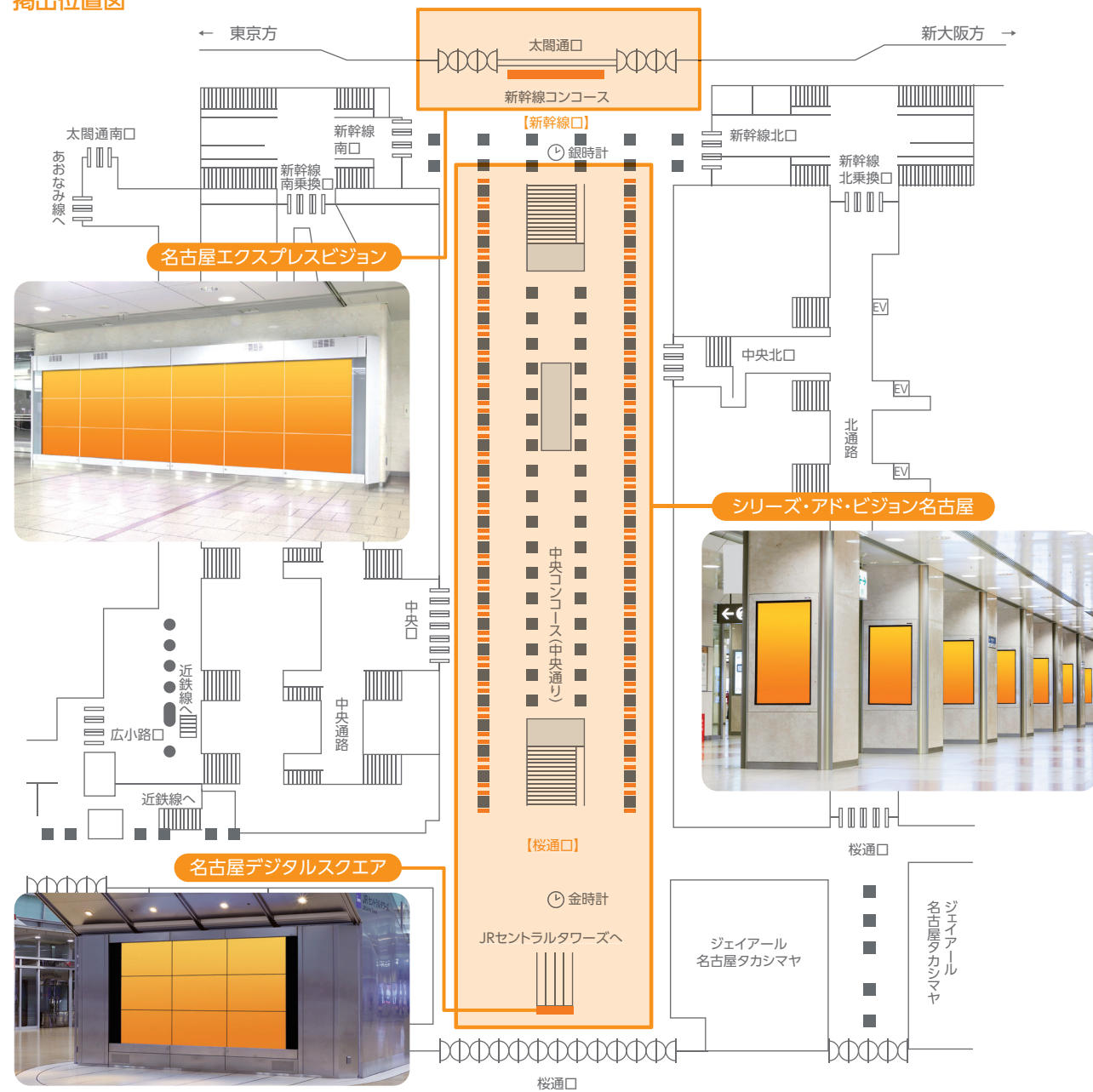

掲出内容・料金

※価格はすべて税別価格で表示しています。 ※記載の金額は製作費を含みません。

音声可



| 放映駅 | サイズ【放映面数】 | ロール | 放映期間 | 最低放映回数 | 秒数(1ロールあたり) | 広告料金 |
|------------------|----------------------------------------------|-------|---------------|-----------|-------------|------------|
| 名古屋 (中央コンコース) | 【シリーズ・アド・ビジョン名古屋】 60インチ【100面】 | 2分30秒 | 7日 (月曜～日曜) | 約2,720回/週 | 各15秒×1枠 | ¥2,000,000 |
| | 【名古屋エクスプレスビジョン】 55インチ【18面】 (タテ3段×ヨコ6列) | | | | | |
| | 【名古屋デジタルスクエア】 55インチ【9面】 (タテ3段×ヨコ3列) | | | | | |

●放映時間：6:00～24:00 ●最低放映回数は、緊急時放映・支障を含め90%稼働時の回数とします。
●特殊な放映パターンなどをご希望の場合は、別途オプション料金が発生します。事前にお問い合わせください。

名古屋駅マルチビジョンセット

名

名古屋駅の太閤通口(新幹線改札付近)と桜通口に設置されたマルチビジョン型デジタルサイネージ2媒体をセットにした商品です。主要口の待ち合わせ場所で、音声有り・横型の映像が放映できます。

掲出位置図

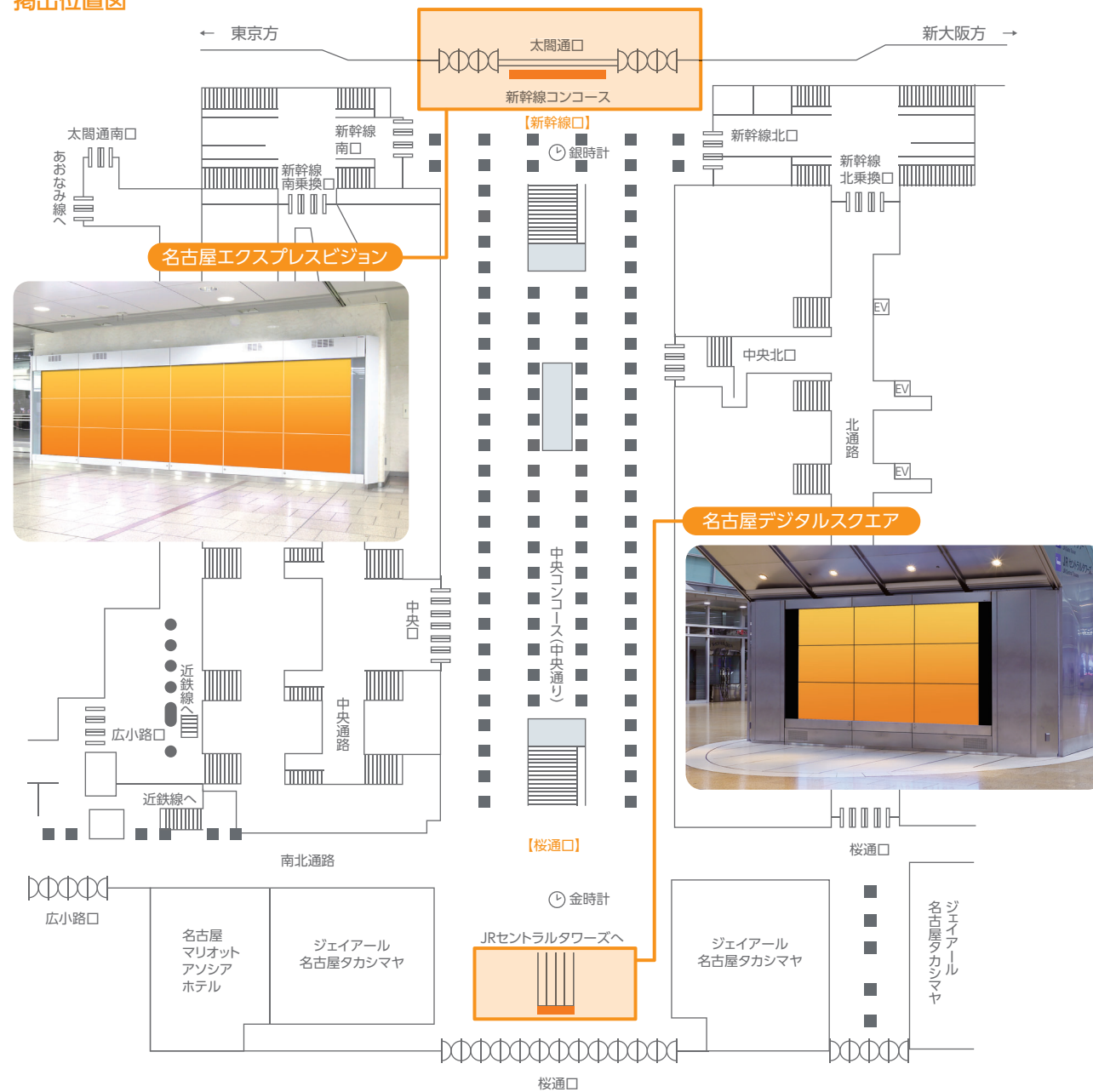

掲出内容・料金

※価格はすべて税別価格で表示しています。 ※記載の金額は製作費を含みません。

音声可



| 放映駅 | サイズ【放映面数】 | ロール | 放映期間 | 最低放映回数 | 秒数(1ロールあたり) | 広告料金 |
|------------------|----------------------------------------------|-------|---------------|-----------|-------------|------------|
| 名古屋 (中央コンコース) | 【名古屋エクスプレスビジョン】 55インチ【18面】 (タテ3段×ヨコ6列) | 2分30秒 | 7日 (月曜～日曜) | 約2,720回/週 | 各15秒 | ¥800,000 |
| | 【名古屋デジタルスクエア】 55インチ【9面】 (タテ3段×ヨコ3列) | | | | ロールジャック | ¥4,500,000 |

●放映時間：6:00～24:00 ●最低放映回数は、緊急時放映・支障を含め90%稼働時の回数とします。
●特殊な放映パターンなどをご希望の場合は、別途オプション料金が発生します。事前にお問い合わせください。

シリーズ・アド・ビジョン名古屋

名

多くの駅利用者が通行する名古屋駅中央コンコースに設置された、日本最大級となる100面の連続多面型デジタルサイネージ。動画による強い表現力と優れた視認性により高い広告効果を生み出します。



掲出位置図

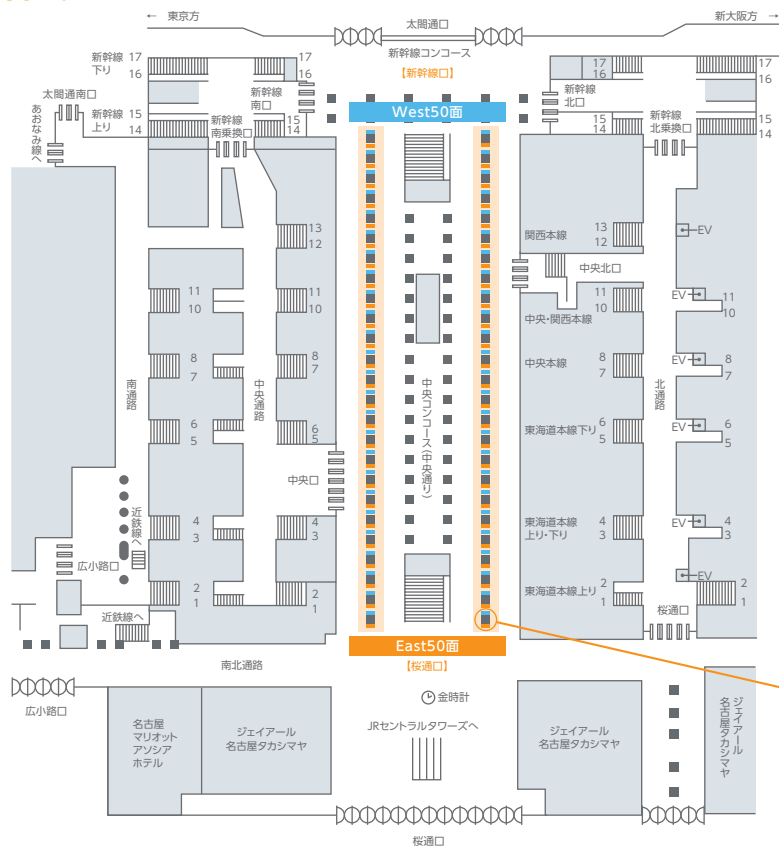

画面サイズ

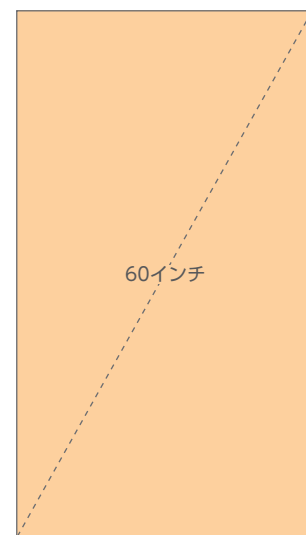

掲出内容・料金

※価格はすべて税別価格で表示しています。 ※記載の金額は製作費を含みません。 **音声可** ※100面セット・100面フルセットに限ります。



| 商品名 | 放映駅 | サイズ【放映面数】 | ロール | 放映期間 | 最低放映回数 | 秒数(1ロールあたり) | 広告料金 |
|-------------------|------------------|--------------------|-------|---------------|-----------|-------------|------------|
| 50面セット(East/West) | 名古屋 (中央コンコース) | 60インチ【50面】 | 2分30秒 | 7日 (月曜～日曜) | 約2,720回/週 | 15秒 | ¥800,000 |
| 100面セット | | 60インチ【100面】 | | | | 15秒 | ¥1,400,000 |
| 100面フルセット | | 60インチ【100面】(1社買切り) | | | | — | ¥9,000,000 |

●放映時間：6:00～24:00 ●最低放映回数は、緊急時放映・支障を含め90%稼働時の回数とします。
●特殊な放映パターンなどをご希望の場合は、別途オプション料金が発生します。事前にお問い合わせください。 ●100面フルセットの場合もJR東海からのお知らせは放映されます。
●セット販売プランは、P.49、P.70をご参照ください。

名古屋駅桜通口デジタルフラッグ

名

JR在来線桜通口改札前の通路に設置された、天吊り型の連続多面型デジタルサイネージです。JR線と地下鉄との乗り換え動線上に位置するため、通勤・通学時間帯には多くの人へ広告訴求することが可能です。



掲出位置図

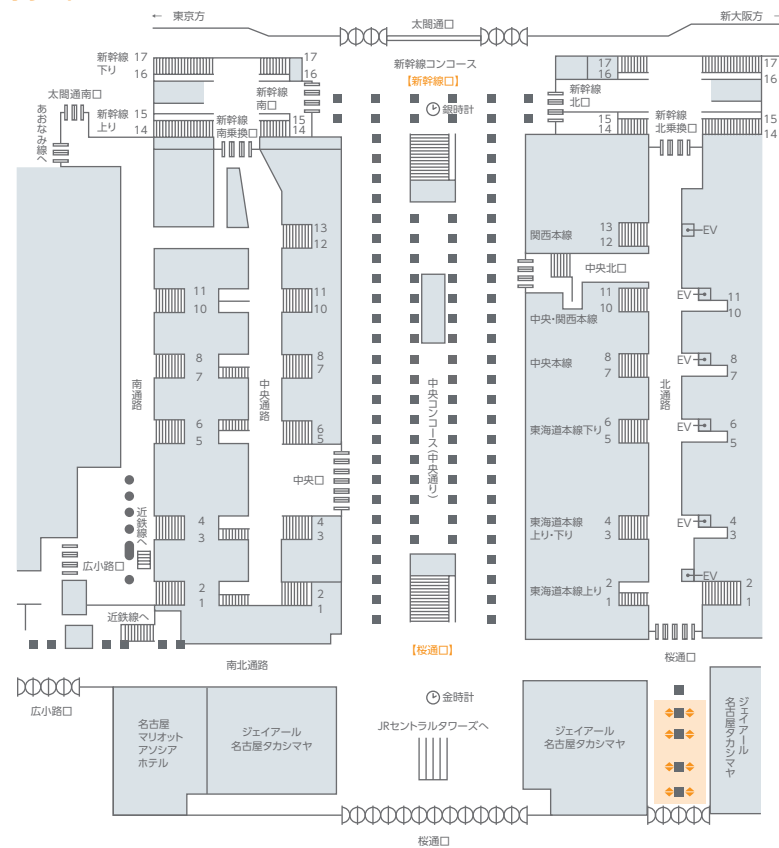

画面サイズ

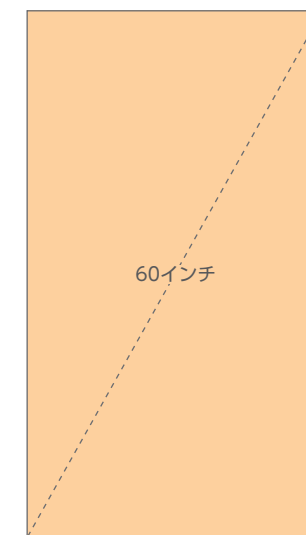

掲出内容・料金

※価格はすべて税別価格で表示しています。 ※記載の金額は製作費を含みません。



| 放映駅 | サイズ【放映面数】 | ロール | 放映期間 | 最低放映回数 | 秒数(1ロールあたり) | 広告料金 |
|-------------------|------------|-----|---------------|-----------|-----------------|------------|
| 名古屋 (桜通口改札前通路) | 60インチ【16面】 | 3分 | 7日 (月曜～日曜) | 約2,260回/週 | ロールジャック(1社買切り) | ¥1,000,000 |
| | | | | | ハーフジャック(30秒×3枠) | ¥600,000 |
| | | | | | 30秒(ロール分割) | ¥250,000 |

●放映時間：6:00～24:00 ●最低放映回数は、緊急時放映・支障を含め90%稼働時の回数とします。
●特殊な放映パターンなどをご希望の場合は、別途オプション料金が発生します。事前にお問い合わせください。
●ハーフジャック及び30秒枠の販売は、ロールジャック未販売時に限り一般申込から開始します。

名古屋エクスプレスビジョン

名

東海道新幹線改札前の55インチ×18面のマルチビジョン型デジタルサイネージです。名古屋駅中央コンコースの流動者と、待ち合わせスポット「銀の時計」周辺の滞留者の双方に、迫力ある大型画面で音声付き動画による訴求が可能です。



掲出位置図

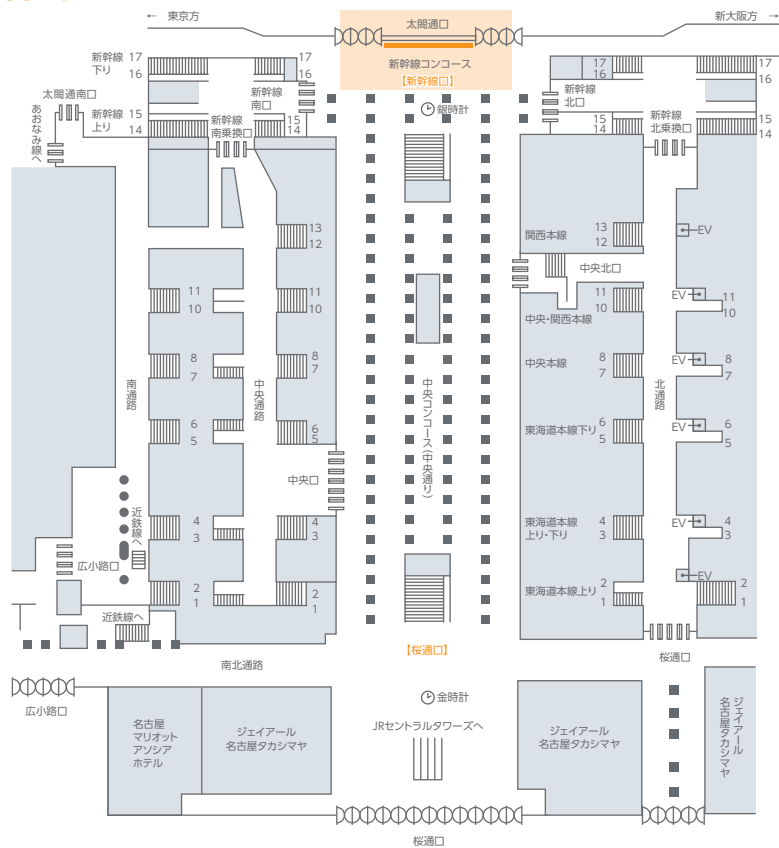

画面サイズ

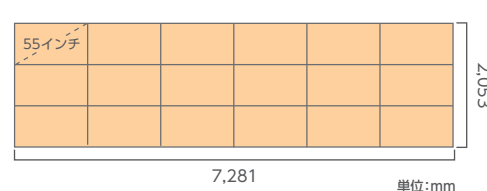

掲出内容・料金

※価格はすべて税別価格で表示しています。 ※記載の金額は製作費を含みません。

音声可

QR

| 放映駅 | サイズ【放映面数】 | ロール | 放映期間 | 最低放映回数 | 秒数(1ロールあたり) | 広告料金 |
|------------------------|---------------------------|-------|---------------|-----------|-------------|------------|
| 名古屋 (中央コンコース 太閤通口側) | 55インチ【18面】 (タテ3段×ヨコ6列) | 2分30秒 | 7日 (月曜～日曜) | 約2,720回/週 | 15秒 | ¥600,000 |
| | | | | | ロールジャック | ¥3,000,000 |

- 放映時間：6:00～24:00 ●最低放映回数は、緊急時放映・支障を含め90%稼働時の回数とします。
- 特殊な放映パターンなどをご希望の場合は、別途オプション料金が発生します。事前にお問い合わせください。
- セット販売プランは、P.49、P.50、P.70をご参照ください。

名古屋デジタルスクエア

名

商業施設や店舗の集積が進む名古屋駅桜通口に設置されたマルチビジョン型デジタルサイネージ。リーセンシー効果に加え、大型画面と広告音声により名古屋駅中央コンコース通行者にインパクトのある訴求が可能です。



掲出位置図

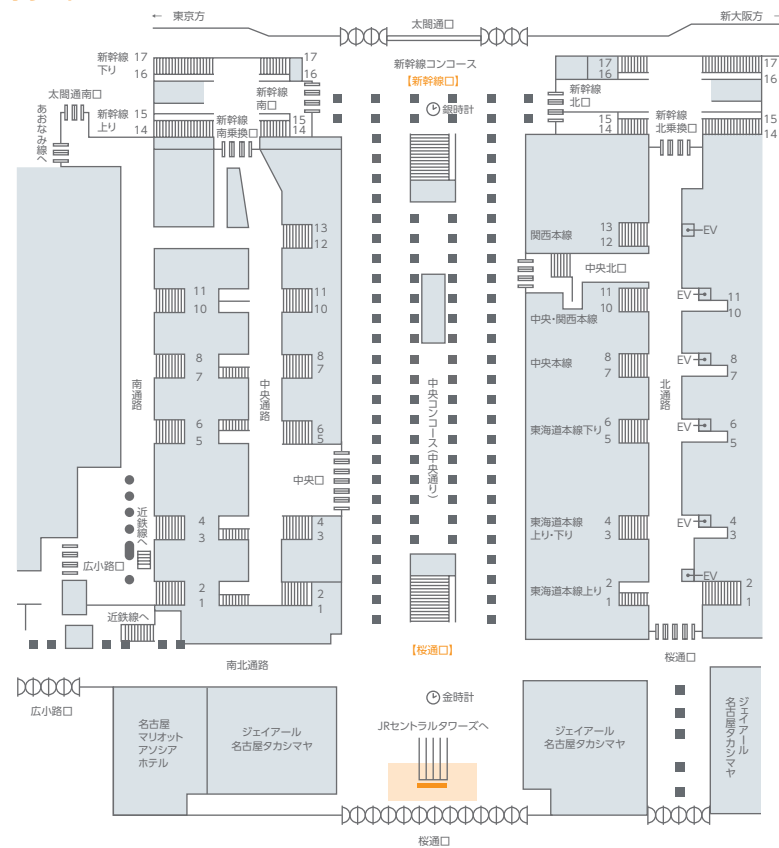

画面サイズ

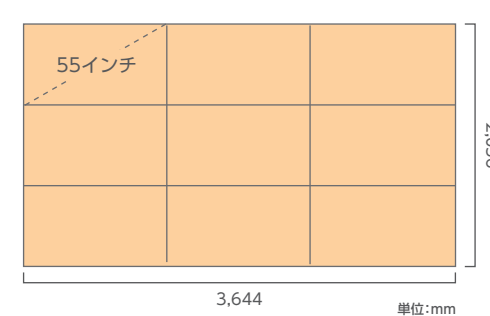

掲出内容・料金

※価格はすべて税別価格で表示しています。 ※記載の金額は製作費を含みません。

音声可

QR

| 放映駅 | サイズ【放映面数】 | ロール | 放映期間 | 最低放映回数 | 秒数(1ロールあたり) | 広告料金 |
|--------------------------|--------------------------|-------|---------------|-----------|-------------|------------|
| 名古屋 (桜通口 4連エスカレーター背面) | 55インチ【9面】 (タテ3段×ヨコ3列) | 2分30秒 | 7日 (月曜～日曜) | 約2,720回/週 | 15秒 | ¥400,000 |
| | | | | | ロールジャック | ¥2,000,000 |

- 放映時間：6:00～24:00 ●最低放映回数は、緊急時放映・支障を含め90%稼働時の回数とします。
- 特殊な放映パターンなどをご希望の場合は、別途オプション料金が発生します。事前にお問い合わせください。
- ロールジャック申込の場合、4連エスカレーター裏のシート装飾や、媒体前スペースでの簡易イベントの実施(サンプリング等)が可能です。
- セット販売プランは、P.49、P.50、P.70をご参照ください。

名古屋駅ツインビジョン

名

名古屋駅の桜通口側の待ち合わせスポット「金の時計」前と新幹線改札口付近待ち合わせスポット「銀の時計」前に設置された左右2面の大型ビジョンです。音声付き動画での訴求も可能です。

〈名古屋駅桜通口〉



〈名古屋駅新幹線口〉



掲出位置図

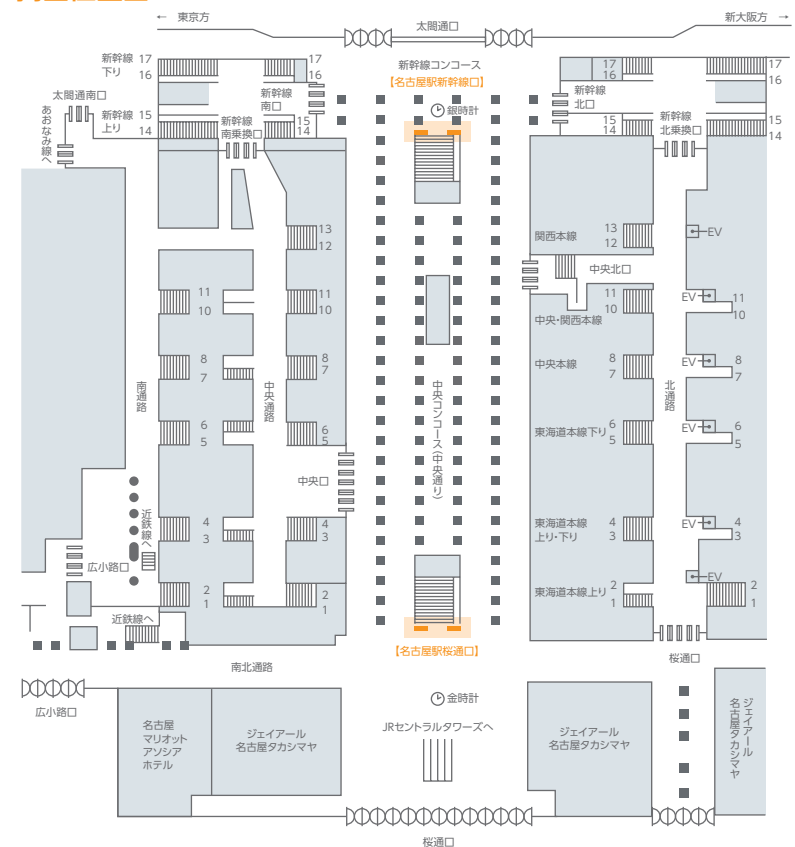

画面サイズ

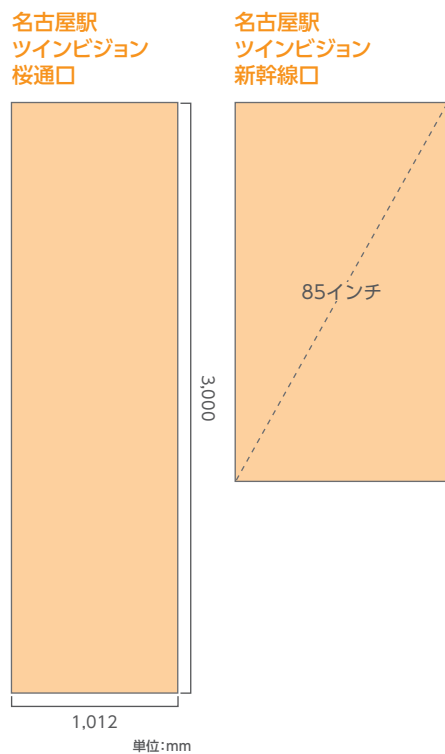

掲出内容・料金

※価格はすべて税別価格で表示しています。 ※記載の金額は製作費を含みません。

音 声 可

QR 可

| 商品名 | 放映駅 | サイズ【放映面数】 | ロール | 掲出期間 | 最低放映回数 | 秒数(1ロールあたり) | 広告料金 |
|------------------|------------------------------------|-------------------------------|-----|-------------|-----------|-------------|----------|
| 名古屋駅ツインビジョン 桜通口 | 名古屋 (中央コンコース 桜通口側) | H3,000×W1,012mm【2面】 | 6分 | 1ヶ月 (1日~末日) | 約4,860回/月 | 15秒 | ¥250,000 |
| 名古屋駅ツインビジョン 新幹線口 | 名古屋 (中央コンコース 太閤通口側) | 85インチ【2面】 | | | | | ¥220,000 |
| 名古屋駅ツインビジョン セット | 名古屋 (中央コンコース 桜通口側) (中央コンコース 太閤通口側) | H3,000×W1,012mm【2面】 85インチ【2面】 | | | | | ¥420,000 |

●放映時間：6:00~24:00 ●最低放映回数は、緊急時放映・支障を含め90%稼働時の回数とします。
●特殊な放映パターンなどをご希望の場合は、別途オプション料金が発生します。事前にお問い合わせください。

J・ADビジョンCentral 名古屋駅

名

新幹線改札口前と、JR線と地下鉄との乗り換え動線上にある商業施設通路に設置された連続多面の縦型サイネージです。通行者に対し、繰り返しアプローチが可能です。

〈名古屋駅新幹線口〉

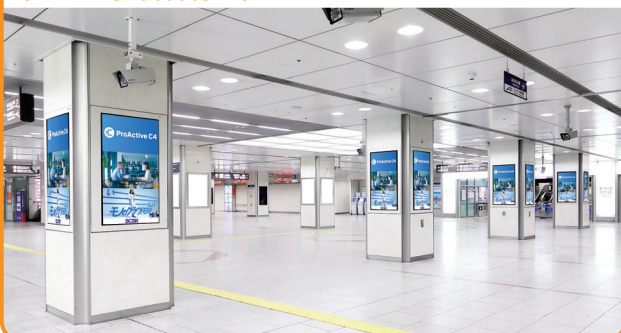

〈名古屋駅地下通路〉



掲出位置図

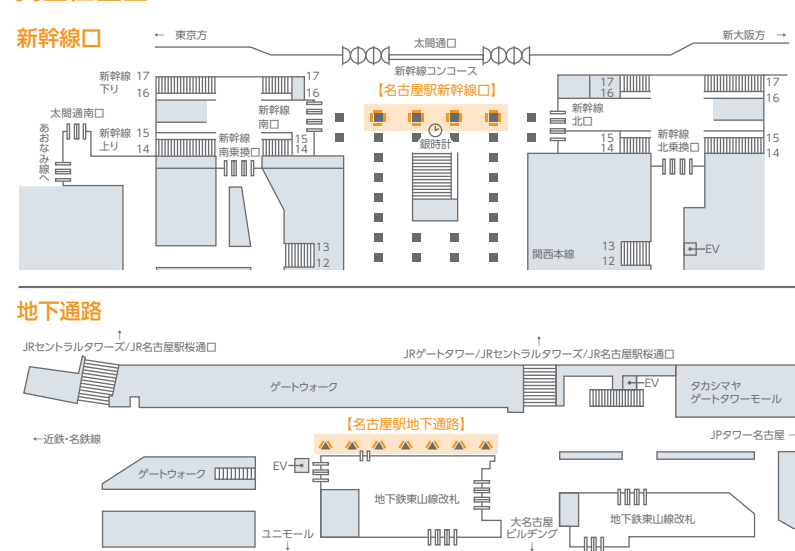

画面サイズ

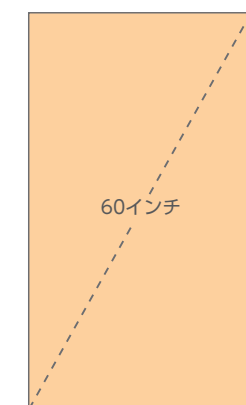

掲出内容・料金

※価格はすべて税別価格で表示しています。 ※記載の金額は製作費を含みません。

QR 可

| 商品名 | 放映駅 | サイズ【放映面数】 | ロール | 販売枠 | 放映期間 | 最低放映回数 | 秒数(1ロールあたり) | 広告料金 |
|--------------------------|----------------------|------------|-----|-------------------|-----------|-----------|-------------|----------|
| J・ADビジョンCentral 名古屋駅新幹線口 | 名古屋 (太閤通口側) | 60インチ【16面】 | 6分 | 週売リ (毎週月曜日放映開始) | 7日 | 約1,130回/週 | 15秒 | ¥140,000 |
| | | | | 月売リ (毎月第一月曜日放映開始) | 4週間 | 約4,520回/月 | 15秒 | ¥300,000 |
| | | | | 5週間 | 約5,650回/月 | 30秒 | ¥450,000 | |
| J・ADビジョンCentral 名古屋駅地下通路 | 名古屋 (桜通口側地下) | 60インチ【14面】 | 6分 | 週売リ (毎週月曜日放映開始) | 7日 | 約1,130回/週 | 15秒 | ¥100,000 |
| | | | | 月売リ (毎月第一月曜日放映開始) | 4週間 | 約4,520回/月 | 15秒 | ¥230,000 |
| | | | | 5週間 | 約5,650回/月 | 30秒 | ¥340,000 | |
| J・ADビジョンCentral 名古屋駅セット | 名古屋 (太閤通口側) (桜通口側地下) | 60インチ【30面】 | 6分 | 週売リ (毎週月曜日放映開始) | 7日 | 約1,130回/週 | 15秒 | ¥220,000 |
| | | | | 月売リ (毎月第一月曜日放映開始) | 4週間 | 約4,520回/月 | 15秒 | ¥480,000 |
| | | | | 5週間 | 約5,650回/月 | 30秒 | ¥720,000 | |
| | | | | | | | 15秒 | ¥600,000 |
| | | | | | | | 30秒 | ¥900,000 |

●放映時間：6:00~24:00 ●最低放映回数は、緊急時放映・支障を含め90%稼働時の回数とします。
●特殊な放映パターンやモニター撮影などをご希望の場合は、別途オプション料金が発生します。事前にお問い合わせください。

NAGOYA STATION VISION

名

名古屋駅の中央コンコース桜通口方面に設置された大型LEDビジョンです。駅構内の飲食店舗をはじめとした商業施設の案内も表示されるため、立ち止まって視認する通行者にも接触できるデジタルサイネージです。



掲出位置図

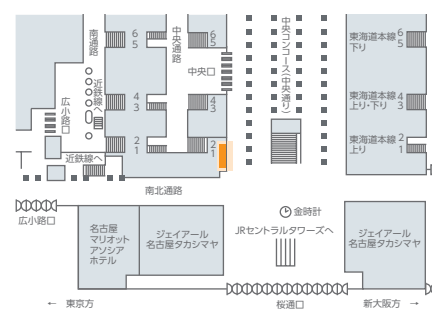

画面サイズ

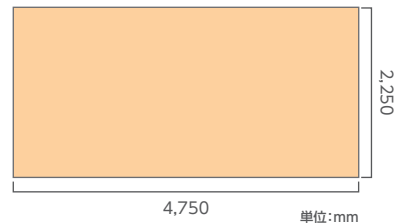

掲出内容・料金 ※価格はすべて税別価格で表示しています。 ※記載の金額は製作費を含みません。



| 放映駅 | サイズ【放映面数】 | ロール | 放映期間 | 最低放映回数 | 秒数(1ロールあたり) | 広告料金 |
|---------------------|-------------------|-----|----------------|-----------|-------------|----------|
| 名古屋 (中央改札自動券売機横) | H2,250×W4,750【1面】 | 6分 | 1ヶ月 (1日～末日) | 約4,860回/月 | 15秒 | ¥300,000 |

●放映時間：6:00～24:00 ●最低放映回数は、緊急時放映・支障を含め90%稼働時の回数とします。
●特殊な放映パターンなどをご希望の場合は、別途オプション料金が発生します。事前にお問い合わせください。

豊橋Cビジョン

名

豊橋駅自由通路に設置された、55インチ×4面のマルチビジョン型デジタルサイネージです。JR線・名鉄線改札口前の好立地で、1ロール3分と放映頻度も高く、音声にも対応しています。



掲出位置図

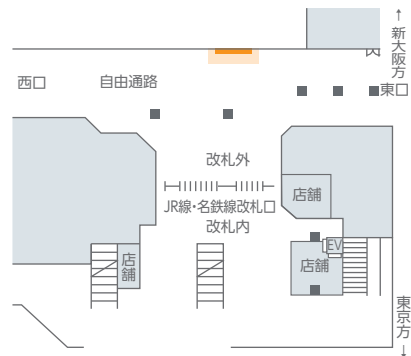

画面サイズ

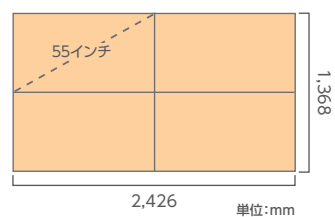

掲出内容・料金 ※価格はすべて税別価格で表示しています。 ※記載の金額は製作費を含みません。

音声可



| 放映駅 | サイズ【放映面数】 | ロール | 放映期間 | 最低放映回数 | 秒数(1ロールあたり) | 広告料金 |
|--------------|--------------------------|-----|----------------|-----------|-------------|----------|
| 豊橋 (自由通路) | 55インチ【4面】 (タテ2段×ヨコ2列) | 3分 | 1ヶ月 (1日～末日) | 約9,720回/月 | 15秒 | ¥120,000 |

●放映時間：6:00～24:00 ●最低放映回数は、緊急時放映・支障を含め90%稼働時の回数とします。
●特殊な放映パターンなどをご希望の場合は、別途オプション料金が発生します。事前にお問い合わせください。

豊橋カルミアビジョン

名

豊橋駅の東西を横切る自由通路の東側にある商業施設「豊橋カルミア」壁面に設置された音声対応の240インチ大型デジタルサイネージです。



掲出位置図

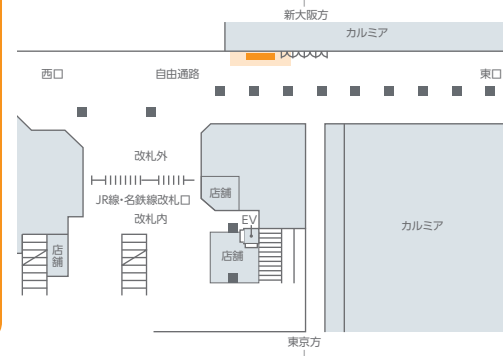

画面サイズ

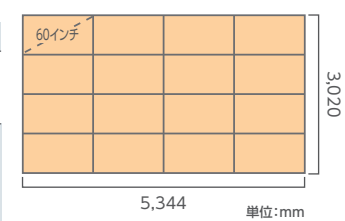

掲出内容・料金 ※価格はすべて税別価格で表示しています。 ※記載の金額は製作費を含みません。

音声可



| 放映駅 | サイズ【放映面数】 | ロール | 放映期間 | 最低放映回数 | 秒数(1ロールあたり) | 広告料金 |
|------------------------|---------------------------|-----|----------------|-----------|-------------|----------|
| 豊橋 (自由通路・豊橋カルミア入口横) | 60インチ【16面】 (タテ4段×ヨコ4列) | 12分 | 1ヶ月 (1日～末日) | 約2,250回/月 | 15秒 | ¥120,000 |

●放映時間：6:00～23:00 ●最低放映回数は、緊急時放映・支障を含め90%稼働時の回数とします。
●特殊な放映パターンなどをご希望の場合は、別途オプション料金が発生します。事前にお問い合わせください。

豊橋カルミアシリーズビジョン

名

豊橋駅の東西を横切る自由通路の東側にある商業施設「豊橋カルミア」前に設置された音声対応の連続多面型デジタルサイネージです。



掲出位置図

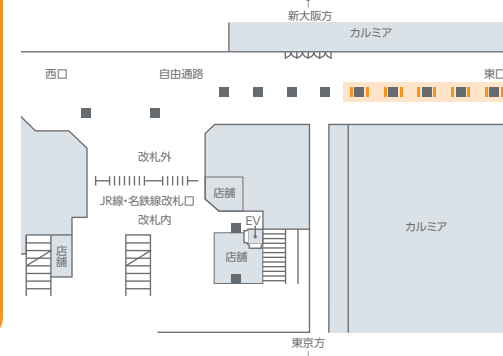

画面サイズ

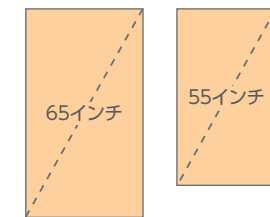

掲出内容・料金 ※価格はすべて税別価格で表示しています。 ※記載の金額は製作費を含みません。

音声可



| 放映駅 | サイズ【放映面数】 | ロール | 放映期間 | 最低放映回数 | 秒数(1ロールあたり) | 広告料金 |
|----------------------|------------------------|-----|----------------|-----------|-------------|----------|
| 豊橋 (自由通路・豊橋カルミア前) | 65インチ【9面】 55インチ【1面】 | 4分 | 1ヶ月 (1日～末日) | 約6,850回/月 | 15秒 | ¥120,000 |

●放映時間：6:00～23:00 ●最低放映回数は、緊急時放映・支障を含め90%稼働時の回数とします。
●特殊な放映パターンなどをご希望の場合は、別途オプション料金が発生します。事前にお問い合わせください。

春日井駅自由通路マルチビジョン

名

春日井駅自由通路、改札口正面に位置するマルチビジョン(春日井市公共掲示板)です。55インチ×9面で構成される大型ビジョンで、動画・音声による強い表現力と改札口正面の優れた視認環境により、高い広告効果を実現します。



掲出位置図

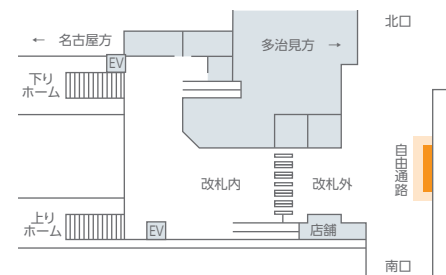

画面サイズ

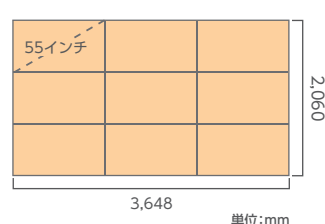

掲出内容・料金

※価格はすべて税別価格で表示しています。※記載の金額は製作費を含みません。

音声可

QR可

| 放映駅 | サイズ【放映面数】 | ロール | 放映期間 | 最低放映回数 | 秒数(1ロールあたり) | 広告料金 |
|---------------|--------------------------|-----|----------------|-----------|-------------|---------|
| 春日井 (自由通路) | 55インチ【9面】 (タテ3段×ヨコ3列) | 5分 | 1ヶ月 (1日～末日) | 約5,500回/月 | 15秒 | ¥70,000 |

●放映時間…6:00～23:00 ●最低放映回数は、緊急時放映・支障を含め90%稼働時の回数とします。
●特殊な放映パターンなどをご希望の場合は、別途オプション料金が発生します。事前にお問い合わせください。

岐阜Cビジョン

名

県内有数のターミナル駅であるJR岐阜駅の柱に設置された縦型デジタルサイネージです。中央改札に入ってすぐの絶好のロケーションで、乗降客の多くに接触が可能です。



掲出位置図

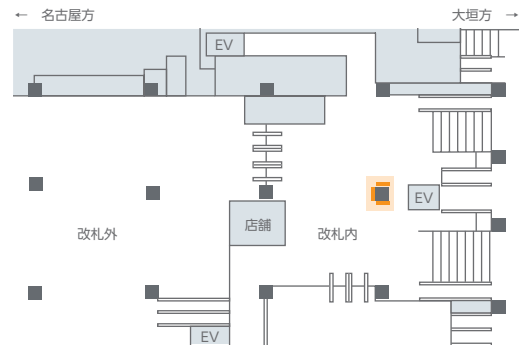

画面サイズ

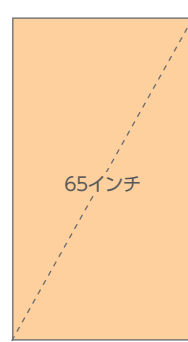

掲出内容・料金

※価格はすべて税別価格で表示しています。※記載の金額は製作費を含みません。

QR可

| 放映駅 | サイズ【放映面数】 | ロール | 販売枠 | 放映期間 | 最低放映回数 | 秒数(1ロールあたり) | 広告料金 |
|-------------------|---------------|-----|----------------------|---------------|-------------|-------------|---------|
| 岐阜 (2F中央改札口内柱) | 65インチ 【3面】 | 3分 | 週売り (毎週月曜日放映開始) | 7日 (月曜～日曜) | 約2,260回/週 | 15秒 | ¥40,000 |
| | | | | 4週間 | 約9,070回/4週 | | ¥90,000 |
| | | | 月売り (毎月第一月曜日放映開始) | 5週間 | 約11,340回/5週 | | |

●放映時間…6:00～24:00 ●最低放映回数は、緊急時放映・支障を含め90%稼働時の回数とします。
●特殊な放映パターンやモニター撮影などをご希望の場合は、別途オプション料金が発生します。事前にお問い合わせください。

J・ADビジョンCentral 新幹線新大阪駅

阪

新幹線利用者の多くが通行する新大阪駅の新幹線改札内に設置された、連続多面型デジタルサイネージです。



掲出位置図

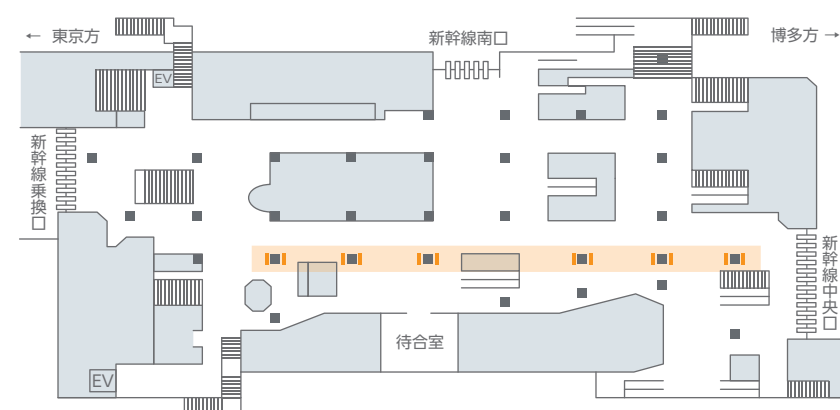

画面サイズ



掲出内容・料金

※価格はすべて税別価格で表示しています。※記載の金額は製作費を含みません。

QR可

| 放映駅 | サイズ【放映面数】 | ロール | 販売枠 | 放映期間 | 最低放映回数 | 秒数(1ロールあたり) | 広告料金 |
|-----------------|----------------|-----|----------------------|---------------|-----------|-------------|----------|
| 新大阪 (新幹線改札内) | 60インチ 【12面】 | 6分 | 週売り (毎週月曜日放映開始) | 7日 (月曜～日曜) | 約1,130回/週 | 15秒 | ¥100,000 |
| | | | | 4週間 | 約4,520回/月 | 30秒 | ¥150,000 |
| | | | 月売り (毎月第一月曜日放映開始) | 5週間 | 約5,650回/月 | 15秒 | ¥230,000 |
| | | | | | | 30秒 | ¥340,000 |
| | | | | | | 15秒 | ¥280,000 |
| | | | | | | 30秒 | ¥420,000 |

●放映時間…6:00～24:00 ●最低放映回数は、緊急時放映・支障を含め90%稼働時の回数とします。
●特殊な放映パターンやモニター撮影などをご希望の場合は、別途オプション料金が発生します。事前にお問い合わせください。

新大阪駅乗換口マルチビジョン

阪

新大阪駅の新幹線乗換口正面に位置する大型デジタルサイネージです。
在来線から新幹線に乗り継ぐ駅利用者の流動にに対し、動画・静止画いずれもインパクトのある訴求が可能です。



掲出位置図

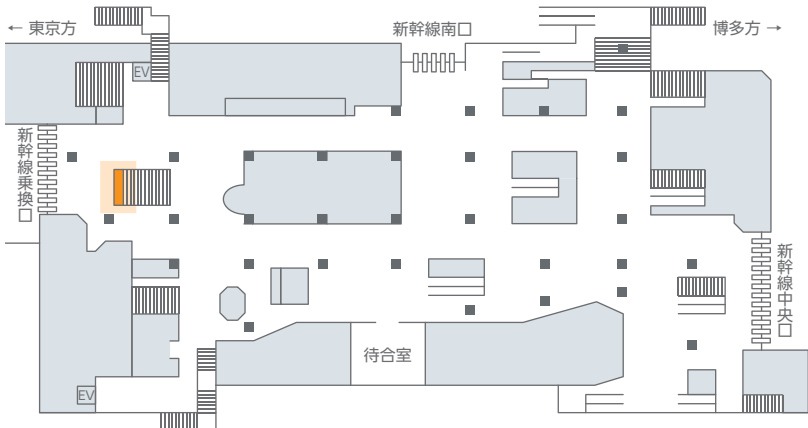

画面サイズ

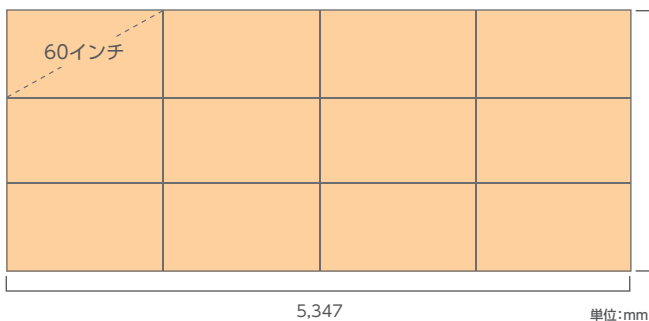

掲出内容・料金

QR
不可

| 放映駅 | サイズ【放映面数】 | ロール | 放映期間 | 最低放映回数 | 秒数(1ロールあたり) | 広告料金 |
|---------------------|---------------------------|-------|----------------|------------|-------------|----------|
| 新大阪 (新幹線改札内乗換口前) | 60インチ【12面】 (タテ3段×ヨコ4列) | 2分30秒 | 1ヶ月 (1日~末日) | 約11,340回/月 | 15秒 | ¥450,000 |

●放映時間: 6:00~23:30 ●最低放映回数は、緊急時放映・支障を含め90%稼働時の回数とします。

新幹線京都駅コンコースビジョン

阪

京都駅2階改札内コンコースに設置された、65インチ22面のデジタルサイネージです。
飲食店やお土産売場等、往来する駅利用者へ訴求できます。



掲出位置図

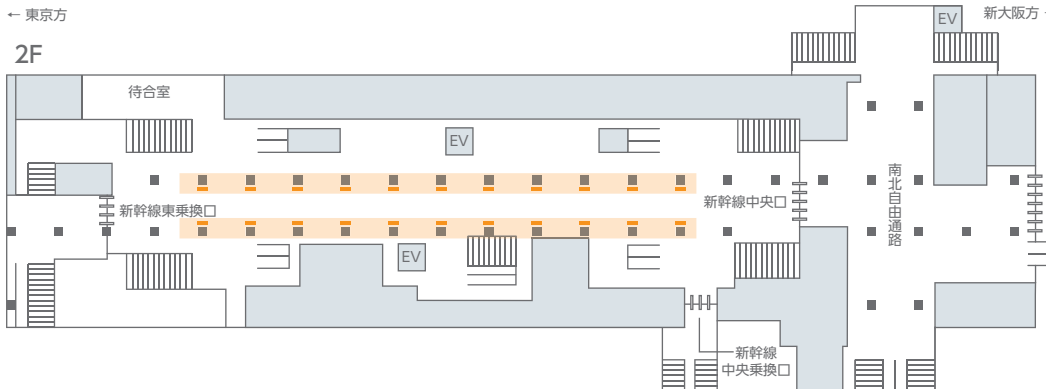

画面サイズ

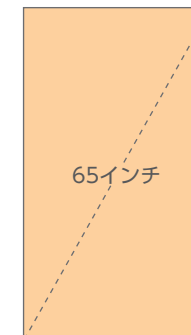

掲出内容・料金

QR
可

| 放映駅 | サイズ【放映面数】 | ロール | 販売枠 | 放映期間 | 最低放映回数 | 秒数(1ロールあたり) | 広告料金 |
|-----------------|----------------|-----|--------------------------|------|-----------|-------------|----------|
| 京都 (2Fコンコース) | 65インチ 【22面】 | 5分 | 週売り (毎週月曜日 放映開始) | 7日 | 約1,360回/週 | 15秒 | ¥180,000 |
| | | | 月売り (毎月第一月曜日 放映開始) | 4週間 | 約5,440回/月 | | ¥480,000 |
| | | | | 5週間 | 約6,800回/月 | | ¥600,000 |

●放映時間: 6:00~24:00 ●最低放映回数は、緊急時放映・支障を含め90%稼働時の回数とします。
●特殊な放映パターンやモニター撮影などをご希望の場合は、別途オプション料金が発生します。事前にお問い合わせください。

スカイメディア品川

東

新幹線品川駅改札口正面・東西自由通路上に位置する巨大なバナー広告です。



掲出サイズ

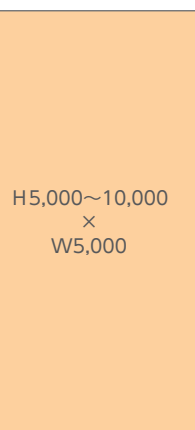

単位:mm

掲出位置図

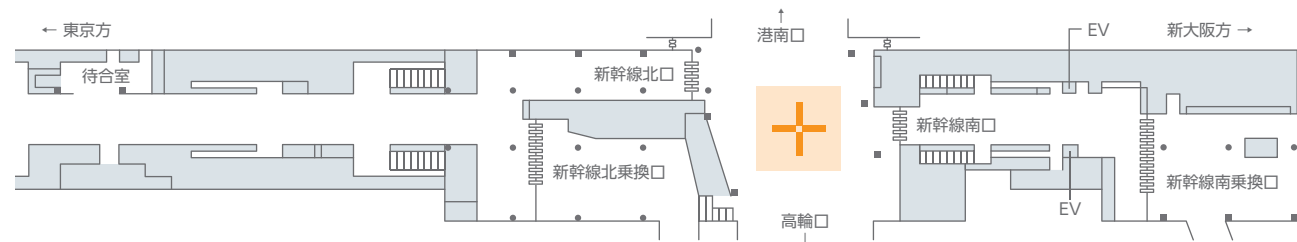

掲出内容・料金 ※価格はすべて税別価格で表示しています。 ※記載の金額は製作費を含みません。

作業料別 製作施工

| 掲出駅 | サイズ(mm)【掲出枚数】 | 掲出期間 | 掲出開始日 | 広告料金 |
|---------------------|---------------------------------|---------|-------|------------|
| 品川 (新幹線改札前・自由通路) | H5,000~10,000×W5,000 【4枚・両面】 | 7日間 | 随時 | ¥1,000,000 |
| | | 14日間 | | ¥1,600,000 |
| | | 以後、7日ごと | | ¥300,000 |

●バナーは、風による揺れが著しい、または揺れが予想される場合には安全面を考慮し、予告なく通常の位置より上昇させることがあります。
●サイズは5,000~10,000mmで選択可能です。2枚・両面での掲出も可能です。
●広告料金は2枚・4枚で変更ございません。

新横浜駅 交通広場SPメディア

東

新横浜駅の玄関口である交通広場に位置するメディアです。複数のメディア掲出により効果的に訴求します。

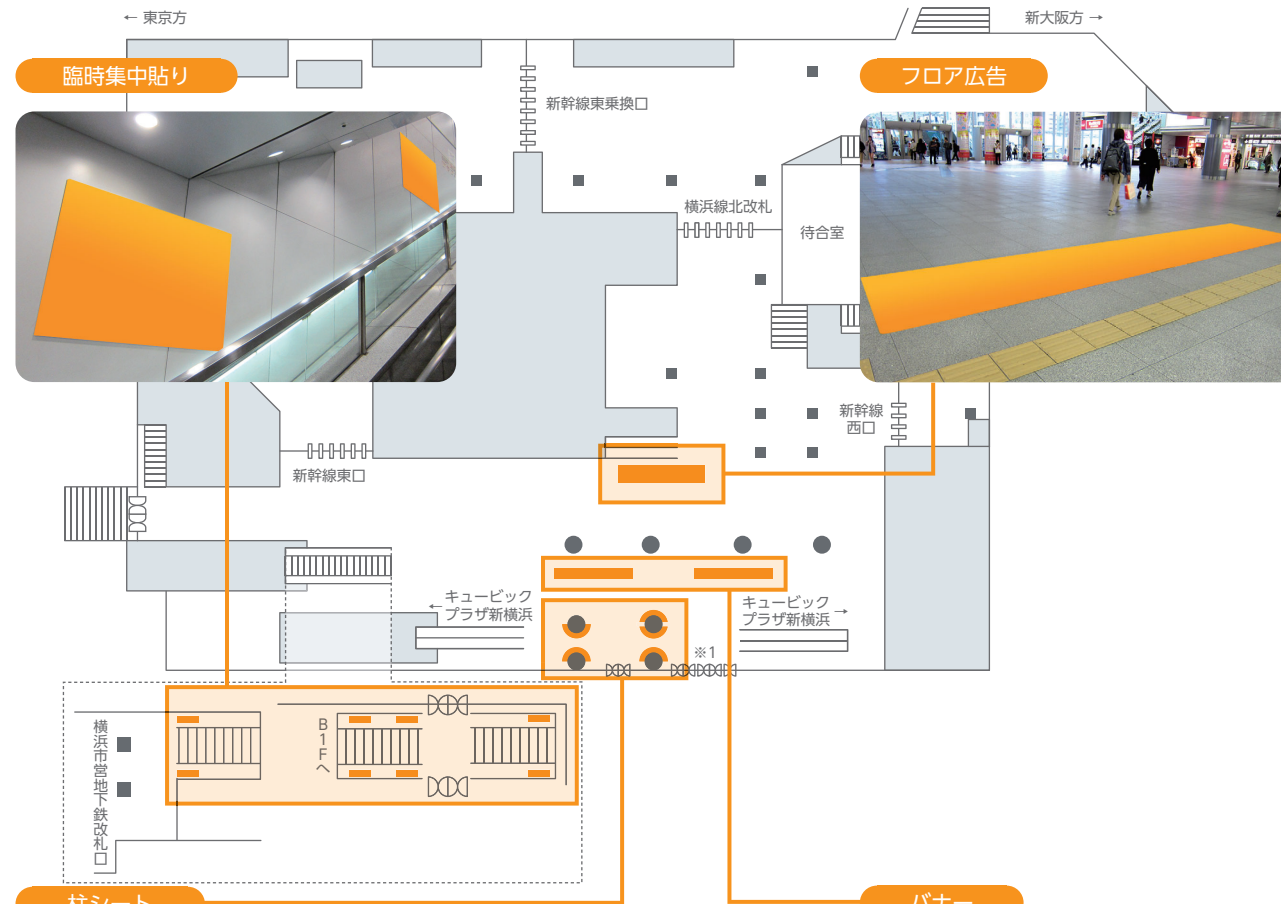

掲出内容・料金 ※価格はすべて税別価格で表示しています。 ※記載の金額は製作費を含みません。

作業料別 製作施工

| 商品名 | 掲出駅 | サイズ(mm)【掲出枚数】 | 掲出期間 | 掲出開始日 | 広告料金 | | |
|-------------------------------------|-------------|-------------------|------|-------|------------|------------|----------|
| | | | | | 7日 | 14日 | 以後、7日ごと |
| ジャック (臨時集中貼り/バナー/ 柱シート/フロア広告) | 新横浜 交通広場 | 下記参照 | 7日間 | 随時 | ¥1,000,000 | ¥1,600,000 | ¥300,000 |
| | | 臨時集中貼り | | | ¥500,000 | ¥800,000 | ¥150,000 |
| | | バナー | | | ¥500,000 | ¥800,000 | ¥150,000 |
| | | 柱シート※1 | | | ¥200,000 | ¥320,000 | ¥60,000 |
| フロア広告 | | H1,200×W6,000【1面】 | | | ¥200,000 | ¥320,000 | ¥60,000 |

●多客期や駅工事等による作業規制およびその他の都合により、掲出期間、掲出枚数、掲出場所等が変更となる場合があります。
●関係箇所との調整により、商品概要が変更となる場合があります。
※1……一部柱の前には、販売用フロン等が設置される場合があります。

新幹線駅SPメディア

東 阪

大型・大量掲出が出来る媒体や、視認性の高い媒体など、様々な媒体を他にもご用意しております。詳細につきましてはお問い合わせください。

〈東京駅壁面シート(C) 南コンコースホーム側〉



〈東京駅壁面シート(F) 八重洲南〉



〈品川駅 待合室シート〉



〈新横浜駅 待合室シート〉



〈京都駅 待合室壁面シート〉



〈新大阪駅 南改札横ガラス面シート〉

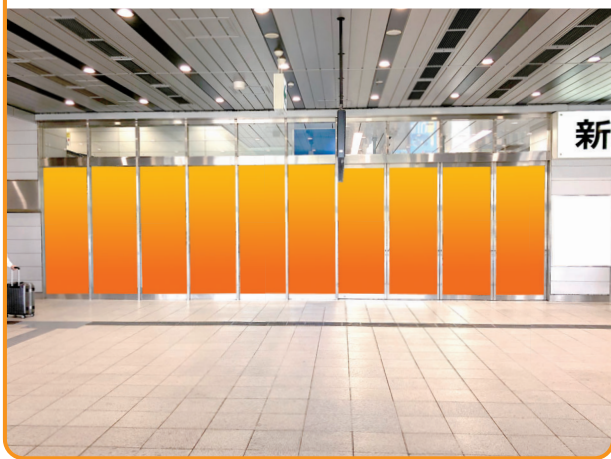

フラッグ広告(横断幕)(静岡地区)

静

多くの駅利用者が通行する静岡駅、浜松駅のメインコンコースに連続掲出が可能なフラッグ広告。オプションの横断幕との組み合わせでジャック感あふれる空間演出が可能です。

静岡



掲出位置図

静岡

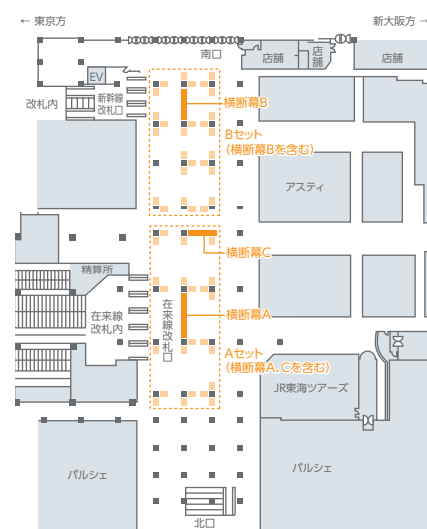

浜松

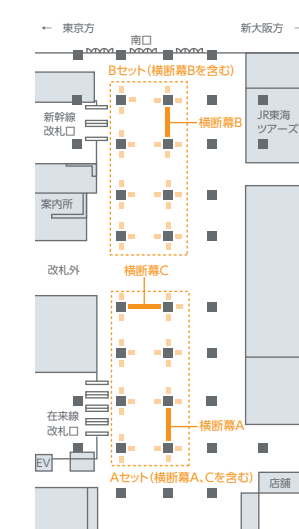

掲出サイズ

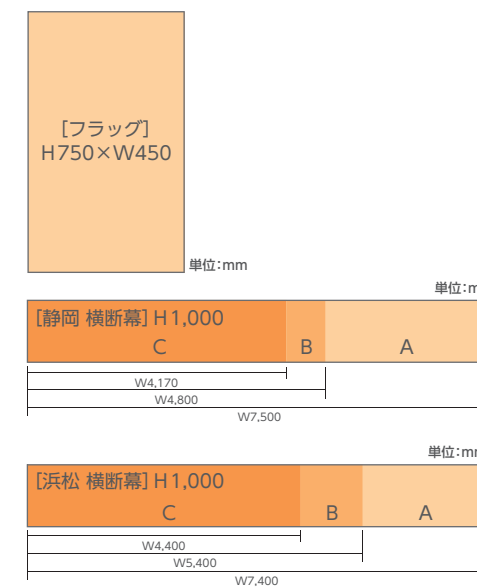

掲出内容・料金 ※価格はすべて税別価格で表示しています。 ※記載の金額は製作費を含みません。

作業
料別 指定
仕様 QR
不可

| 掲出駅 | サイズ(mm)【掲出枚数】 | 掲出期間 | 掲出開始日 | 広告料金 |
|-----|-------------------------------------------|----------|-------|----------|
| 静岡 | フラッグAセット:H750×W450【23枚・両面】+横断幕A,C | 7日間 | 随時 | ¥370,000 |
| | フラッグBセット:H750×W450【27枚・両面】+横断幕B | | | ¥260,000 |
| | フラッグフルセット(A+B):H750×W450【50枚・両面】+横断幕A,B,C | | | ¥490,000 |
| | 横断幕A:H1,000×W7,500【両面】 | | | ¥180,000 |
| | 横断幕B:H1,000×W4,800【両面】 | | | ¥130,000 |
| 浜松 | フラッグAセット:H750×W450【24枚・両面】+横断幕A,C | 7日間 | 随時 | ¥340,000 |
| | フラッグBセット:H750×W450【26枚・両面】+横断幕B | | | ¥240,000 |
| | フラッグフルセット(A+B):H750×W450【50枚・両面】+横断幕A,B,C | | | ¥450,000 |
| | 横断幕A:H1,000×W7,400【両面】 | | | ¥180,000 |
| | 横断幕B:H1,000×W5,400【両面】 | | | ¥130,000 |
| | 横断幕C:H1,000×W4,400【両面】 | ¥130,000 | | |

●横断幕はフラッグ連貼りで掲出することも可能です。

スカイメディア名古屋

名

名古屋駅のランドマーク「JRセントラルタワーズ」の玄関口上空の視界をインパクトのある大型バナーで独占。待ち合わせスポットの目印として、多くの注目を集めます。

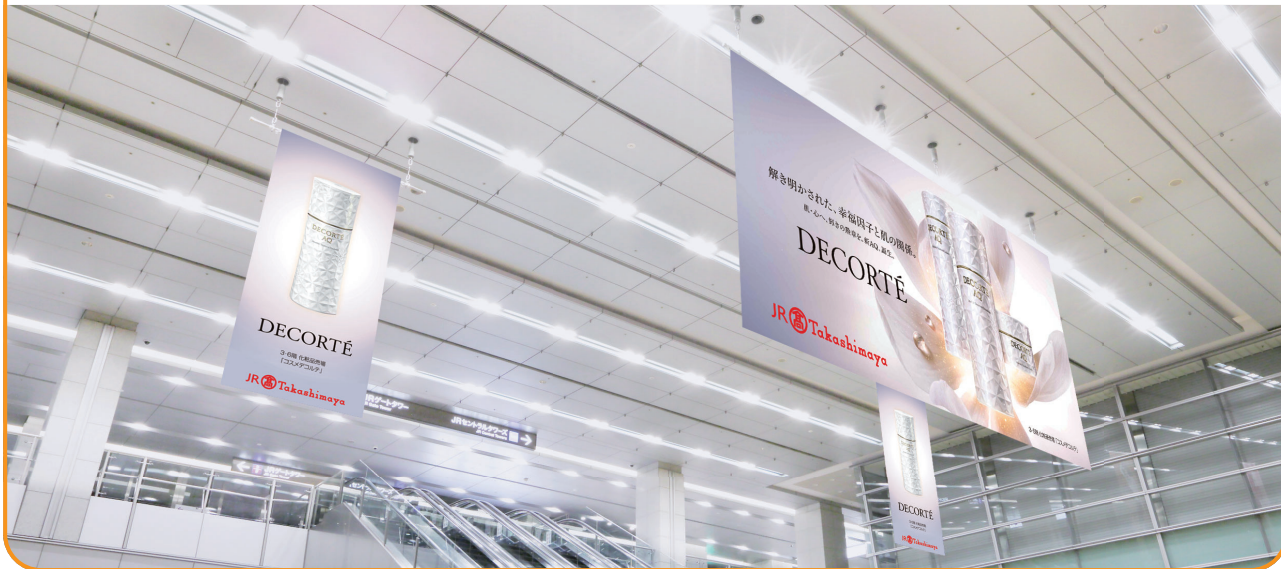

掲出位置図

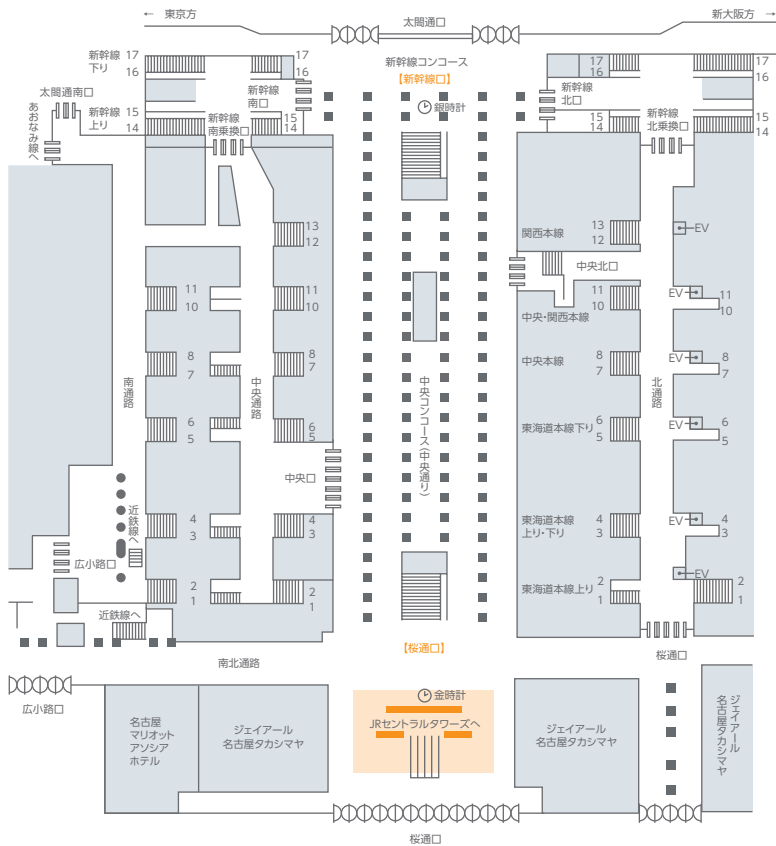

掲出サイズ

| | | |
|--------------------------------|---------------------------------|--------------------------------|
| [サイド] H4,000 × W1,800 | [センター] H4,000 × W8,000 | [サイド] H4,000 × W1,800 |
| 単位:mm | | |

掲出内容・料金

※価格はすべて税別価格で表示しています。 ※記載の金額は製作費を含みません。

作業料別 指定仕様 製作施工 QR不可

| 掲出駅 | サイズ(mm)【掲出枚数】 | 掲出期間 | 広告料金 |
|-----------------------|-------------------------------------------------------|------|----------|
| 名古屋 (中央コンコース 桜通口側) | センター:H4,000×W8,000【1枚・両面】 サイド:H4,000×W1,800【2枚・両面】 | 1日 | ¥250,000 |

名古屋駅フラッグ広告

名

中央コンコース両側に合計50枚のフラッグの連続掲出が可能です。イベントスペース等の他の媒体と連動した掲出で、メッセージの訴求効果を高めます。



掲出位置図

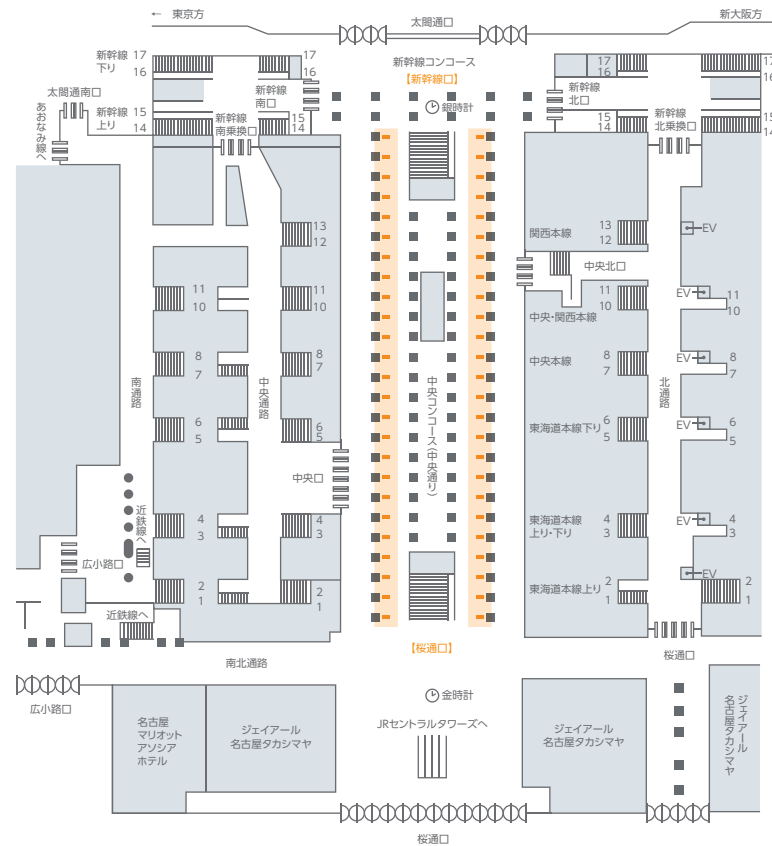

掲出サイズ

| |
|-----------|
| H650×W500 |
| 単位:mm |

※上部20mmの袋加工となります。

掲出内容・料金

※価格はすべて税別価格で表示しています。 ※記載の金額は製作費を含みません。

作業料別 指定仕様 QR不可

| 掲出駅 | サイズ(mm)【掲出枚数】 | 掲出期間 | 広告料金 | |
|------------------|-------------------|---------------|----------|----------|
| | | | 7日間 | 以後7日ごと |
| 名古屋 (中央コンコース) | H650×W500【50枚・両面】 | 7日 (月曜～日曜) | ¥500,000 | ¥300,000 |

名古屋駅柱シート広告

名

名古屋駅中央コンコース中央部分の柱側面を利用し、存在感とインパクトのある立体的な広告展開が可能です。



掲出位置図



掲出サイズ

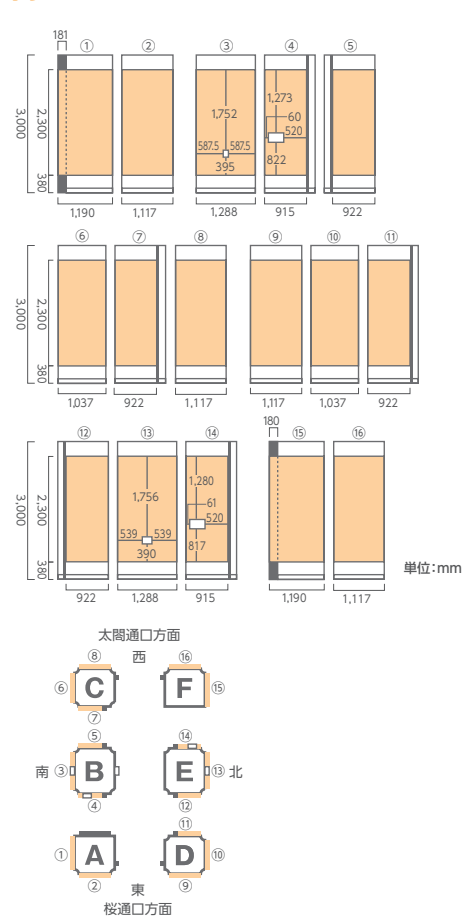

掲出内容・料金

※価格はすべて税別価格で表示しています。 ※記載の金額は製作費を含みません。

| 掲出駅 | サイズ (mm)【掲出枚数】 | 掲出期間 | 広告料金 | |
|------------------|-----------------------------------|---------------|----------|----------|
| | | | 7日間 | 以後7日ごと |
| 名古屋 (中央コンコース) | H2,300×W900~1,300程度 【16面(柱6本)】 | 7日 (月曜~日曜) | ¥500,000 | ¥300,000 |

※1…QRコードは一部面で掲載不可(①③⑥⑩⑬⑮は通路面のため掲載不可)

名古屋駅中央コンコースセット

名

ビジネスだけでなくショッピング、エンターテインメントの集積も高まる東海地区のメインターミナル、名古屋駅への集中掲出で圧倒的なインパクトが期待できるメディアパッケージです。

掲出位置図

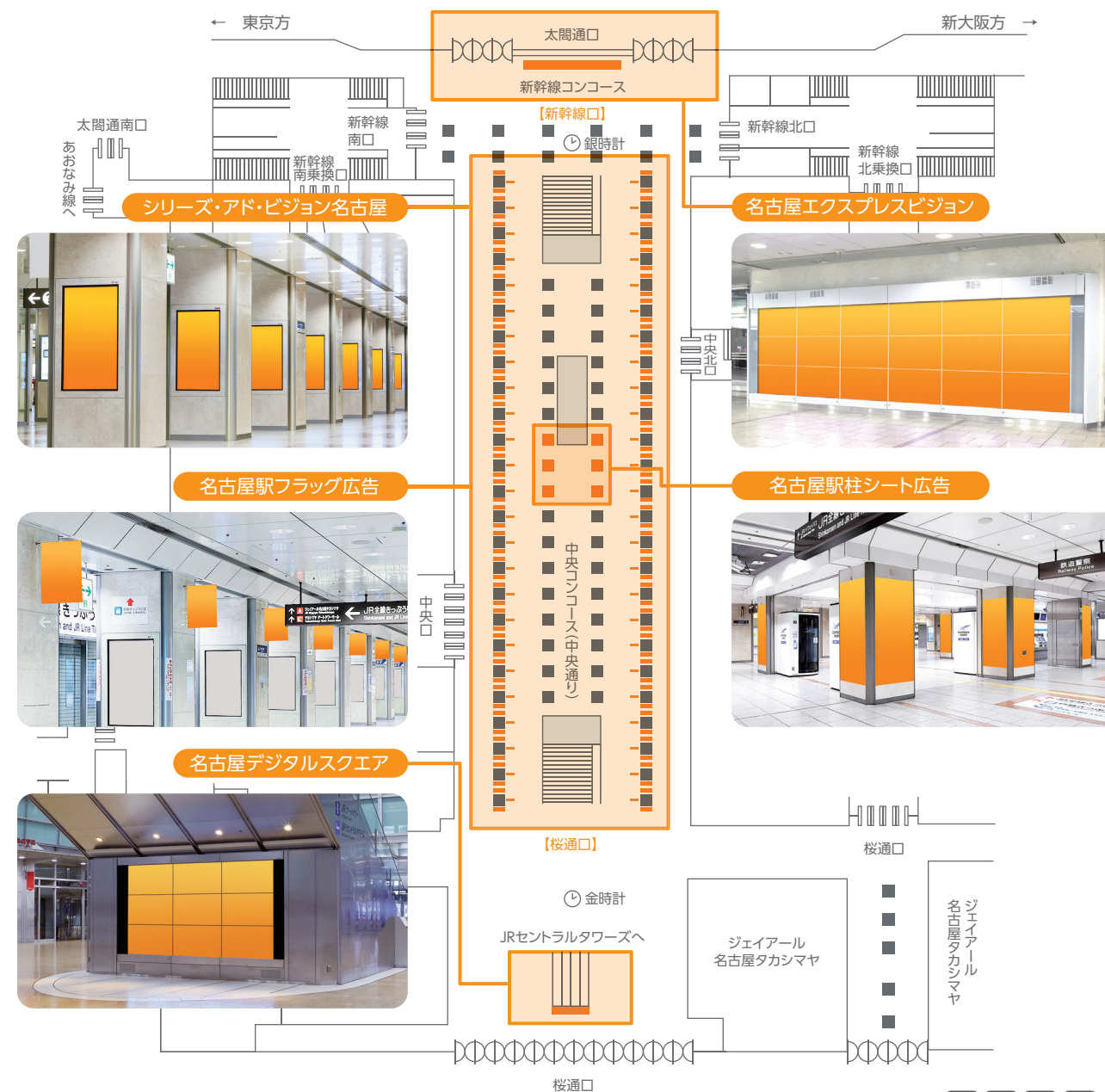

掲出内容・料金

※価格はすべて税別価格で表示しています。 ※記載の金額は製作費を含みません。

| 掲出駅 | サイズ (mm)【掲出枚数】 | 掲出期間 | 広告料金 |
|------------------|---------------------------------------------------|---------------|------------|
| 名古屋 (中央コンコース) | [シリーズ・アド・ビジョン名古屋] 60インチ【100面セット15秒×2枠(30秒素材可)】 | 7日 (月曜~日曜) | ¥4,500,000 |
| | [名古屋駅フラッグ広告] H650×W500【50枚・両面】 | | |
| | [名古屋駅エクスプレスビジョン] 55インチ×18面【15秒×2枠(30秒素材可)】 | | |
| | [名古屋駅柱シート広告] H2,300×W900~1,300程度【16面(柱6本)】 | | |
| | [名古屋デジタルスクエア] 55インチ×9面【15秒×2枠(30秒素材可)】 | | |

【シリーズ・アド・ビジョン名古屋】、【名古屋駅エクスプレスビジョン】、【名古屋デジタルスクエア】について
 ●放映時間…6:00~24:00 ●最低放映回数は、緊急時放映・支障を含め90%稼働時の回数とします。 ●特殊な放映パターンなどをご希望の場合は、別途オプション料金が発生します。事前にお問い合わせください。
 ※1…QRコードは名古屋駅フラッグ広告および名古屋駅柱シート広告の一部面で掲出不可

名古屋ワイドウォール

名

名古屋駅に大型グラフィックが展開できるメディアです。B0ポスターをタテ2段×ヨコ5列に並べたサイズや壁面全体を使ったインパクトのあるビジュアルで掲出が可能です。



掲出位置図

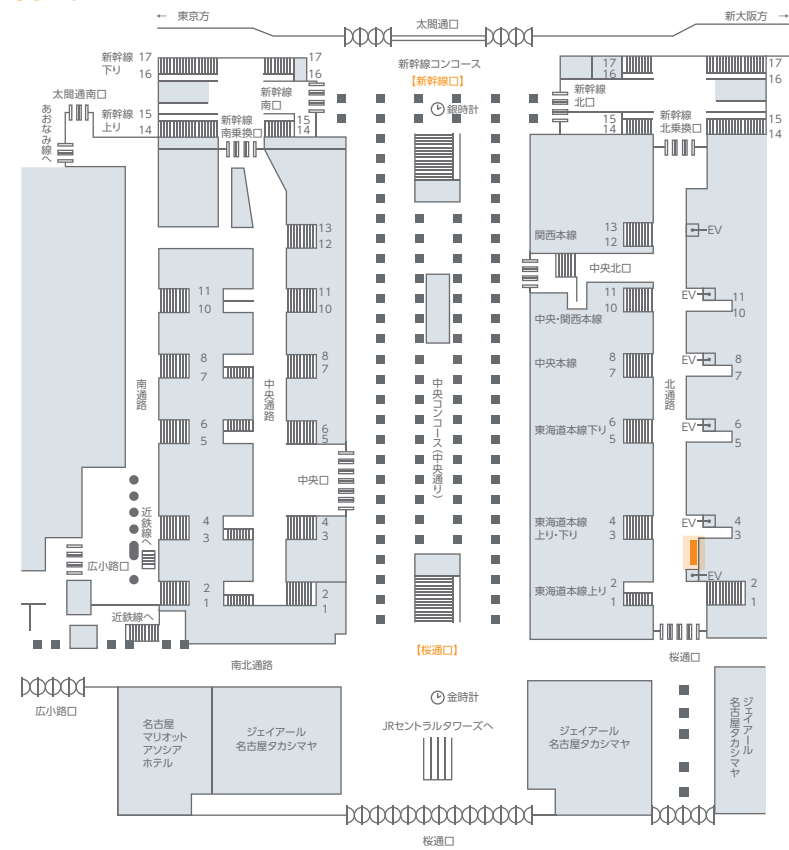

掲出サイズ

H2,060 × W7,280の場合

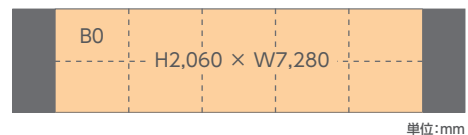

H2,060 × W8,962の場合

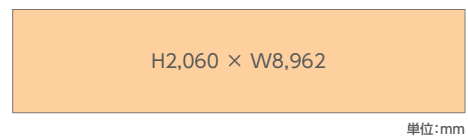

掲出内容・料金 ※価格はすべて税別価格で表示しています。 ※記載の金額は製作費を含みません。

| 掲出駅 | サイズ(mm)【掲出枚数】 | 掲出期間 | 広告料金 |
|------------------|---------------------------------------------------------------|---------------|----------|
| 名古屋 (改札内 北通路) | H2,060×W7,280 B0【10枚】(タテ2段×ヨコ5列) ※最大H2,060×W8,962まで掲出可能 | 7日 (月曜～日曜) | ¥400,000 |

作業料別 特 OK QR可

在来線名古屋駅集中貼り

名

名古屋駅の東海道本線、中央本線ホーム階段やエスカレーター壁面へ短期的に集中掲出し、メッセージを訴求します。



掲出サイズ

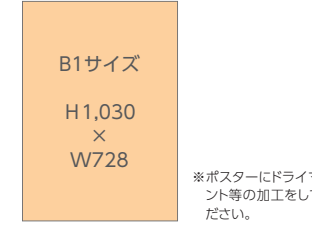
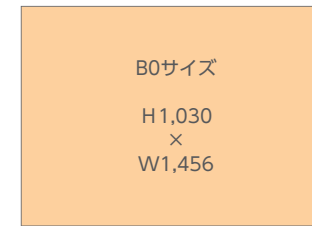

※ポスターにドライマウント等の加工をしてください。

単位:mm

掲出位置図 フルセット

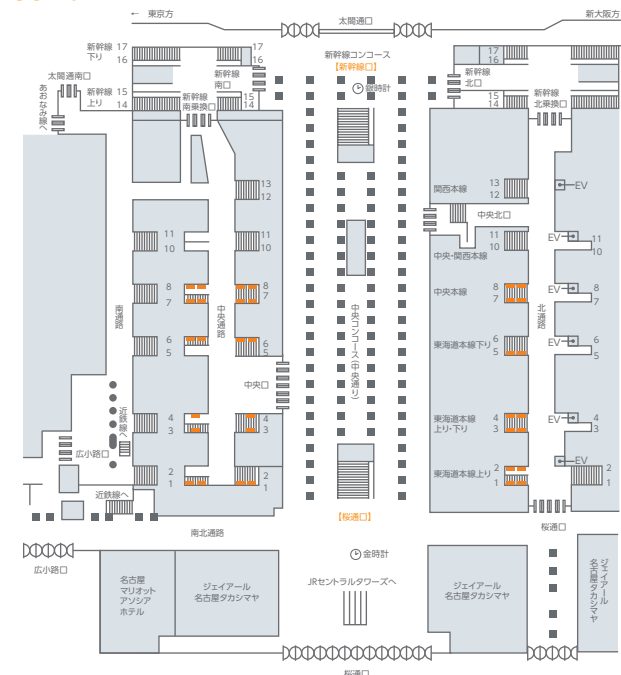

掲出位置図 ハーフセット

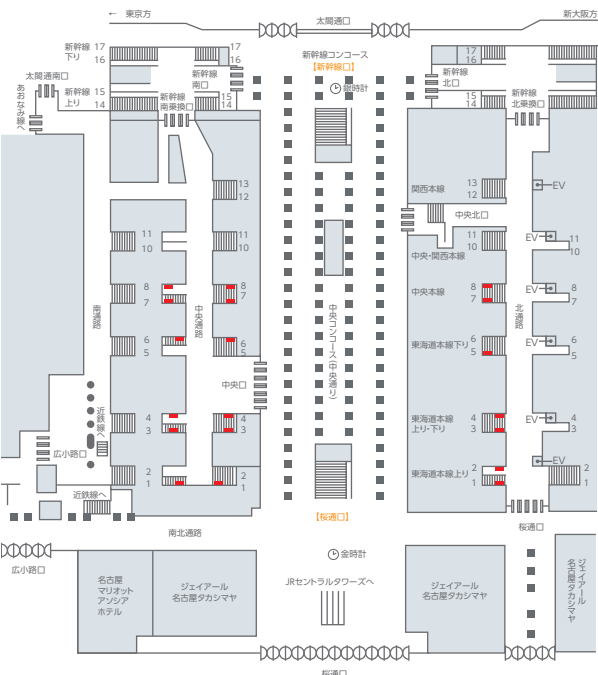

掲出内容・料金 ※価格はすべて税別価格で表示しています。 ※記載の金額は製作費を含みません。

| 掲出駅 | サイズ【掲出枚数】 | 掲出期間 | 広告料金 |
|-----------------|-----------|---------------|------------|
| 名古屋 (在来線改札内) | フルセット | 7日 (月曜～日曜) | ¥1,220,000 |
| | ハーフセット | | ¥700,000 |

作業料別 指定仕様 QR不可

●B0サイズ1枚からの販売も可能です。 ●B0サイズ1枚あたりB1サイズ2枚連続での掲出も可能です。
●長期掲出をする場合には、1ヶ月毎に貼り替え作業を実施してください。
●その他の地区の集中貼り商品は、P.26、P.73をご参照ください。 ●名古屋地区のその他駅については、P.74をご参照ください。

在来線駅集中貼り (静岡地区・名古屋地区)

静 名

ホーム階段やエスカレーター壁面へ短期的に集中掲出し、メッセージを訴求します。



掲出サイズ

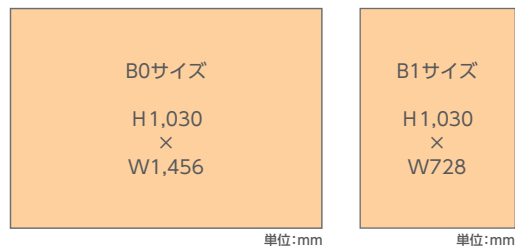

※ポスターにドライマウント等の加工をしてください。

静岡地区

掲出位置図

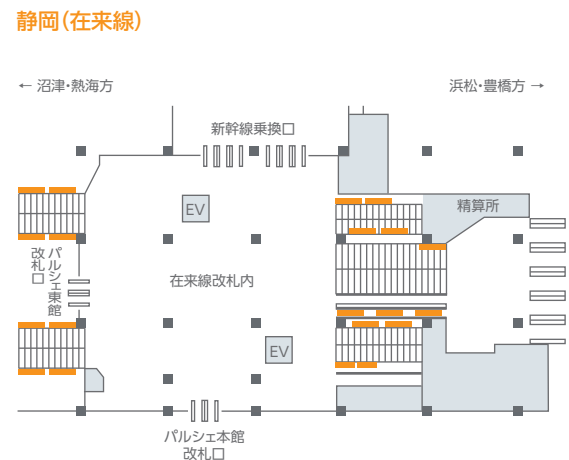

浜松 (在来線)



掲出内容・料金

| 掲出駅 | サイズ【掲出枚数】 | 掲出期間 | 掲出開始日 | 広告料金 |
|----------------|-----------|------|-------|------------|
| 静岡 (在来線改札内) | B0【20枚】 | 7日間 | 随時 | ¥1,080,000 |
| 浜松 (在来線改札内) | B0【7枚】 | | | ¥378,000 |

●B0サイズ1枚からの販売も可能です。 ●B0サイズ1枚あたりB1サイズ2枚連続での掲出も可能です。 ●長期掲出をする場合については、1ヶ月毎に貼り替え作業を実施してください。
●関係各所との調整が必要な媒体のため掲出開始日の3週間前までに申込と併せてデザインをご用意ください。
●その他の地区の集中貼り商品は、P.26、P.72、P.74をご参照ください。 ●上記以外の駅については、別途お問い合わせください。

名古屋地区

掲出位置図



掲出内容・料金

| 掲出駅 | サイズ【掲出枚数】 | 掲出期間 | 広告料金 1セット |
|------|-------------|---------------|-----------|
| 金山 | フルセット | 7日 (月曜～日曜) | ¥740,000 |
| | Aセット(東海道本線) | | ¥340,000 |
| | Bセット(中央本線) | | ¥400,000 |
| 尾張一宮 | B0【16枚】 | | ¥500,000 |
| 岐阜 | B0【14枚】 | | ¥450,000 |
| 岡崎 | B0【16枚】 | | ¥300,000 |
| 勝川 | B0【13枚】 | | ¥260,000 |
| 春日井 | B0【10枚】 | | ¥200,000 |
| 高蔵寺 | B0【32枚】 | | ¥640,000 |
| 多治見 | B1【20枚】 | | ¥200,000 |
| 南大高 | B0【4枚】 | | ¥60,000 |

●1枚からの販売も可能です。 ●B0サイズは1枚あたりB1サイズ2枚連続での掲出も可能です。
●長期掲出をする場合については、1ヶ月毎に貼り替え作業を実施してください。 ●名古屋駅については、P.72をご参照ください。
●その他の地区の集中貼り商品は、P.26、P.73をご参照ください。 ●上記以外の駅については、別途お問い合わせください。

フロア広告 (静岡地区・名古屋地区)

静岡 名古屋

駅改札口の通過時に自然と視線が集まる床面メディア。動線を意識した広告表現により訴求力を発揮します。

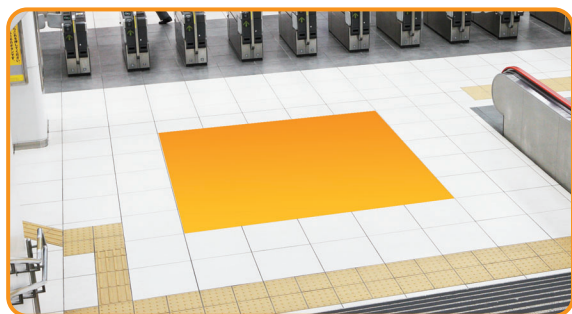

掲出サイズ

| | | |
|-----------------------|--------------------------------|----------------------------------|
| H3,000 × W3,000 | 富士(外) H2,700 × W2,700 | 刈谷(Z-1) H2,000 × W3,000 |
|-----------------------|--------------------------------|----------------------------------|

単位:mm

名古屋地区

掲出位置図

静岡地区

掲出位置図

掲出内容・料金

※価格はすべて税別価格で表示しています。 ※記載の金額は製作費を含みません。

作業料別 指定仕様 QR不可

| 掲出駅 | サイズ(mm) | 掲出期間 | 掲出開始日 | セット数 | 広告料金 | |
|-----------------------------|----------------------------------------|------|-------|-----------------|----------|---------|
| | | | | | 7日間 | 以後7日ごと |
| 静岡/浜松 | H3,000×W3,000 (富士(外):H2,700×W2,700) | 7日間 | 随時 | 各1 | ¥100,000 | ¥70,000 |
| 三島 | | | | 三島:1 | ¥94,000 | ¥66,000 |
| 富士/清水/焼津/藤枝 島田/掛川/磐田 | | | | 富士:2 その他:各1 | ¥54,000 | ¥38,000 |
| 東静岡/愛野/舞阪/新居町 鷺津/御殿場/富士宮 | | | | 東静岡:2 その他:各1 | ¥43,000 | ¥30,000 |

●長期掲出をする場合については、3ヶ月毎に貼り替え作業を実施してください。 ●関係各所との調整が必要な媒体のため掲出開始日の3週間前までに申込と併せてデザインをご用意ください。
●上記以外の駅については、別途お問い合わせください。

掲出内容・料金

※価格はすべて税別価格で表示しています。 ※記載の金額は製作費を含みません。

作業料別 指定仕様 QR不可

| 掲出駅 | サイズ(mm) | 掲出期間 | 掲出開始日 | セット数 | 広告料金 | |
|----------------------------------|-------------------------|------|-------|--------------|----------|---------|
| | | | | | 7日間 | 以後7日ごと |
| 金山/刈谷(Z-2) | H3,000×W3,000 | 7日間 | 随時 | 金山:2 刈谷:1 | ¥120,000 | ¥90,000 |
| 刈谷(Z-1) | | | | 刈谷:1 | ¥80,000 | ¥60,000 |
| 豊橋/尾張一宮/岐阜 | 豊橋:1 尾張一宮:1 岐阜:1 | | | ¥90,000 | ¥70,000 | |
| 岡崎/大高/大垣 千種/大曾根/勝川 春日井/多治見 | 千種:2 大曾根:2 その他:各1 | | | ¥70,000 | ¥50,000 | |

●長期掲出をする場合については、3ヶ月毎に貼り替え作業を実施してください。 ●週1回~2回特別清掃(指定会社)の実施が必要です。
●上記以外の駅については、別途お問い合わせください。

改札ステッカー広告(静岡地区)

静

列車利用者が通過する改札機に掲出するため、反復的な接触が期待できます。利用者数の多い主要駅を選出しました。



掲出サイズ

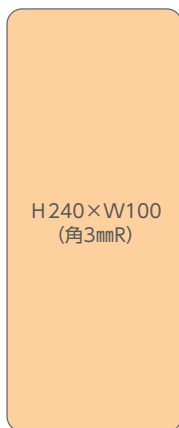

単位:mm

主要駅改札ステッカー広告(名古屋地区)

名

列車利用者が通過する改札機に掲出するため、反復的な接触が期待できます。利用者数の多い主要駅をセットにしました。



掲出サイズ

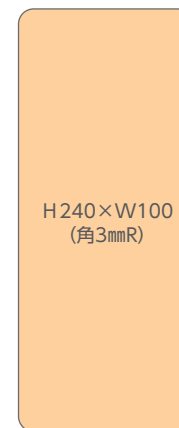

単位:mm

掲出内容・料金

※価格はすべて税別価格で表示しています。 ※記載の金額は製作費を含みません。

作業料別 指定仕様 QR不可

| 掲出駅 | サイズ(mm) | 掲出枚数 | 搬入枚数 | 掲出期間 | 広告料金 |
|-----|-----------|------|------|----------------|---------|
| 静岡 | H240×W100 | 21枚 | 24枚 | 1ヶ月 (1日~末日) | ¥94,500 |
| 浜松 | | 15枚 | 18枚 | | ¥67,500 |
| 三島 | | 15枚 | 18枚 | | ¥63,750 |
| 沼津 | | 17枚 | 20枚 | | ¥72,250 |
| 富士 | | 9枚 | 12枚 | | ¥22,500 |
| 清水 | | 8枚 | 11枚 | | ¥20,000 |
| 焼津 | | 9枚 | 12枚 | | ¥22,500 |
| 藤枝 | | 10枚 | 13枚 | | ¥25,000 |
| 島田 | | 8枚 | 11枚 | | ¥20,000 |
| 磐田 | | 7枚 | 10枚 | | ¥17,500 |
| 東静岡 | | 10枚 | 13枚 | | ¥25,000 |
| 草薙 | | 8枚 | 11枚 | | ¥20,000 |

- 掲出位置等の詳細については、別途お問い合わせください。
- 長期掲出する場合には、6ヶ月毎に貼り替え作業を実施してください。
- 4月、5月および12月、1月は別途指定の掲出期間となります。多客期や駅工事等による作業規制およびその他の都合により、掲出期間、掲出枚数、掲出場所等が変更となる場合があります。

掲出位置図

名古屋(49枚)



中央口改札(13枚)/中央北口改札(8枚)
桜通口改札(18枚)/広小路口改札(10枚)

金山(13枚)

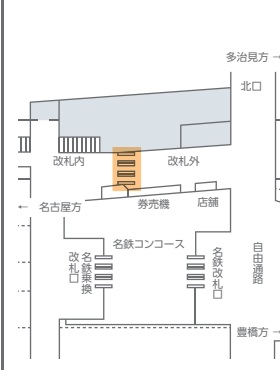

千種(22枚)

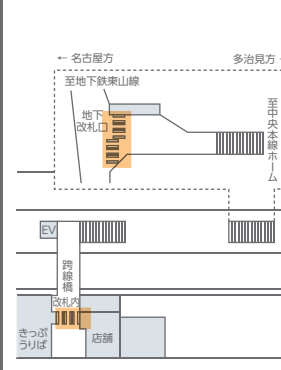

跨線橋改札(7枚)
地下改札(15枚)

尾張一宮(13枚)

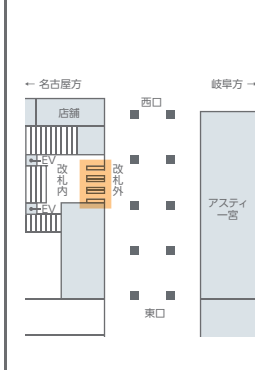

岐阜(15枚)

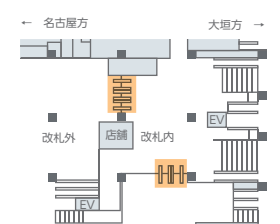

刈谷(16枚)

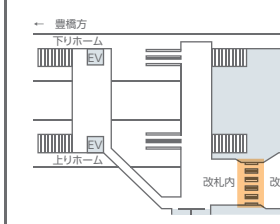

岡崎(7枚)

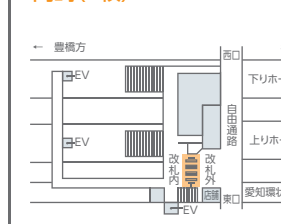

豊橋(20枚)

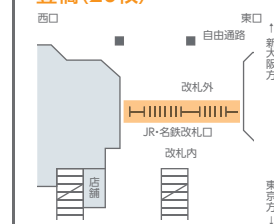

掲出内容・料金

※価格はすべて税別価格で表示しています。 ※記載の金額は製作費を含みません。

作業料別 指定仕様 QR不可

| 掲出駅 | サイズ(mm)【掲出枚数】 | 搬入枚数 | 掲出期間 | 広告料金 |
|----------------------------|-----------------|------|----------------|----------|
| 名古屋、金山、千種、尾張一宮、岐阜、刈谷、岡崎、豊橋 | H240×W100【155枚】 | 190枚 | 1ヶ月 (1日~末日) | ¥650,000 |

- 掲出撤去作業料¥200,000/回が別途必要となります。(当社指定会社にて実施)
- 長期掲出する場合には、6ヶ月毎に貼り替え作業を実施してください。
- 4月、5月および12月、1月は別途指定の掲出期間となります。多客期や駅工事等による作業規制およびその他の都合により、掲出期間、掲出枚数、掲出場所等が変更となる場合があります。

ホームドアシート金山駅

名

通勤・通学客で賑わう、金山駅東海道本線のホームドアシート広告です。
上りホーム2枠、下りホーム2枠の中から選択できます。



掲出位置図

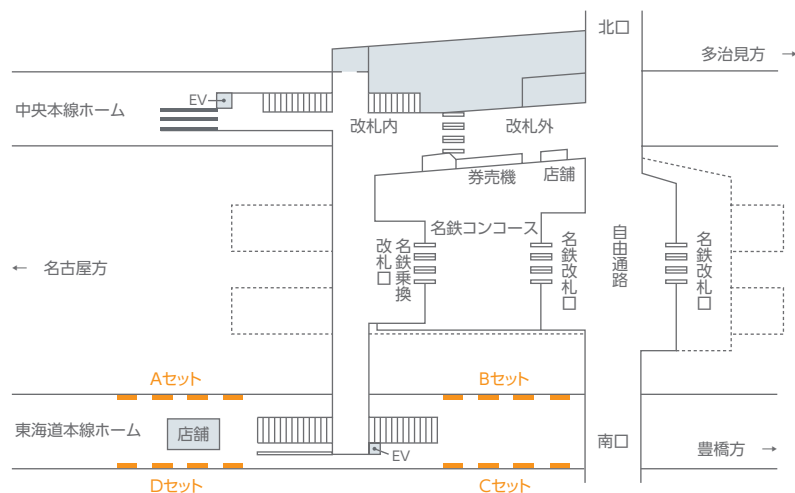

掲出サイズ



単位:mm

掲出内容・料金 ※価格はすべて税別価格で表示しています。 ※記載の金額は製作費を含みません。

作業
料別
指定
仕様
製作
施工
QR
不可

| 掲出駅 | セット | 掲出位置 | サイズ(mm)【掲出枚数】 | 掲出期間 | 広告料金(1セット) |
|------------------------|------|-----------|-----------------------|----------------|------------|
| 金山 (東海道本線ホーム ホームドア) | Aセット | 上りホーム名古屋方 | H877×W620 【各セット4枚】 | 1ヶ月 (1日~末日) | ¥90,000 |
| | Bセット | 上りホーム豊橋方 | | | |
| | Cセット | 下りホーム豊橋方 | | | |
| | Dセット | 下りホーム名古屋方 | | | |

●長期掲出をする場合については、1年毎に貼り替え作業を実施してください。 ●月1回特別清掃(指定会社)の実施が必要です。

グラウンドメディア名古屋

名

名古屋駅中央コンコースに、突如現れる幅7m以上もの巨大な箱型メディア。特殊展開で多様なコミュニケーションが可能なプロモーションメディアとして、拡散を狙うSNSとの相性も抜群です。



掲出位置図

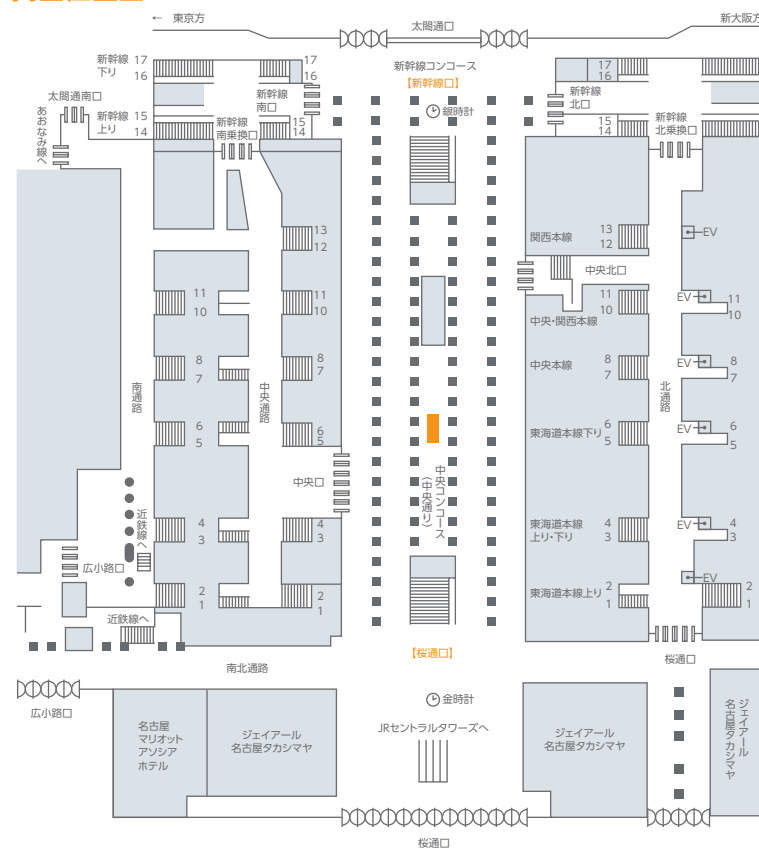

サイズ

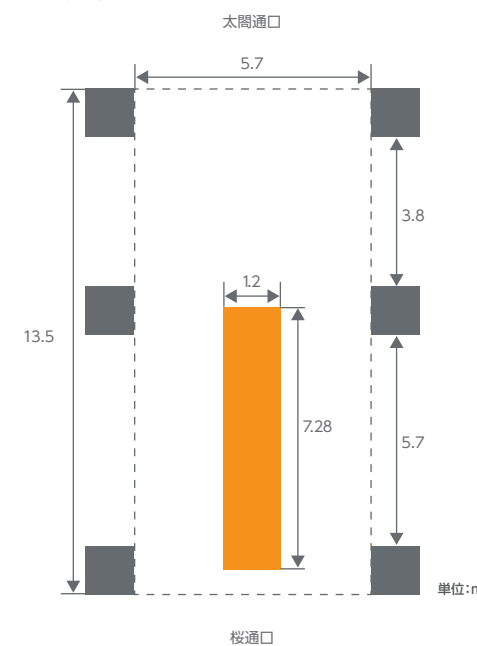

単位:m

掲出内容・料金 ※価格はすべて税別価格で表示しています。 ※記載の金額は製作費を含みません。

作業
料別
製作
施工
特殊
OK
QR
可

| 掲出駅 | サイズ(m) | 掲出期間 | 広告料金 | |
|------------------|-----------------|------|----------|----------|
| 名古屋 (中央コンコース) | H2.4×W7.28×D1.2 | 1日 | 平日 | ¥200,000 |
| | | | 土曜・日曜・祝日 | ¥250,000 |

●関係箇所調整の関係上、掲出開始日の1ヶ月前迄にはお問い合わせください。 ●オプション(フロア広告・音響など)については別途お問い合わせください。
●消防法および関係各所等による規制・条約がございます。

グラウンドメディア東京

東

東京駅八重洲口に設置する大型のプロモーションメディアで、SNSとの相性も抜群です。ピールオフなどの特殊展開で多様なコミュニケーションも可能です。



掲出位置図

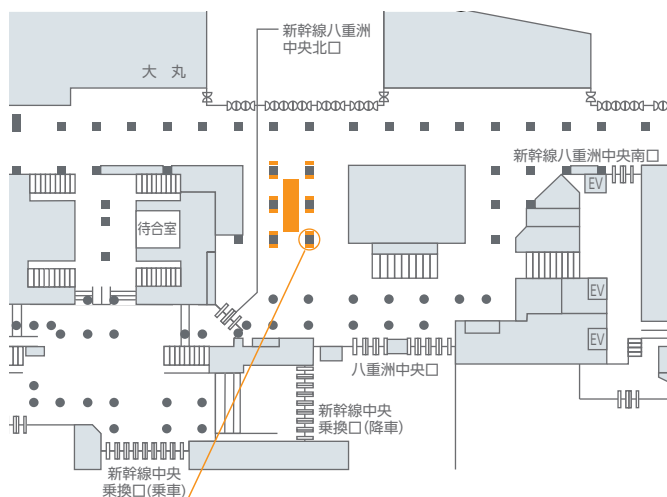

サイズ

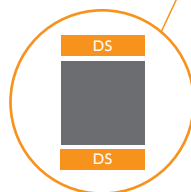
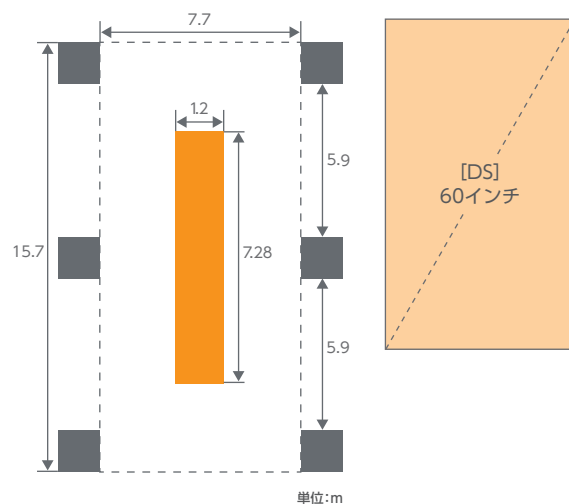

※オプション(無料):DSを12面放映できます。
※DS:デジタルサイネージ

掲出内容・料金

作業料別 製作施工 特殊OK

| 掲出駅 | サイズ(m) | 映像設備 | 掲出期間 | 広告料金 |
|------------------------|-----------------|-----------------------|------|----------|
| 東京 (八重洲コンコース・八重洲中央) | H2.4×W7.28×D1.2 | 周囲の柱6本に60インチモニター【12面】 | 1日 | ¥500,000 |

●関係箇所調整の関係上、掲出開始日の1ヶ月前迄にはお問い合わせください。
●オプション(フロア広告・音響など)については別途お問い合わせください。
●消防法および関係各所等による規制・条約がございます。

東京駅イベントスペース

東

八重洲コンコースを通る駅利用者に対し、駅構内ならではの恵まれた環境でダイレクトコミュニケーションが可能です。



掲出位置図

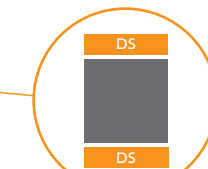
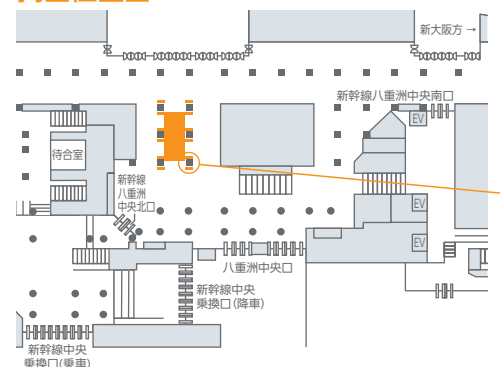

※オプション(無料):DSを12面放映できます。
※DS:デジタルサイネージ

サイズ

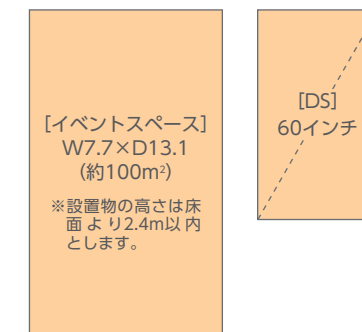

単位:m

掲出内容・料金

※価格はすべて税別価格で表示しています。

| 掲出駅 | サイズ(m) | 映像設備 | 掲出期間 | 広告料金 |
|------------------------|-----------------------------------------|-----------------------|------|----------|
| 東京 (八重洲コンコース・八重洲中央) | W7.7×D13.1(約100㎡) (設置物高さ:床面より2.4m以内) | 周囲の柱6本に60インチモニター【12面】 | 1日 | ¥800,000 |

●その他諸経費(電気料等)¥100,000/日別途必要となります。 ●原則、イベント実施時間を10:00~19:00といたします。なお、指定時間外をご希望される場合は別途時間外料金が発生します。
●実施可否については、内容等を確認のうえ、都度、調整・判断いたします。 ●消防法および関係各所等による規制があります。 ●その他詳細の条件等は別途お問い合わせください。
●実施可となった場合でも駅業務等の都合により、イベント中止等となる場合があります。

多様な展開が可能です 詳細につきましてはお問い合わせください。

東京駅八重洲セントラルジャック

東京駅八重洲Centralビジョン+柱シート+フロア広告



東京駅八重洲セントラルジャックライト

東京駅八重洲Centralビジョン+柱シート



名古屋駅イベントスペース(中央)

名

名古屋駅中央コンコースを通行する多くの駅利用者に対し、
屋内ならではの恵まれた環境でダイレクトコミュニケーションが可能です。



掲出位置図



サイズ

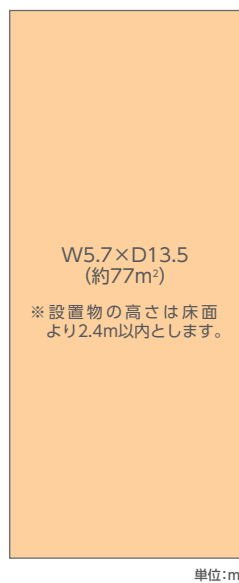

掲出内容・料金

※価格はすべて税別価格で表示しています。

| 掲出駅 | サイズ(m) | 掲出期間 | 広告料金 |
|------------------|-----------------------------------------------------|------|----------|
| 名古屋 (中央コンコース) | W5.7×D13.5(約77m ²) (設置物高さ:床面より2.4以内) | 1日 | ¥400,000 |

●その他諸経費(電気料等)¥100,000/日が別途必要となります。 ●原則、イベント実施時間を10:00~20:00といたします。
●実施可否については、内容等を確認のうえ、都度、調整・判断いたします。 ●消防法および関係各所等による規制があります。 ●その他詳細の条件等は別途お問い合わせください。
●実施可となった場合でも駅業務等の都合により、イベント中止等となる場合があります。 ●車両展示の場合は¥50,000/回が別途必要となります。

JRゲートタワーイベントスペース

名

複合施設「JRゲートタワー」の1Fという抜群のロケーションに設置された、
開放感に溢れるイベントスペースです。



掲出位置図

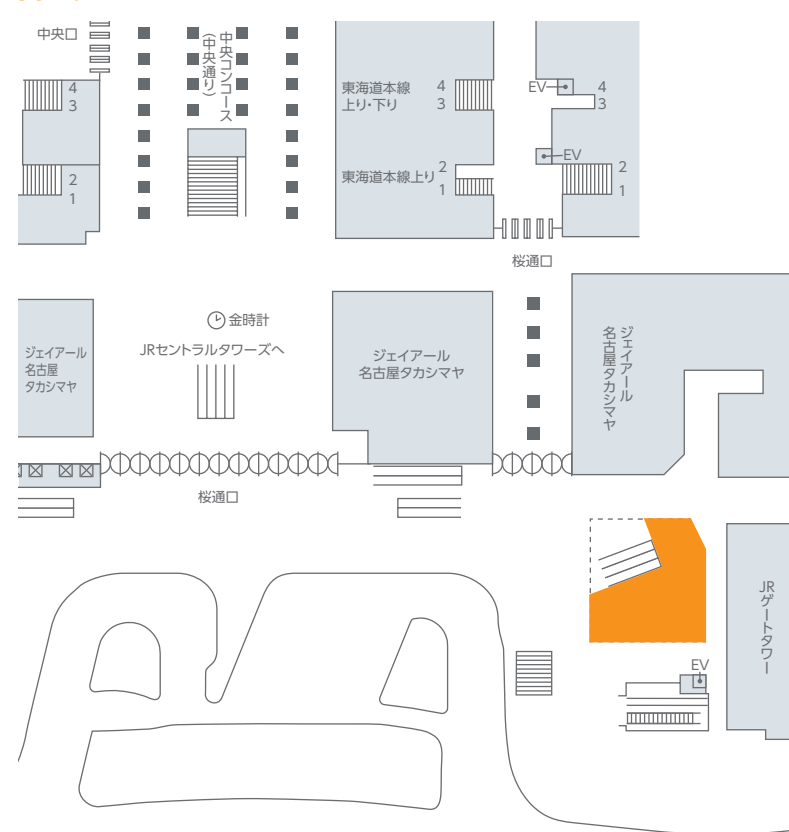

サイズ

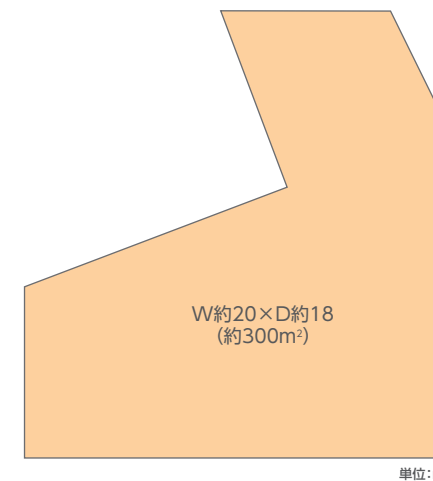

掲出内容・料金

※価格はすべて税別価格で表示しています。

| 掲出駅 | サイズ(m) | 掲出期間 | 広告料金 |
|-------------------------|--------------------------------|------|----------|
| 名古屋 (桜通口 JRゲートタワー1F) | W約20×D約18(約300m ²) | 1日 | ¥500,000 |

●イベント開催当日設営となる簡易イベントは広告料金¥400,000/日となります。
●その他諸経費(電気料等)¥100,000/日が別途必要となります。 ●イベント実施時間を10:00~20:00といたします。
●実施可否については、内容等を確認のうえ、都度、調整・判断いたします。 ●消防法及び関係各所等による規制があります。 ●その他詳細の条件等は別途お問い合わせください。
●イベントと連動してスペース上部のデッキ壁面にシート掲出が可能です。 ●2024年度中に仕様変更となります。詳細はお問い合わせください。

静岡駅イベントスペース

静

静岡駅コンコースを通行する多くの駅利用者に対し、屋内ならではの恵まれた環境でダイレクトコミュニケーションが可能です。



掲出位置図



サイズ

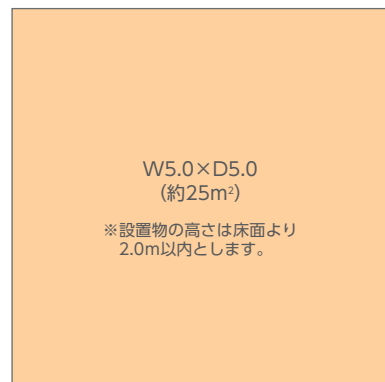

単位:m

掲出内容・料金

※価格はすべて税別価格で表示しています。

| 掲出駅 | サイズ(m) | 掲出期間 | 広告料金 |
|---------------|----------------------------------------------------|------|----------|
| 静岡 (コンコース) | W5.0×D5.0(約25m ²) (設置物高さ:床面より2.0以内) | 1日 | ¥100,000 |

- その他諸経費(警備費)¥50,000/日別途必要となる場合があります。
- 原則、イベント実施時間を10:00~20:00といたします。
- 実施可否については、内容等を確認のうえ、都度、調整・判断いたします。
- 関係各所との調整が必要な媒体のため、イベント実施日の1ヶ月前までに企画書を提出のうえお申し込みください。
- 消防法及び関係各所等による規制があります。
- その他詳細の条件等は別途お問い合わせください。
- 実施可となった場合でも駅業務等の都合により、イベント中止等となる場合があります。

新大阪駅イベントスペース

阪

新幹線中央口付近改札内に位置し、新幹線利用者に対して、ダイレクトコミュニケーションが可能です。



掲出位置図

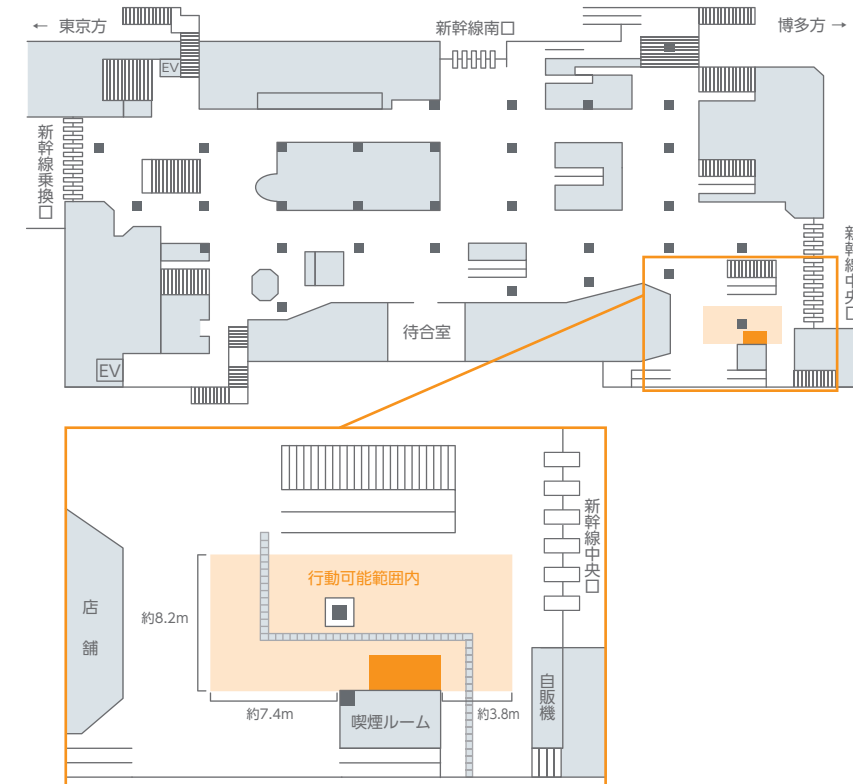

サイズ

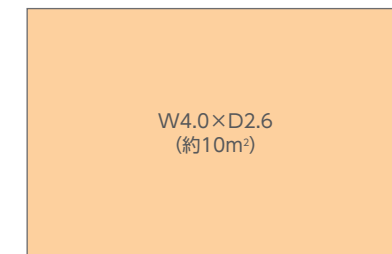

単位:m

掲出内容・料金

※価格はすべて税別価格で表示しています。

| 掲出駅 | サイズ(m) | 掲出期間 | 広告料金 |
|-----------------|----------------------------------------------|------|----------|
| 新大阪 (新幹線改札内) | W4.0×D2.6(約10m ²) (ブース設置スペース) | 1日 | ¥200,000 |

- その他諸経費(警備費)¥60,000~/日別途必要となります。
- 原則、イベント実施時間を10:00~20:00といたします。
- 実施可否については、内容等を確認のうえ、都度、調整・判断いたします。
- 消防法及び関係各所等による規制があります。
- その他詳細の条件等は別途お問い合わせください。
- 実施可となった場合でも駅業務等の都合により、イベント中止等となる場合があります。

駅ポスター広告(駅別・ランク別)

静 名

広告展開に合わせて掲出駅を自由に変更可能です。

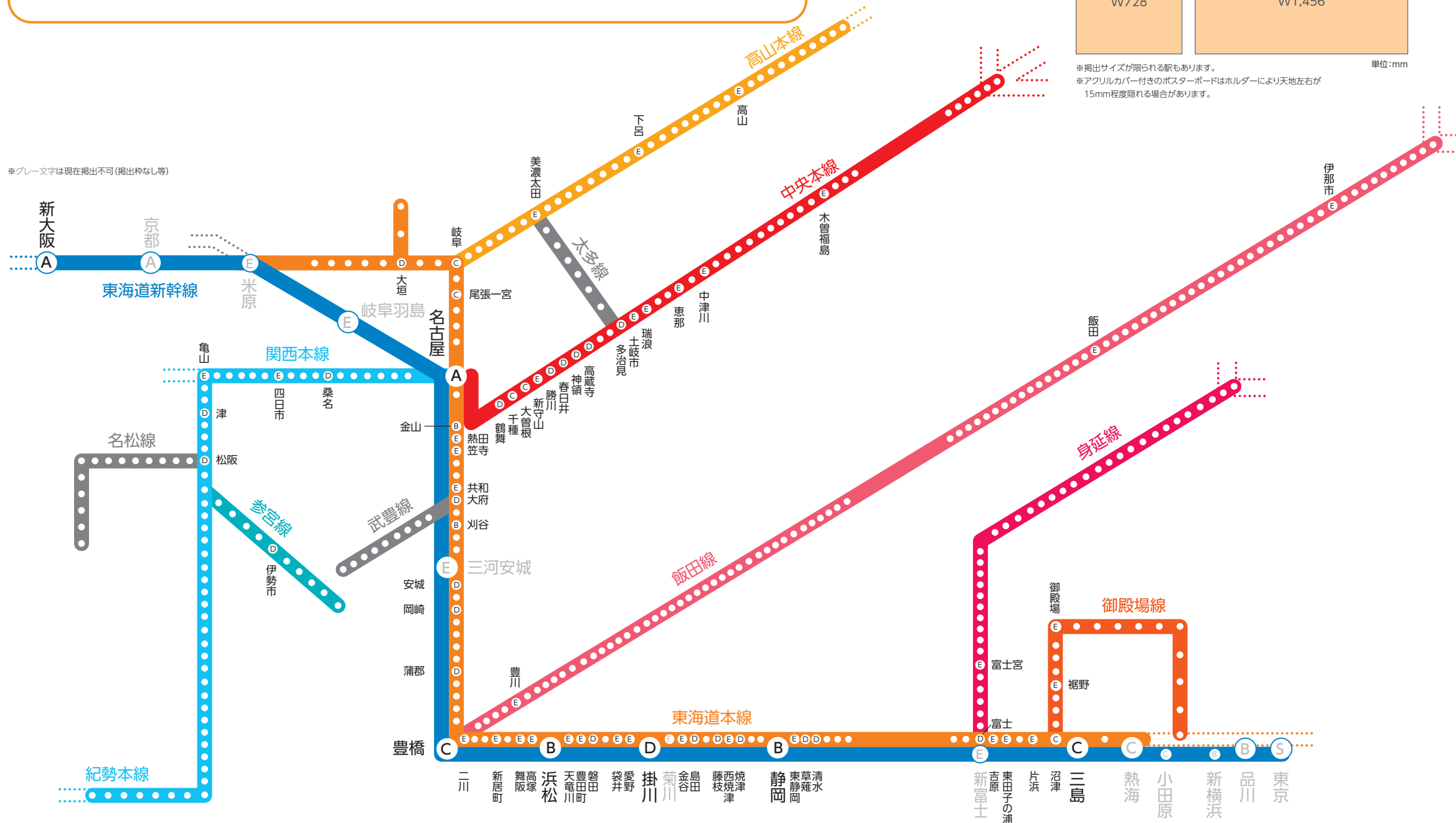

※グレー文字は現在掲出不可(掲出枠なし等)

掲出サイズ

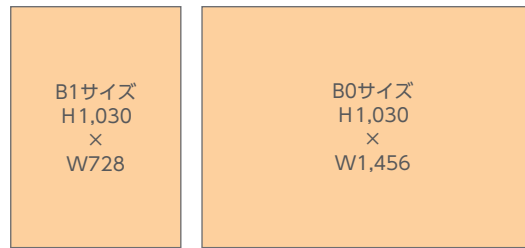

※掲出サイズが限られる駅もあります。
※アクリルカバー付きのポスターボードはホルダーにより天地左右が15mm程度隠れる場合があります。

駅ランク表(あいうえお別の索引)

| 駅名 | 駅ランク | 駅名 | 駅ランク |
|----------------|------|--------------------|------|
| あ 愛野(あいの) | E | 新大阪* (しんおおさか) | A |
| 【熱海*】(あたま) | C | 【新富士】(しんふじ) | E |
| 熱田(あつた) | E | 新守山(しんもりやま) | E |
| 新居町(あらいまち) | E | 【新横浜*】(しんよこはま) | B |
| 安城(あんじょう) | D | 神領(じんりょう) | D |
| い 飯田(いいた) | E | す 裾野(すその) | E |
| 伊勢市(いせし) | D | た 高塚(たかつか) | E |
| 伊那市(いなし) | E | 高山(たかやま) | E |
| 磐田(いわた) | D | 多治見(たじみ) | D |
| え 恵那(えな) | E | ち 千種(ちくさ) | C |
| お 大垣(おおがき) | D | つ 津(つ) | D |
| 大曽根(おおそね) | C | 鶴舞(つるまい) | D |
| 大府(おおふ) | D | て 天竜川(てんりゅうがわ) | E |
| 岡崎(おかざき) | D | と 【東京*】(とうきょう) | S |
| 【小田原*】(おだわら) | C | 土岐市(とぎし) | E |
| 尾張一宮(おわりいちのみや) | C | 豊川(とよかわ) | E |
| か 掛川(かけがわ) | D | 豊田町(とよだちょう) | E |
| 笠寺(かさでら) | E | 豊橋(とよはし) | C |
| 春日井(かすがい) | D | な 中津川(なかつがわ) | E |
| 片浜(かたはま) | E | 名古屋(なごや) | A |
| 勝川(かちがわ) | D | に 西焼津(にしやいつ) | E |
| 金谷(かなや) | E | ぬ 沼津(ぬまつ) | C |
| 金山(かなやま) | B | は 浜松(はまつ) | B |
| 蒲郡(がまごおり) | D | ひ 東静岡(ひがししずおか) | E |
| 亀山(かめやま) | E | 東田子の浦(ひがしたこのうら) | E |
| 刈谷(かりや) | B | ふ 袋井(ふくろい) | E |
| き 菊川(きくがわ) | E | 富士(ふじ) | D |
| 木曾福島(きそふくしま) | E | 藤枝(ふじえた) | D |
| 岐阜(ぎふ) | C | 富士宮(ふじのみや) | E |
| 【岐阜羽島】(ぎふはしま) | E | 二川(ふたがわ) | E |
| 【京都*】(きょうと) | A | ま 舞阪(まいさか) | E |
| 共和(きょうわ) | E | 【米原*】(まいばら) | E |
| < 草薙(くさなぎ) | D | 松阪(まつさか) | D |
| 桑名(くわな) | D | み 【三河安城】(みかわあんじょう) | E |
| け 下呂(げろ) | E | 三島(みしま) | C |
| こ 高蔵寺(こうぞうじ) | D | 瑞浪(みずなみ) | E |
| 御殿場(ごてんば) | E | 美濃太田(みのおた) | E |
| し 静岡(しずおか) | B | や 焼津(やいつ) | D |
| 【品川*】(しながわ) | B | よ 吉原(よしわら) | E |
| 島田(しまた) | D | 四日市(よっかいち) | E |
| 清水(しみず) | D | | |

●*は新幹線駅部分のみ
●駅の状態等により掲出できない場合あり
●【】は現在掲出不可(掲出枠なし等)
●掲出サイズが限られる駅あり
●赤字は静岡地区

駅ランク表(ランク別)

| 駅ランク | 駅名 | 駅数 |
|------|-------------------------------------------------------------------------------------------------------------------------------------------------|-------|
| S | 【東京*】 | 【1】 |
| A | 名古屋、新大阪*、【京都*】 | 2【1】 |
| B | 静岡、浜松、刈谷、金山、【品川*、新横浜*】 | 4【2】 |
| C | 三島、沼津、豊橋、尾張一宮、岐阜、千種、大曽根、【小田原*、熱海*】 | 7【2】 |
| D | 富士、清水、草薙、焼津、藤枝、島田、掛川、磐田、蒲郡、岡崎、安城、大府、大垣、鶴舞、勝川、春日井、神領、高蔵寺、多治見、桑名、津、松阪、伊勢市 | 23 |
| E | 片浜、東田子の浦、吉原、東静岡、西焼津、金谷、愛野、袋井、豊田町、天竜川、高塚、舞阪、新居町、富士宮、裾野、御殿場、二川、共和、笠寺、熱田、新守山、土岐市、瑞浪、恵那、中津川、木曾福島、四日市、亀山、豊川、飯田、伊那市、美濃太田、下呂、高山、【新富士、菊川、三河安城、岐阜羽島、米原*】 | 34【5】 |

●*は新幹線駅部分のみ ●駅の状態等により掲出できない場合あり ●【】は現在掲出不可(掲出枠なし等) ●掲出サイズが限られる駅あり ●赤字は静岡地区
※1…QRコードは静岡駅・浜松駅のB0サイズ枠、及び磐田駅・笠寺駅は掲載不可

掲出料金

※価格はすべて税別価格で表示しています。 ※記載の金額は製作費を含みません。

| 駅ランク | 掲出サイズ | 広告料金 1枚あたり | |
|------|-------|------------|---------|
| | | B0 | B1 |
| S | | ¥76,000 | ¥38,000 |
| A | | ¥56,000 | ¥28,000 |
| B | | ¥38,000 | ¥19,000 |
| C | | ¥36,000 | ¥18,000 |
| D | | ¥22,000 | ¥11,000 |
| E | | ¥17,000 | ¥8,500 |

●掲出期間:1期7日(月曜~日曜) ●作業時間は駅によって異なります。

名古屋駅連続貼り

名

ワイドデザインならではのインパクトや、複数面を組み合わせたストーリー展開など、ユニークなメッセージ訴求が可能です。



掲出位置図 ※図面中のP-〇〇はボード番号 ※図面中央数字(④⑥⑧など)は、最大掲出枚数(B1換算)

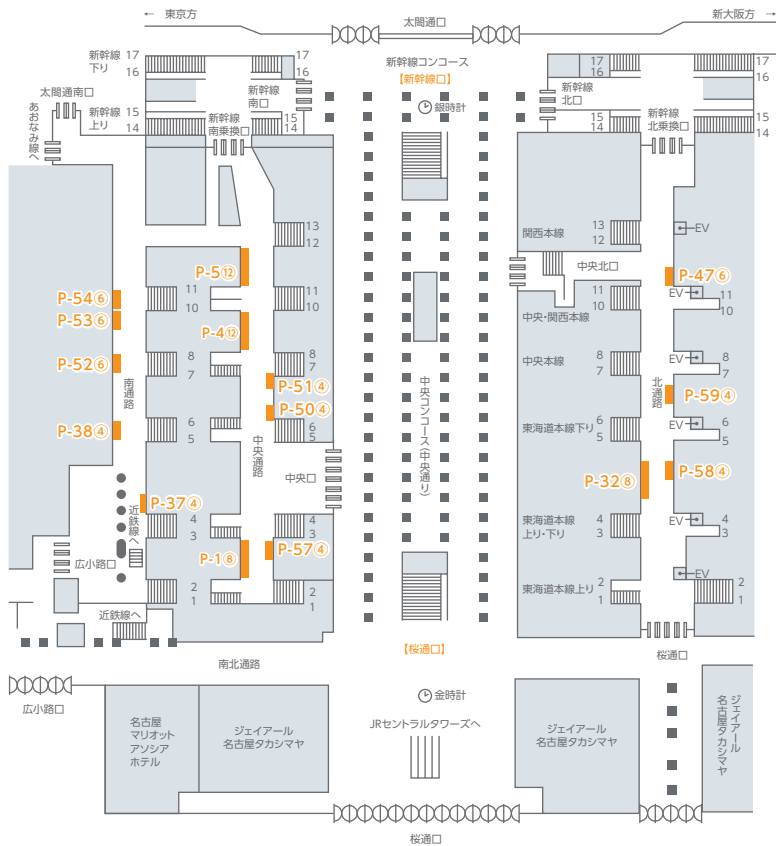

掲出サイズ

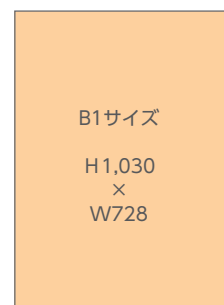
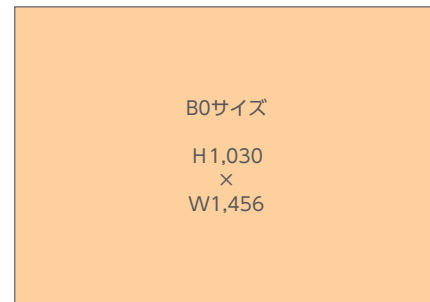

単位:mm

特殊OK QR可

掲出内容・料金 ※価格はすべて税別価格で表示しています。 ※記載の金額は製作費を含みません。

| 掲出駅 | サイズ【掲出枚数】 | 掲出期間 | セット数 | 広告料金 1セット |
|-----------------|------------------|---------------|------|-----------|
| 名古屋 (在来線改札内) | B1【4枚】またはB0【2枚】 | 7日 (月曜～日曜) | 7 | ¥115,000 |
| | B1【6枚】またはB0【3枚】 | | 4 | ¥172,000 |
| | B1【8枚】またはB0【4枚】 | | 2 | ¥230,000 |
| | B1【12枚】またはB0【6枚】 | | 2 | ¥346,000 |

●広告計画に合わせて掲出枠の指定が可能です。

名古屋駅ポスターセット

名

通常の駅ポスターよりも、お得な料金で掲出が可能です。
フルセット (B1×40枚またはB0×20枚) とハーフセット (B1×20枚またはB0×10枚) からお選びいただけます。

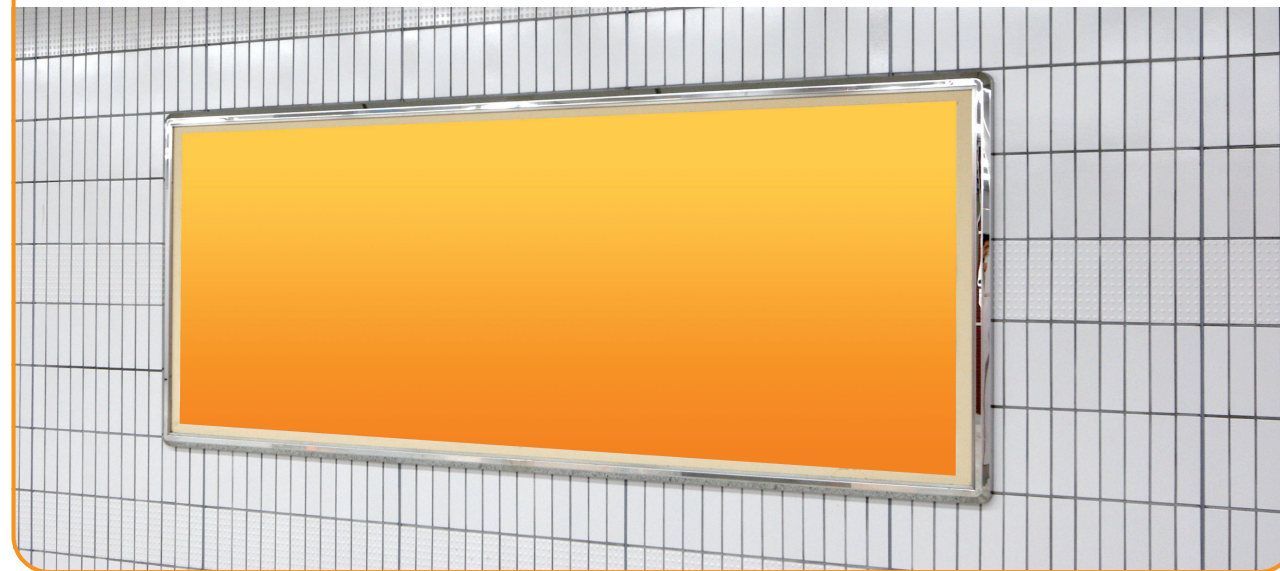

掲出位置図 ※図面中のP-〇〇はボード番号 ※図面中央数字(④⑥⑧など)は、最大掲出枚数(B1換算)

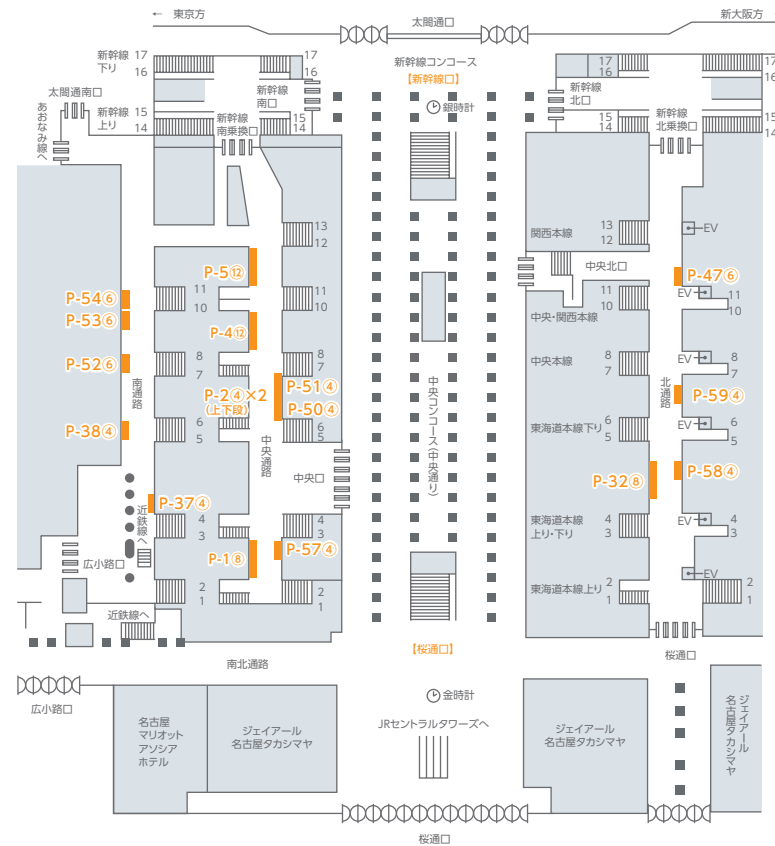

掲出サイズ

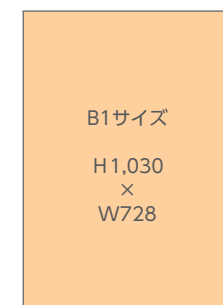
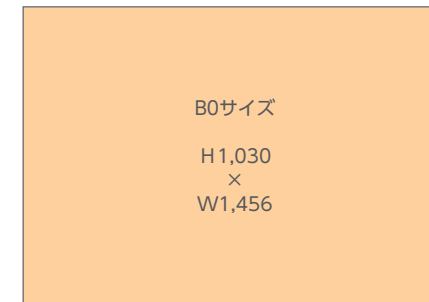

単位:mm

特殊OK QR可

掲出内容・料金 ※価格はすべて税別価格で表示しています。 ※記載の金額は製作費を含みません。

| 掲出駅 | サイズ【掲出枚数】 | 掲出期間 | 広告料金 1セット |
|-----------------|-----------|---------------|-----------|
| 名古屋 (在来線改札内) | フルセット | 7日 (月曜～日曜) | ¥800,000 |
| | ハーフセット | | ¥400,000 |

●掲出枠は当社にて決定させていただきます。

名古屋ラージボード

名

名古屋駅在来線改札内中央通路のまさに中央に設置された大型ポスターボード。通常の名古屋駅連続貼り比べお値打ちな商品となっており、B0×2連×2段サイズの大型グラフィックポスターの掲出も可能です。



掲出位置図



掲出サイズ

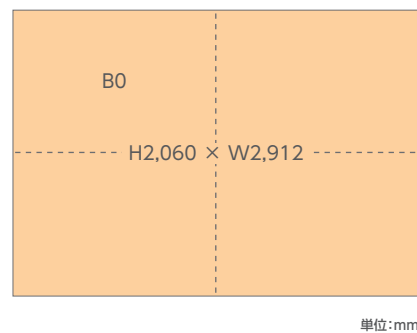

掲出内容・料金

※価格はすべて税別価格で表示しています。 ※記載の金額は製作費を含みません。



| 掲出駅 | サイズ(mm)【掲出枚数】 | 掲出期間 | 広告料金 |
|-------------------|--------------------------------------------------------|---------------|----------|
| 名古屋 (改札内 中央通路) | H2,060×W2,912 B1【上下各4枚】またはB0【上下各2枚】 B0×2連【上下各1枚】 | 7日 (月曜～日曜) | ¥200,000 |

●B1、B0、B0×2連のポスターを掲出される場合は、通常のポスター同様当社にて掲出撤去を実施します。
●全体で1枚のポスター等の場合、掲出撤去作業料が別途必要となります。

ターミナルセット

名

JRの主要駅にB1ポスターを4連で掲出いただけるセットプランです。路線毎にセットをご用意いたしました。ターゲットにあわせてお選びいただけます。



掲出駅

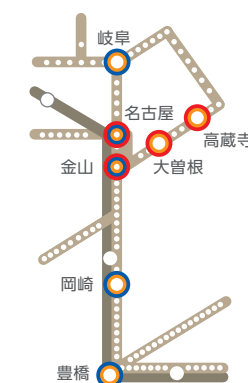

掲出サイズ

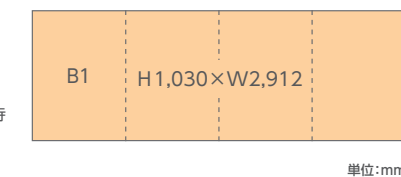

- …東海道本線・中央本線
- …東海道本線
- …中央本線

掲出位置図

名古屋

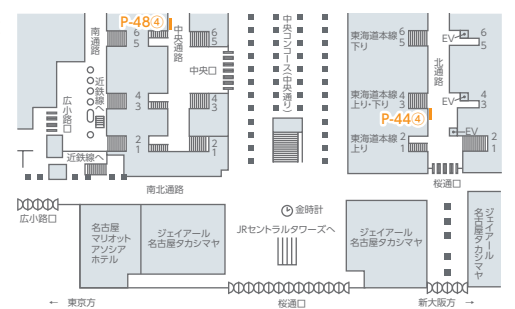

金山

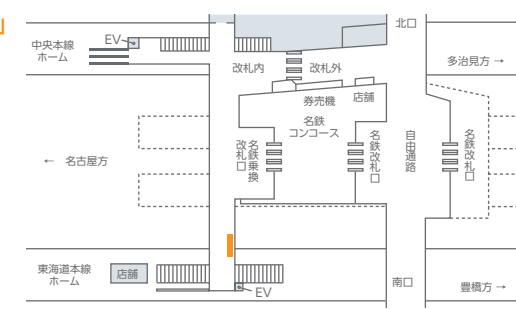

豊橋

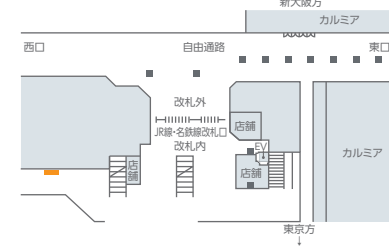

岡崎

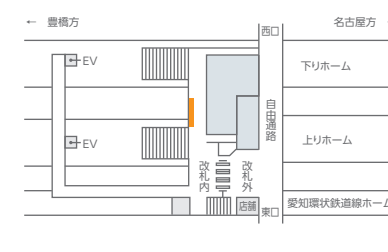

岐阜

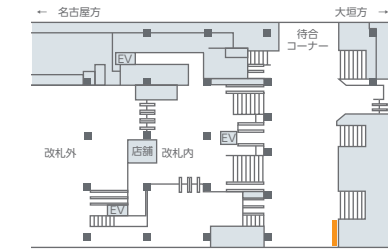

大曽根

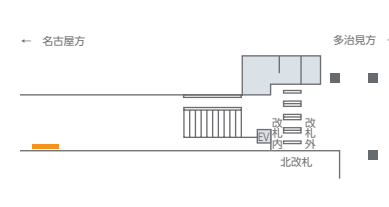

高蔵寺

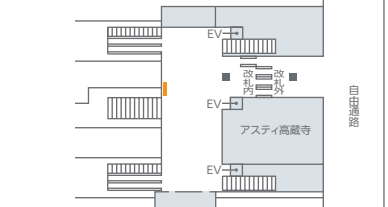

掲出内容・料金

※価格はすべて税別価格で表示しています。 ※記載の金額は製作費を含みません。



| 線名 | 掲出駅 | 掲出枚数 | サイズ(mm) | 掲出期間 | 広告料金 1セット | |
|------------|------------------------------|-----------------------------|-------------------|---------------|-----------------------------------------------|----------|
| 東海道本線・中央本線 | 名古屋(2ヶ所)、豊橋、岡崎、金山、岐阜、大曽根、高蔵寺 | 合計 B1【32枚】または B0【16枚】 | H1,030× W2,912 | 7日 (月曜～日曜) | ¥516,000 | |
| 東海道本線 | 名古屋(2ヶ所)、豊橋、金山、岐阜、岡崎 | 合計 B1【24枚】または B0【12枚】 | | | B1【8枚】またはB0【4枚】 名古屋駅以外は B1【4枚】またはB0【2枚】 | ¥420,000 |
| 中央本線 | 名古屋(2ヶ所)、金山、大曽根、高蔵寺 | 合計 B1【20枚】または B0【10枚】 | | | | ¥360,000 |

静岡駅セット貼り

静

静岡駅メインコンコース中央部のポスター枠4面をセットにし、各方面へと往来する駅利用者の視線を捉えます。



掲出位置図



掲出サイズ

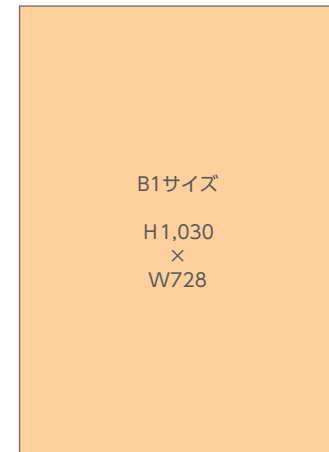

単位:mm

掲出内容・料金 ※価格はすべて税別価格で表示しています。 ※記載の金額は製作費を含みません。



| 掲出駅 | サイズ【掲出枚数】 | 掲出期間 | 広告料金 |
|-----|-----------|---------------|---------|
| 静岡 | B1【4枚】 | 7日 (月曜～日曜) | ¥72,000 |

サインボード

駅コンコースやホームなど、多彩なロケーションで掲出可能なサインボード媒体が多数ございます。詳細につきましてはお問い合わせください。

〈ホーム階段見附 電照・パネル〉



〈コンコース壁面 電照〉



〈コンコース柱 電照〉



〈ラック付き パネル(情報ボード)〉



〈ホーム風防壁 パネル〉

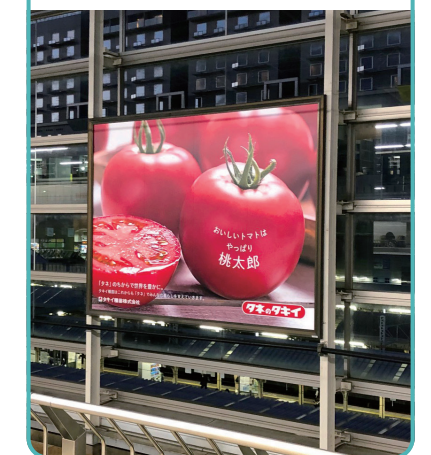

〈ホーム壁面 パネル〉



〈ホーム吊り下げ 電照〉



〈ホーム建植 パネル〉

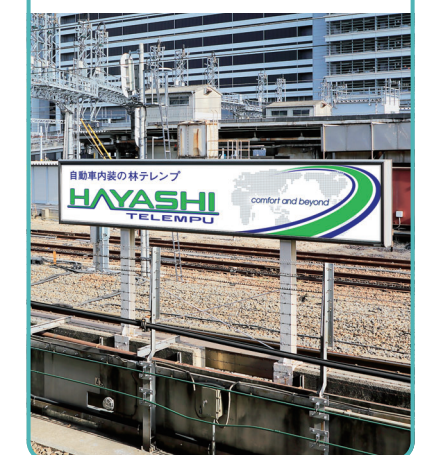

中吊り

静 名

天井から吊り下げて掲出するポスターです。
キャンペーンや新商品発売などのタイムリーな告知が可能です。



シングル



ワイド

掲出サイズ

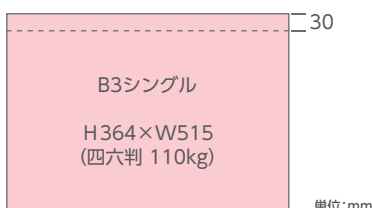
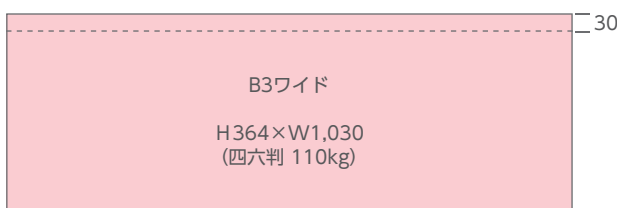

単位:mm

*天の部分30mm余裕を持たせたレイアウトにしてください。

JR東海 運転区間

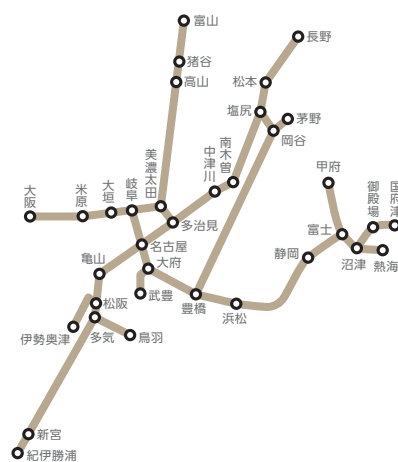

中吊りフリースポット(名古屋地区)

名

中吊り2期分の料金で、掲出開始日から1ヶ月以内に4期以上の掲出を保証。
お得な料金でブランドや商品の認知拡大が可能です。

*掲出期間は当社にて決定いたします。

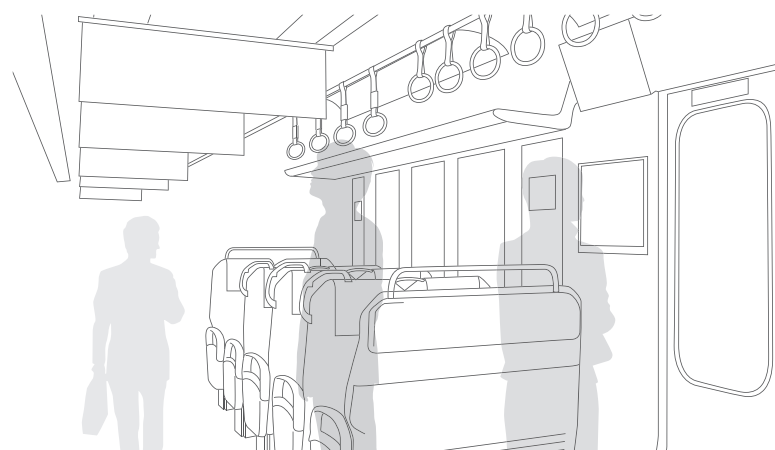

掲出内容・料金

特殊OK QR可

| 線名 | 符号 | 運転区間 | 掲出期間 | サイズ | 掲出枚数 | 広告料金 |
|--------------------------|----------------------------------|-----------------------------------------------|--------------------------------------------------------------------------------------|--------|-------|------------|
| 東海道本線 | E311垣 E313垣 | 米原～名古屋～静岡 | 7日 (月・水・木・土スタート) | B3シングル | 350 | ¥390,000 |
| | | | | B3ワイド | | ¥780,000 |
| 中央本線・関西本線・武豊線 | E313神 E315神 | 名古屋～松本 名古屋～亀山 大垣～名古屋～大府～武豊 | 7日 (月・水・木・土スタート) | B3シングル | 350 | ¥260,000 |
| | | | | B3ワイド | | ¥520,000 |
| 名古屋セット | E311垣 E313垣 E313神 E315神 | 米原～名古屋～静岡 名古屋～松本 名古屋～亀山 大垣～名古屋～大府～武豊 | 7日 (月・水・木・土スタート) | B3シングル | 700 | ¥600,000 |
| | | | | B3ワイド | | ¥1,200,000 |
| 東海道本線 | E311垣 E313垣 | 米原～名古屋～静岡 | 1期(3日/4日) 月～水/木～日 水～金/土～火 ※GW、お盆、 年末年始は 1期料金で 1週間掲出 (設定時期は別途指定) | B3シングル | 350 | ¥210,000 |
| | | | | B3ワイド | | ¥420,000 |
| 中央本線・関西本線・武豊線 | E313神 E315神 | 名古屋～松本 名古屋～亀山 大垣～名古屋～大府～武豊 | 1期(3日/4日) 月～水/木～日 水～金/土～火 ※GW、お盆、 年末年始は 1期料金で 1週間掲出 (設定時期は別途指定) | B3シングル | 350 | ¥145,000 |
| | | | | B3ワイド | | ¥290,000 |
| 名古屋セット | E311垣 E313垣 E313神 E315神 | 米原～名古屋～静岡 名古屋～松本 名古屋～亀山 大垣～名古屋～大府～武豊 | 1期(3日/4日) 月～水/木～日 水～金/土～火 ※GW、お盆、 年末年始は 1期料金で 1週間掲出 (設定時期は別途指定) | B3シングル | 700 | ¥330,000 |
| | | | | B3ワイド | | ¥660,000 |
| フリースポット 東海道本線 | E311垣 E313垣 | 米原～名古屋～静岡 | 1期(3日/4日) 月～水/木～日 水～金/土～火 ※GW、お盆、 年末年始は 1期料金で 1週間掲出 (設定時期は別途指定) | B3シングル | 1,400 | ¥420,000 |
| | | | | B3ワイド | | ¥840,000 |
| フリースポット 中央本線・関西本線・武豊線 | E313神 E315神 | 名古屋～松本 名古屋～亀山 大垣～名古屋～大府～武豊 | 1期(3日/4日) 月～水/木～日 水～金/土～火 ※GW、お盆、 年末年始は 1期料金で 1週間掲出 (設定時期は別途指定) | B3シングル | 1,400 | ¥290,000 |
| | | | | B3ワイド | | ¥580,000 |
| フリースポット 名古屋セット | E311垣 E313垣 E313神 E315神 | 米原～名古屋～静岡 名古屋～松本 名古屋～亀山 大垣～名古屋～大府～武豊 | 1期(3日/4日) 月～水/木～日 水～金/土～火 ※GW、お盆、 年末年始は 1期料金で 1週間掲出 (設定時期は別途指定) | B3シングル | 2,800 | ¥660,000 |
| | | | | B3ワイド | | ¥1,320,000 |
| 飯田線 | E213垣 E313垣 | 豊橋～茅野～松本 | 7日 (月・水・木・土スタート) | B3シングル | 80 | ¥50,000 |
| | | | | B3ワイド | | ¥100,000 |
| 東海道本線 | E211 E313 | 豊橋～静岡～熱海 | 7日 (水スタート) | B3シングル | 290 | ¥200,000 |
| | | | | B3ワイド | | ¥400,000 |
| 御殿場線・身延線 | E313 | 沼津～御殿場～国府津 富士～甲府 | 7日 (水スタート) | B3シングル | 95 | ¥40,000 |
| | | | | B3ワイド | | ¥80,000 |

A額面ポスター

静 名

乗降ドアの上に掲出されるポスターです。
B3シングルを基本にB3×2面、4面の掲出も可能で、ブランド浸透や商品認知に効果を発揮します。

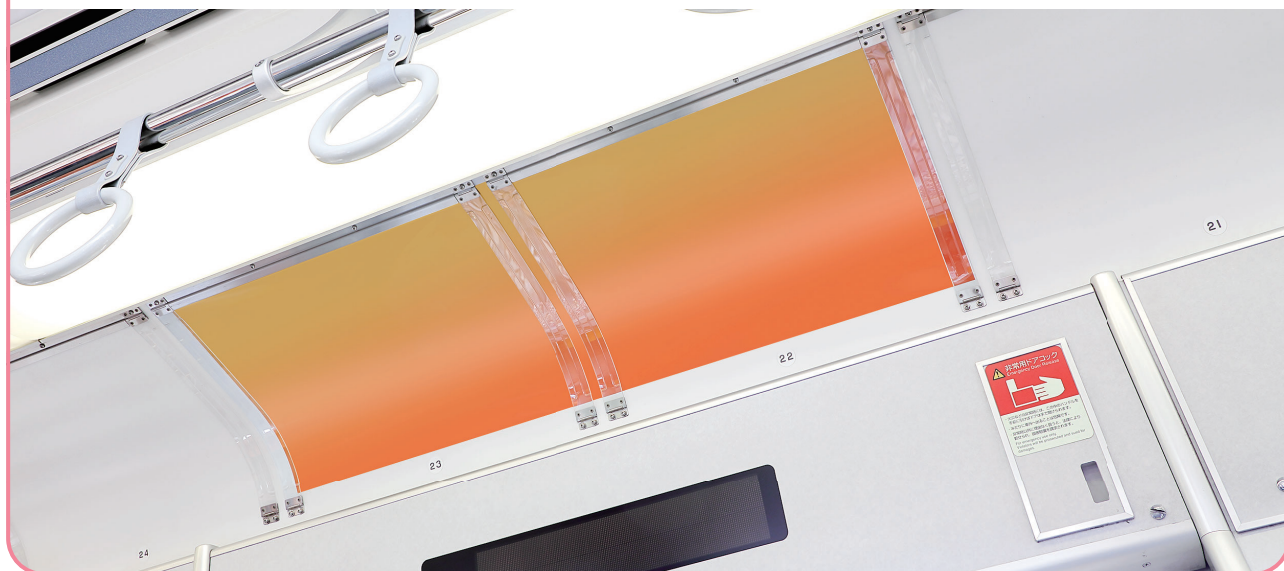

掲出サイズ

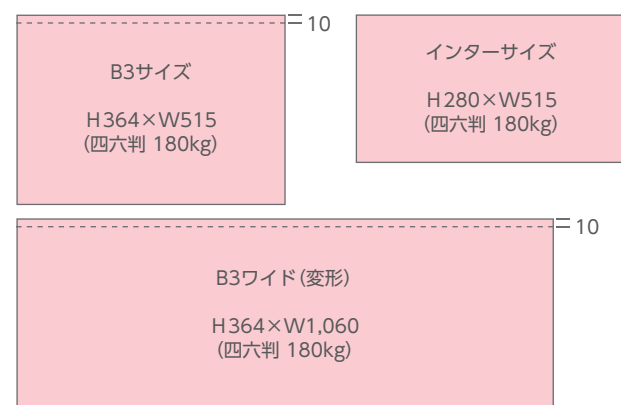

※天の部分10mm余裕を持たせたレイアウトにしてください。

単位:mm

JR東海 運転区間

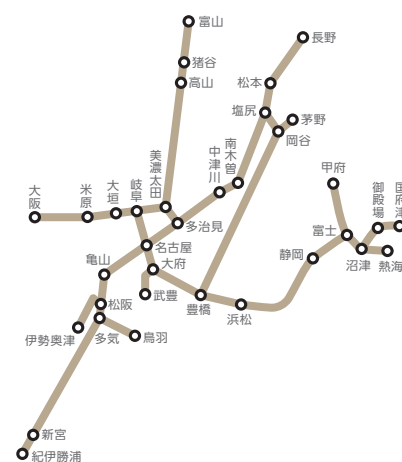

掲出内容・料金

※価格はすべて税別価格で表示しています。 ※記載の金額は製作費を含みません。



| | 線名 | 符号 | 運転区間 | 掲出期間 | サイズ | 搬入枚数 | 広告料金 | |
|-------|---------------|----------------------------------|-----------------------------------------------|------|-----------|-----------|------------|----------|
| 名古屋地区 | 東海道本線 | E311垣 E313垣 | 米原～名古屋～静岡 | 1ヶ月 | B3シングル | 350 | ¥300,000 | |
| | | | | | B3ワイド(変形) | | ¥600,000 | |
| | 中央本線・関西本線・武豊線 | E313神 E315神 | 名古屋～松本 名古屋～亀山 大垣～名古屋～大府～武豊 | | B3シングル | 350 | ¥250,000 | |
| | | | | | B3ワイド(変形) | | ¥500,000 | |
| | 名古屋セット | E311垣 E313垣 E313神 E315神 | 米原～名古屋～静岡 名古屋～松本 名古屋～亀山 大垣～名古屋～大府～武豊 | | B3シングル | 700 | ¥500,000 | |
| | | | | | B3ワイド(変形) | | ¥1,000,000 | |
| 静岡地区 | 東海道本線 | E211 E313 | 豊橋～静岡～熱海 | 2週間 | B3シングル | 700 | ¥350,000 | |
| | | | | | B3ワイド(変形) | | ¥700,000 | |
| 静岡地区 | 東海道本線 | E211 E313 | 豊橋～静岡～熱海 | | 1ヶ月 | B3シングル | 250 | ¥250,000 |
| | | | | | | B3ワイド(変形) | | ¥500,000 |

新B額面ポスター(ドア横)

静 名

乗降ドアの側壁での掲出により視認性に優れ
また鉄道利用者の目線とポスターが近いことから詳細情報の訴求が可能です。



乗降ドアの側壁での掲出になります。

掲出サイズ

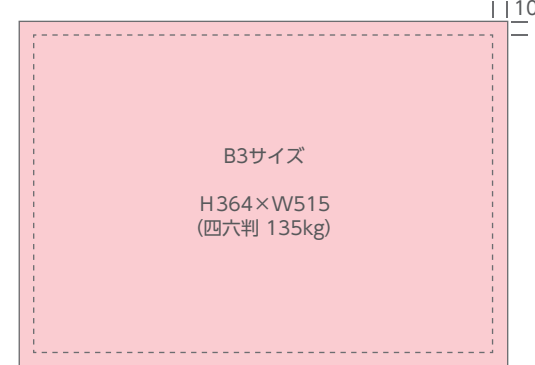

※天地左右それぞれ10mm余裕を持たせたレイアウトにしてください。

単位:mm

JR東海 運転区間

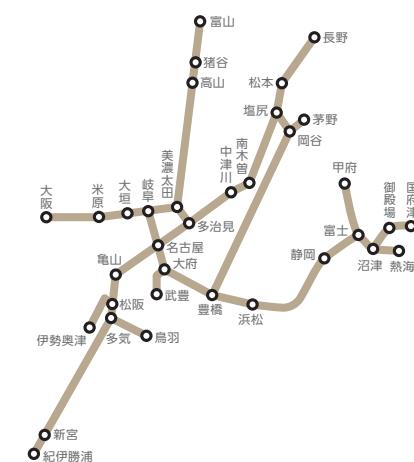

掲出内容・料金

※価格はすべて税別価格で表示しています。 ※記載の金額は製作費を含みません。



| | 線名 | 符号 | 運転区間 | 掲出期間 | サイズ | 搬入枚数 | 広告料金 |
|-------|---------------|-------------------------|-----------------------------------------------------------|----------|----------|---------------------|----------|
| 名古屋地区 | 東海道本線 | E313垣 | 米原～名古屋～静岡 豊橋～茅野～松本 | 1ヶ月 | B3 | 370 | ¥600,000 |
| | | | | | | 350 | ¥400,000 |
| | 中央本線・関西本線・武豊線 | E313神 E315神 | 名古屋～松本 名古屋～亀山 大垣～名古屋～大府～武豊 | | | 720 | ¥900,000 |
| | | | | | | 550 | ¥650,000 |
| | 名古屋セット(C) | E313垣 E313神 E315神 | 米原～名古屋～静岡 名古屋～松本 名古屋～亀山 豊橋～茅野～松本 大垣～名古屋～大府～武豊 | | | 500 | ¥600,000 |
| 静岡地区 | 東海道本線 | E313 | 豊橋～静岡～熱海 | 190 | ¥250,000 | | |
| | | | | 御殿場線・身延線 | E313 | 沼津～御殿場～国府津 富士～甲府 | 95 |

B額面ポスター

静 名

連結部ドアの側壁での掲出により視認性に優れ
また鉄道利用者の目線とポスターが近いことから詳細情報の訴求が可能です。



車両連結部のドア側壁での掲出になります。

掲出サイズ

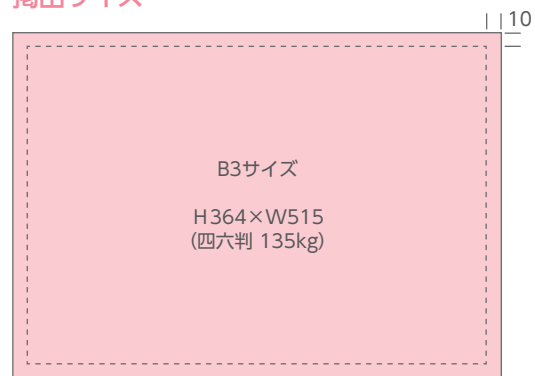

※天地左右それぞれ10mm余裕を持たせたレイアウトにしてください。

単位:mm

JR東海 運転区間

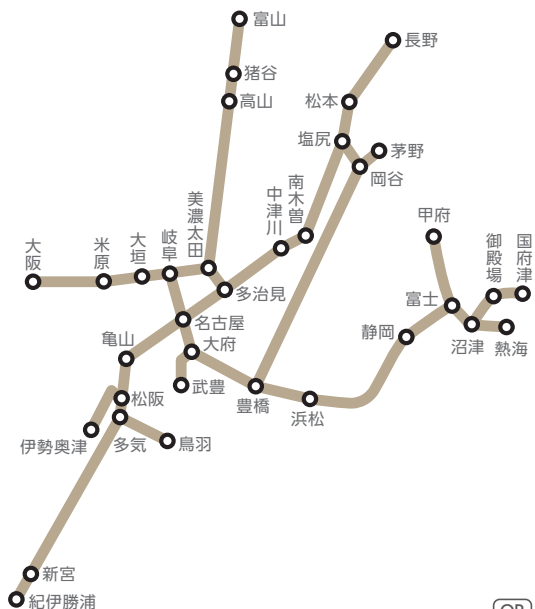

掲出内容・料金

※価格はすべて税別価格で表示しています。 ※記載の金額は製作費を含みません。

| | 線名 | 符号 | 運転区間 | 掲出期間 | サイズ | 搬入枚数 | 広告料金 |
|-------|------------------|----------------------------------|-----------------------------------------------------------|------|-----|-------|----------|
| 名古屋地区 | 名古屋セット | E311垣 E313垣 E313神 E315神 | 米原～名古屋～静岡 名古屋～松本 名古屋～亀山 豊橋～茅野・松本 大垣～名古屋～大府～武豊 | 1ヶ月 | B3 | 1,000 | ¥900,000 |
| | | E383神 | 名古屋～長野 | | | 1 | ¥5,500 |
| 静岡地区 | 東海道本線 (静岡セット) | E211 E313 | 豊橋～静岡～熱海 | | | 250 | ¥500,000 |

ステッカー

静 名

車両内乗降ドア付近への掲出は鉄道利用者の視線の高さに近く、視認性の高いメディアです。



315系は乗降ドア付近の窓ガラスでの掲出になります。広告意匠の/パッケージデザインは現行品とは異なります。

掲出サイズ



※裏面粘着強度等、別途お問い合わせください。

単位:mm

JR東海 運転区間



掲出内容・料金

※価格はすべて税別価格で表示しています。 ※記載の金額は製作費を含みません。

| | 線名 | 符号 | 運転区間 | 掲出期間 | サイズ(mm) | 搬入枚数 | 広告料金 |
|-------|---------------|----------------------------|-----------------------------------------|------|-----------|------|----------|
| 名古屋地区 | 東海道本線 | E311垣 E313垣 | 米原～名古屋～静岡 | 1ヶ月 | H165×W200 | 350 | ¥260,000 |
| | 中央本線・関西本線・武豊線 | E313神 E315神 | 名古屋～松本/名古屋～亀山 大垣～名古屋～大府～武豊 | | | 350 | ¥200,000 |
| | 名古屋セット | E311垣 E313垣 E313神 E315神 | 米原～名古屋～静岡/名古屋～松本 名古屋～亀山/大垣～名古屋～大府～武豊 | | | 700 | ¥450,000 |
| 静岡地区 | 東海道本線 | E211 E313 | 豊橋～静岡～熱海 | | | 250 | ¥200,000 |

ツインステッカー

静 名

乗降ドアの上部左右にそれぞれ掲出され、鉄道利用者の視線に自然と入るメディアです。
また長期掲出による深いブランド浸透が期待できます。



掲出サイズ

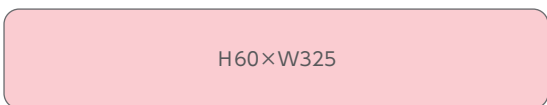
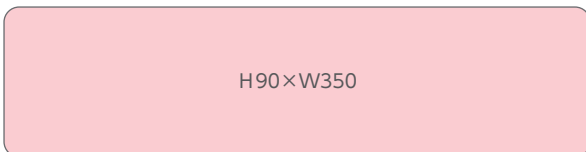

※裏面粘着強度等、別途お問い合わせください。

単位:mm

JR東海 運転区間

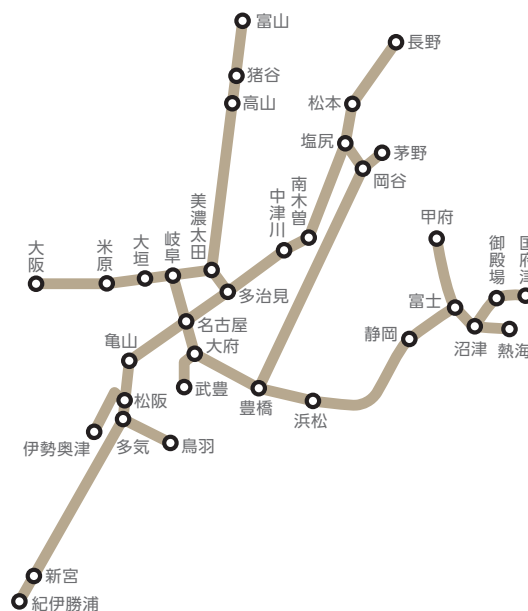

掲出内容・料金

※価格はすべて税別価格で表示しています。 ※記載の金額は製作費を含みません。

| 線名 | 符号 | 運転区間 | 掲出期間 | サイズ(mm) | 搬入枚数 | 広告料金 |
|-------|--------------------------------------|-----------------------------------------------|------|----------|-----------|----------|
| 名古屋地区 | 名古屋セット E311短 E313短 E313神 E315神 | 米原～名古屋～静岡 名古屋～松本 名古屋～亀山 大垣～名古屋～大府～武豊 | 1ヶ月 | H60×W325 | 760(380組) | ¥800,000 |
| | | | | H90×W350 | 640(320組) | |
| 静岡地区 | 東海道本線 E211 E313 | 豊橋～静岡～熱海 | | H60×W325 | 500(250組) | ¥300,000 |

車内掲出位置図

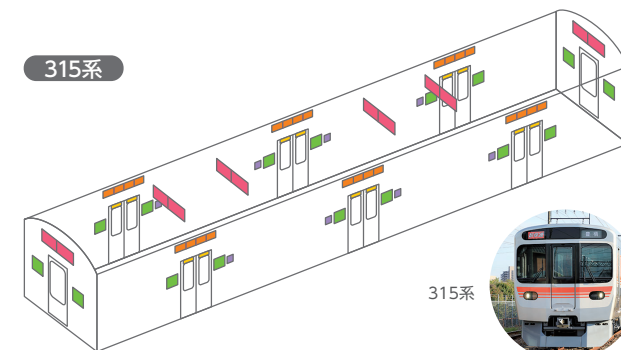

315系
■中吊り ■A額面ポスター ■新B額面ポスター/B額面ポスター
■ステッカー ■ツインステッカー

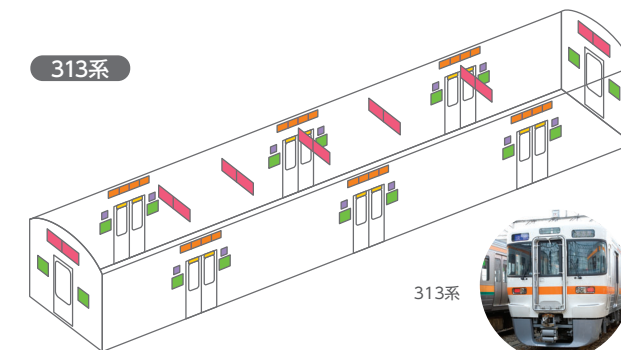

313系
■中吊り ■A額面ポスター ■新B額面ポスター/B額面ポスター
■ステッカー ■ツインステッカー

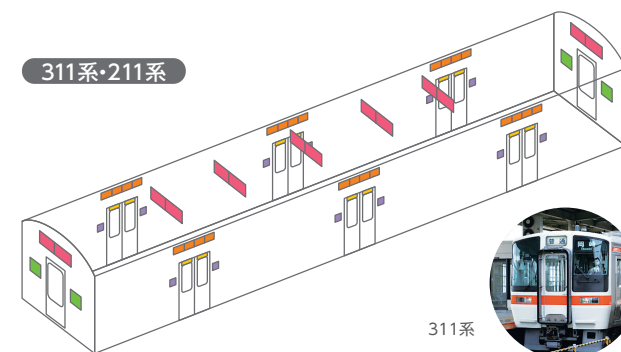

311系・211系
■中吊り ■A額面ポスター ■B額面ポスター
■ステッカー ■ツインステッカー

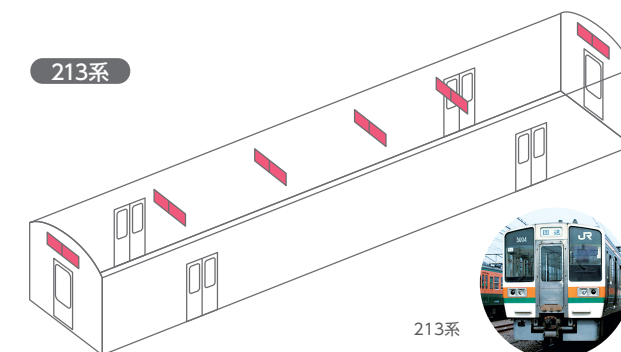

213系
■中吊り

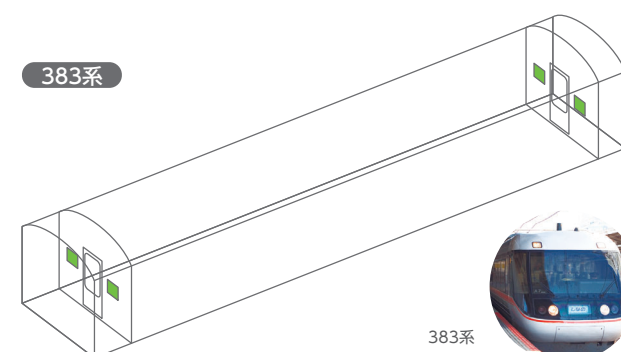

383系
■B額面ポスター

※上記車内掲出位置図は標準的なイメージです。運転台やトイレ等がついた車両では、掲出枚数、位置などが変わる事があります。なお、掲出は全て客室内です。

主要駅掲出位置図

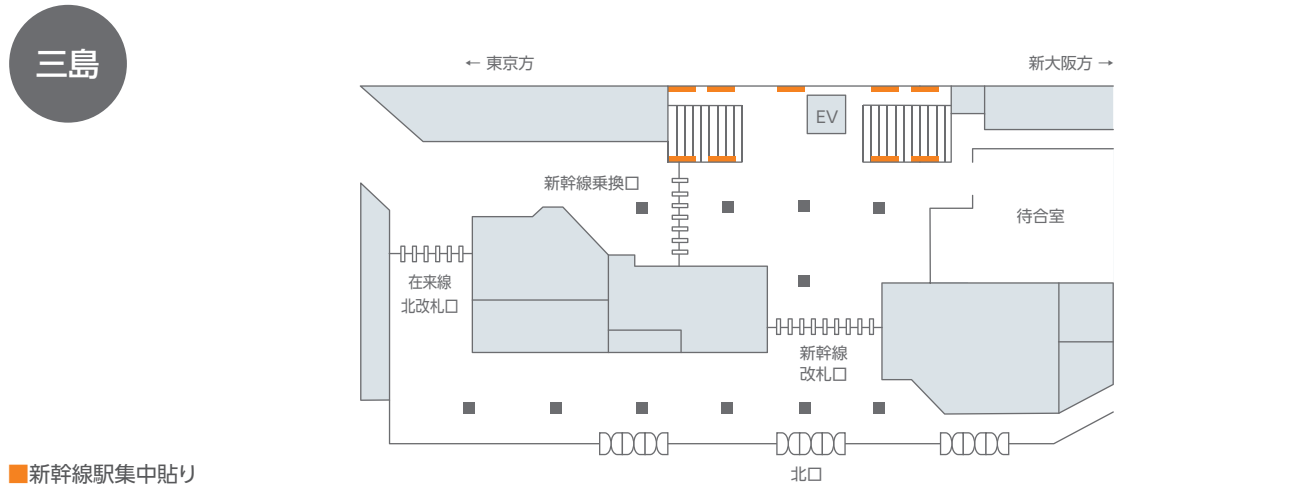
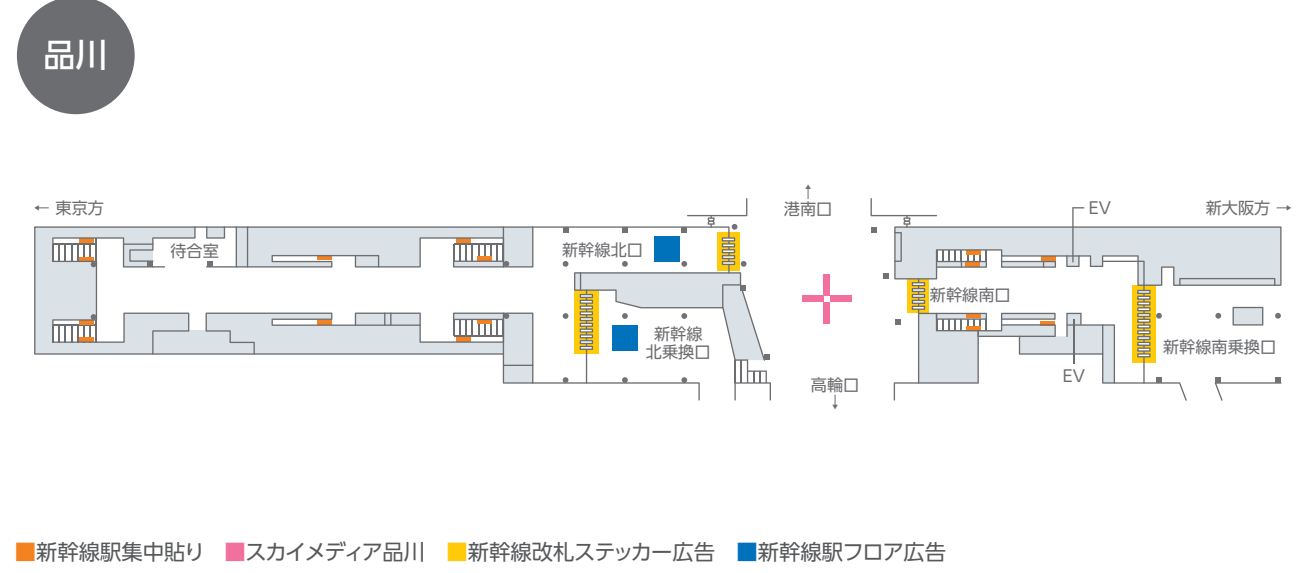
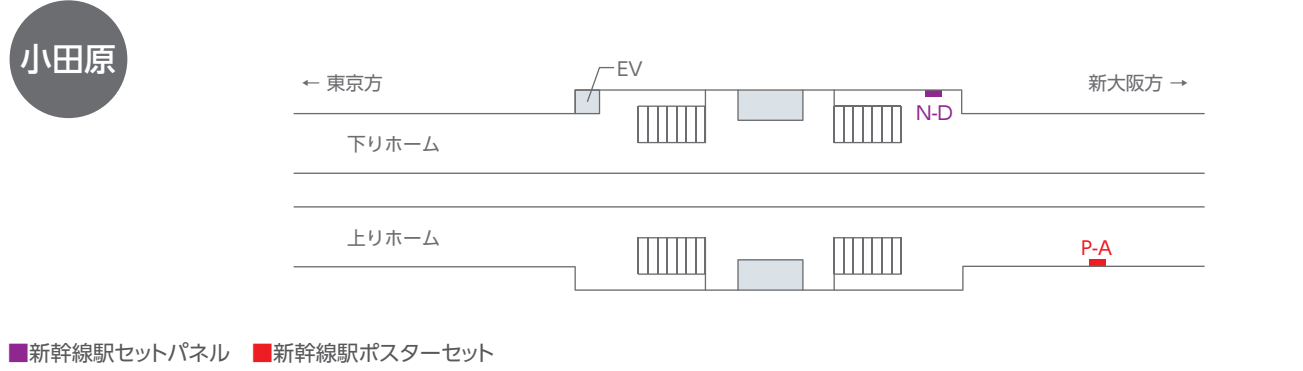
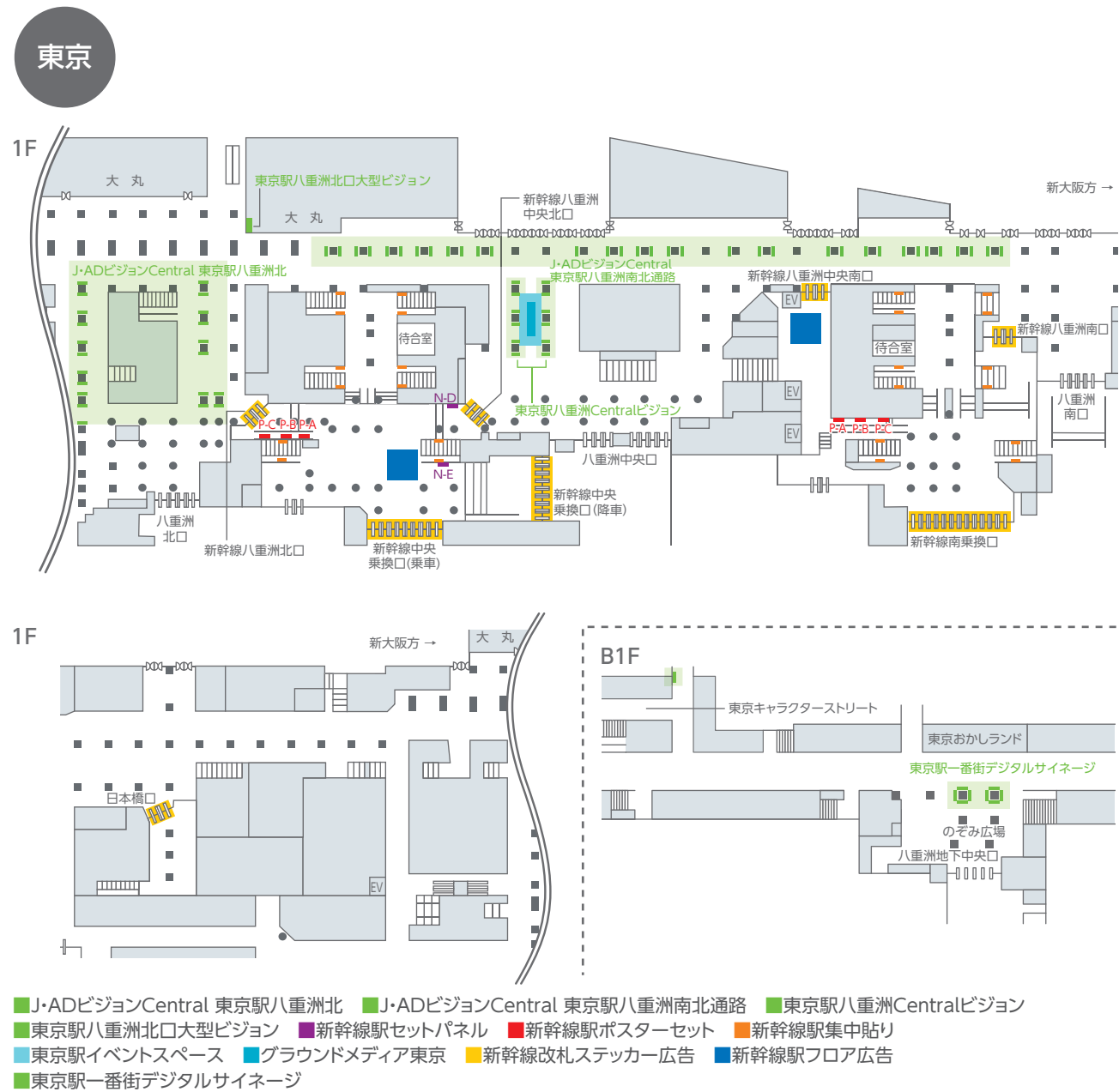

主要駅掲出位置図

静岡

新幹線改札内

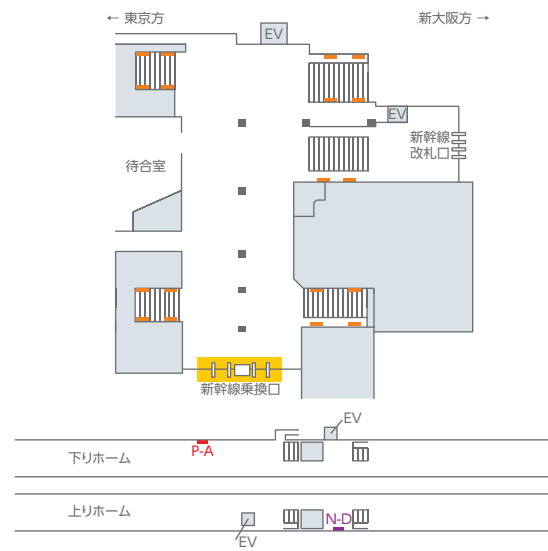

- 新幹線駅セットパネル ■新幹線駅ポスターセット
- 新幹線駅集中貼り ■新幹線改札ステッカー広告

コンコース付近

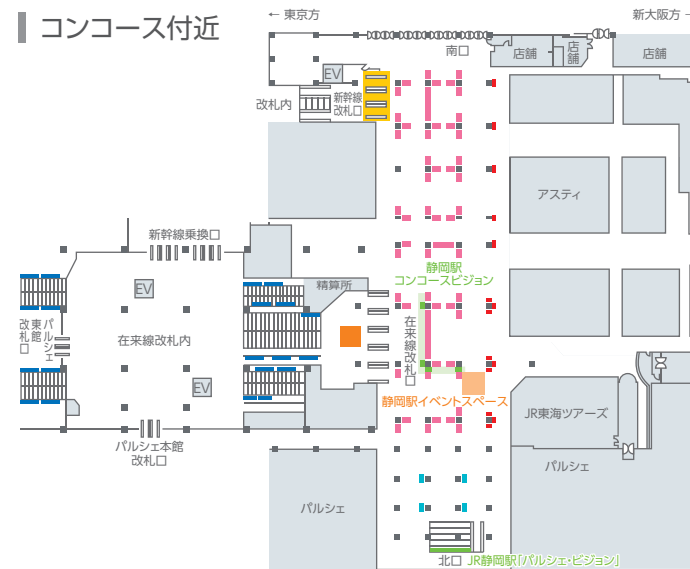

- 静岡駅コンコースビジョン ■JR静岡駅「パルシェ」ビジョン
- 静岡駅セット貼り ■フラッグ広告(横断幕) ■在来線駅集中貼り
- フロア広告 ■駅ポスター広告(B1×1枚×14) ※在来線改札内にB1×2枚×6
- 静岡駅イベントスペース ■新幹線改札ステッカー広告

豊橋

新幹線改札内

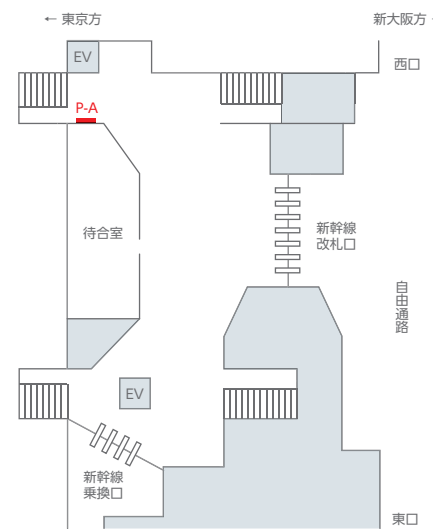

- 新幹線駅ポスターセット

在来線改札付近

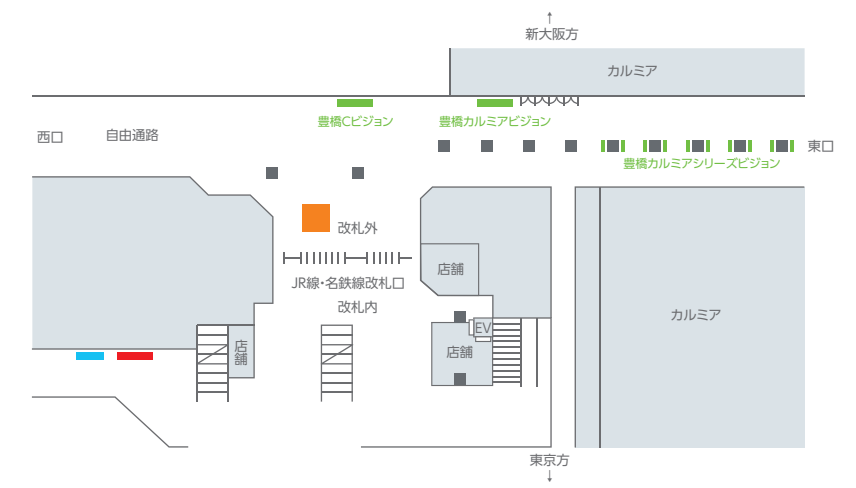

- 豊橋カルミアビジョン ■豊橋カルミアシリーズビジョン ■豊橋Cビジョン
- フロア広告 ■ターミナルセット ■駅ポスター広告(B1×7枚)

岡崎

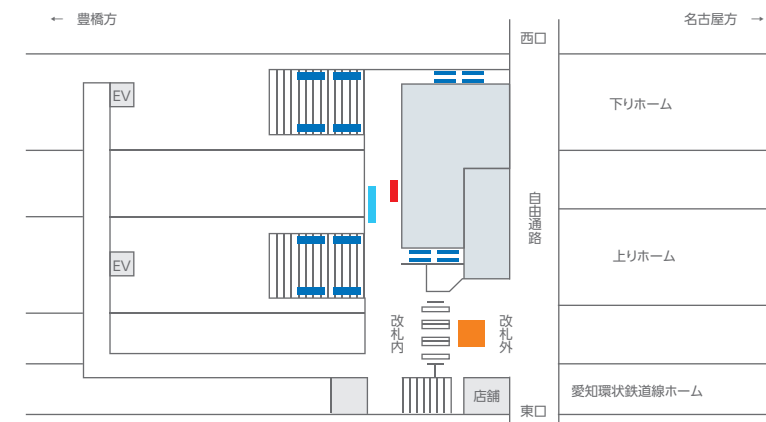

- 在来線駅集中貼り ■フロア広告
- ターミナルセット ■駅ポスター広告(B1×3枚)

刈谷

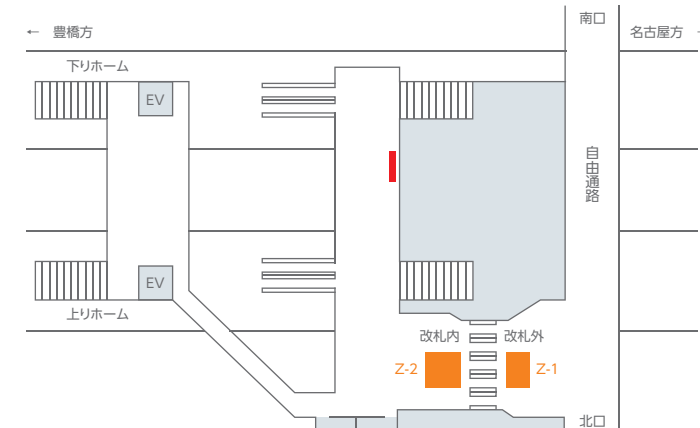

- フロア広告
- 駅ポスター広告(B1×4枚×上下段)

浜松

新幹線改札内

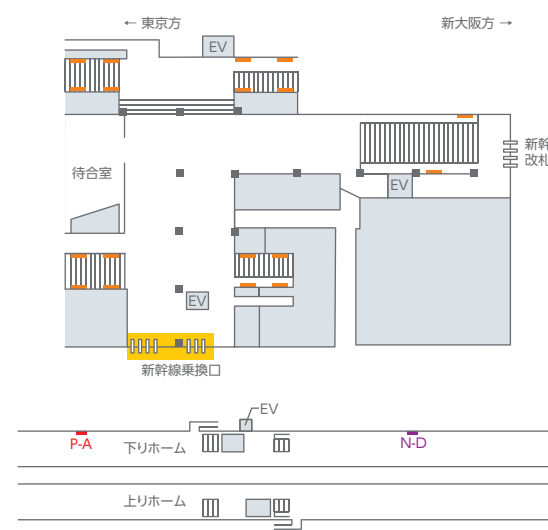

- 新幹線駅セットパネル ■新幹線駅ポスターセット
- 新幹線駅集中貼り ■新幹線改札ステッカー広告

コンコース付近

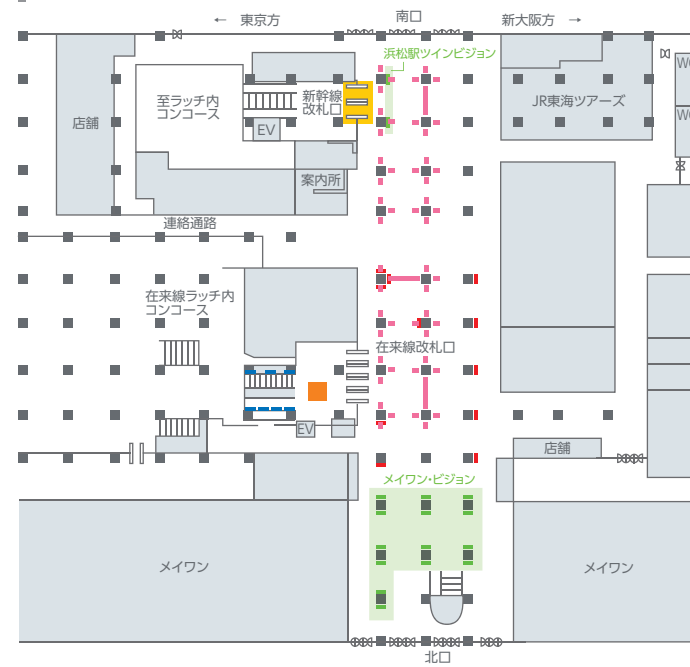

- メイワオン・ビジョン ■メイワオン・ビジョン プラス
- 浜松駅ツインビジョン ■在来線駅集中貼り
- フラッグ広告(横断幕) ■フロア広告
- 新幹線改札ステッカー広告 ■駅ポスター広告(B1×1枚×19) ※在来線改札内にB1×2枚×4

主要駅掲出位置図

名古屋

- シリーズ・アド・ビジョン名古屋
- J・ADビジョンCentral名古屋駅新幹線口
- 駅ポスター広告(名古屋駅連続貼り, 名古屋駅ポスターセット)
- 名古屋エクスプレスビジョン
- J・ADビジョンCentral名古屋駅地下通路
- 名古屋ラージボード
- 名古屋駅桜通口デジタルフラッグ
- 名古屋駅ツインビジョン新幹線口
- ターミナルセット
- 名古屋デジタルスクエア
- 名古屋駅ツインビジョン桜通口
- 新幹線駅セットパネル
- 名古屋駅フラッグ広告
- 名古屋ワイドウォール
- 新幹線駅ポスターセット
- 名古屋駅柱シート広告
- 名古屋駅イベントスペース(中央)
- 新幹線改札ステッカー広告
- スカイメディア名古屋
- グ라운드メディア名古屋
- 新幹線駅フロア広告
- 新幹線駅集中貼り
- 在来線駅集中貼り

※図面中のP-○はポード番号 ※図面中の丸数字(④⑥⑧など)は、最大掲出枚数(B1換算)



名古屋地下通路

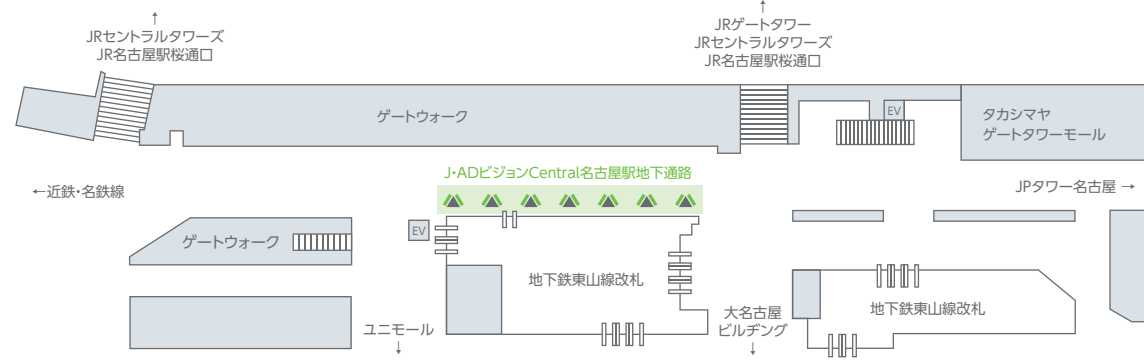

金山

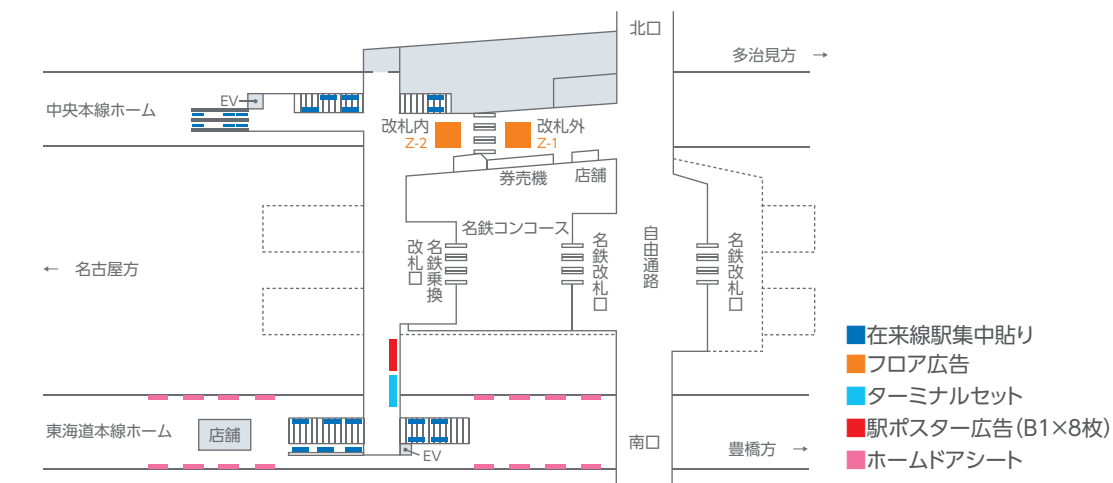

尾張一宮

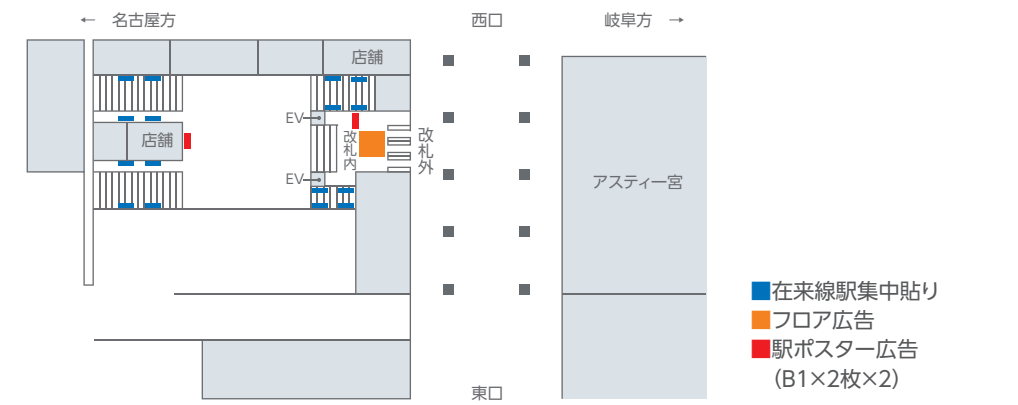

岐阜

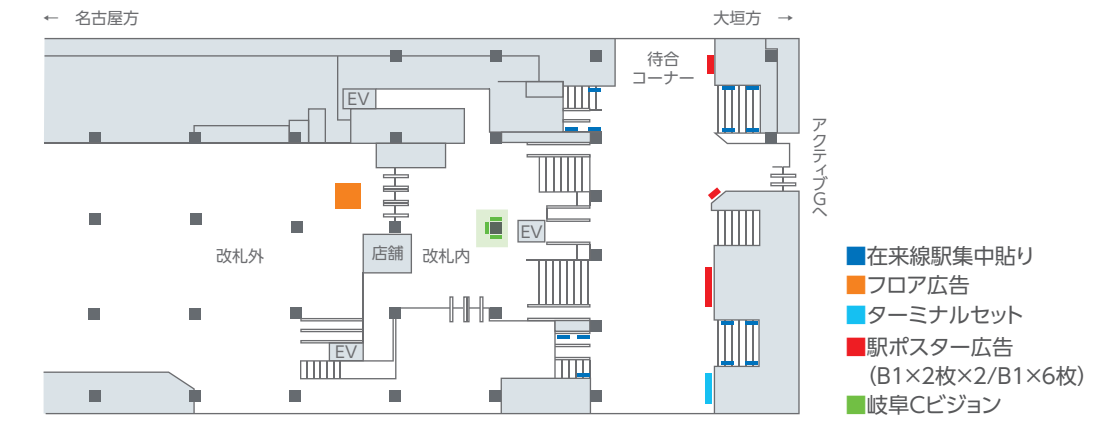

鶴舞

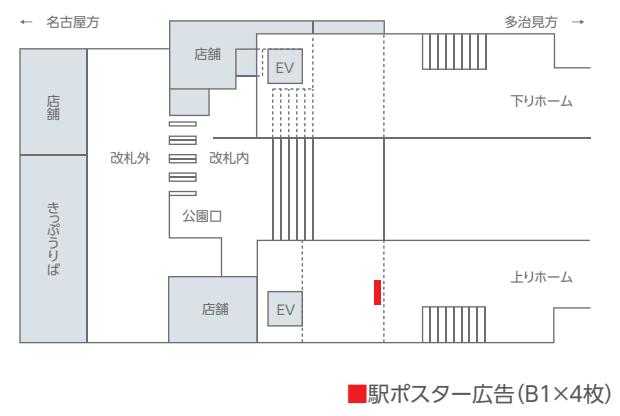

千種

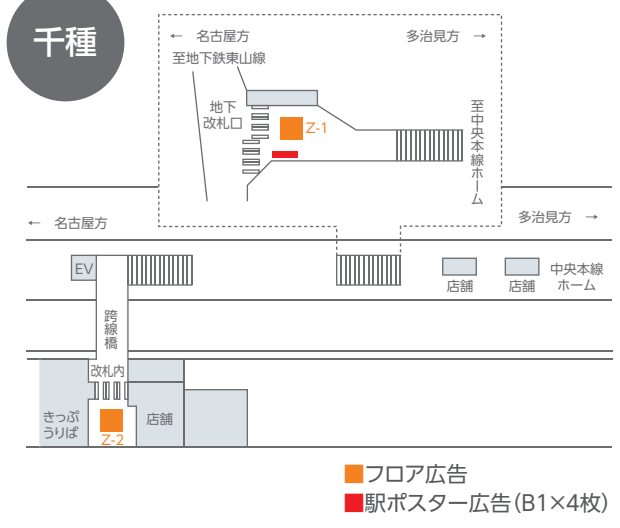

主要駅掲出位置図

大曽根

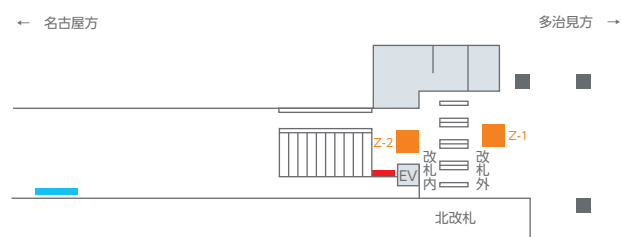

- ターミナルセット
- フロア広告
- 駅ポスター広告(下段B1×4枚)

勝川

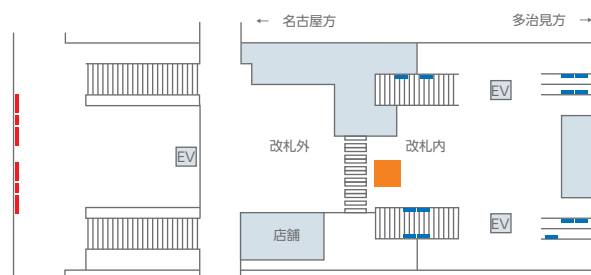

- 在来線駅集中貼り
- フロア広告
- 駅ポスター広告(B1×1枚×2/B1×2枚×4)

春日井

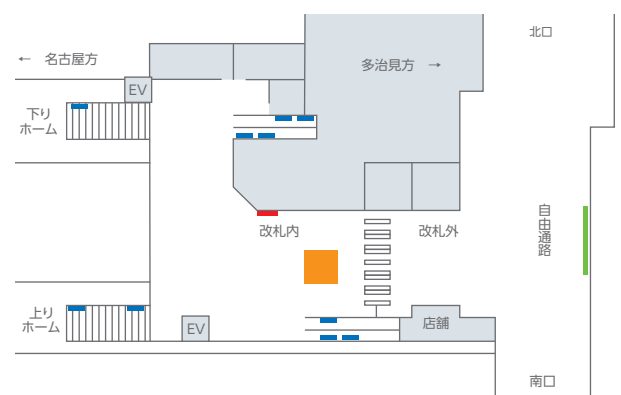

- 春日井駅自由通路マルチビジョン
- 在来線駅集中貼り
- フロア広告
- 駅ポスター広告(B1×1枚)

高蔵寺

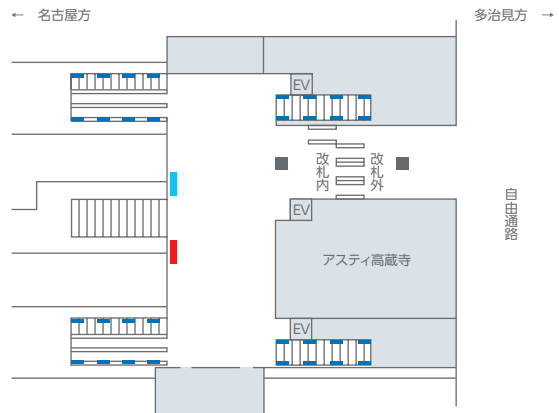

- 在来線駅集中貼り
- ターミナルセット
- 駅ポスター広告(B1×6枚)

多治見



- 在来線駅集中貼り
- フロア広告
- 駅ポスター広告(B1×2枚×3)

京都

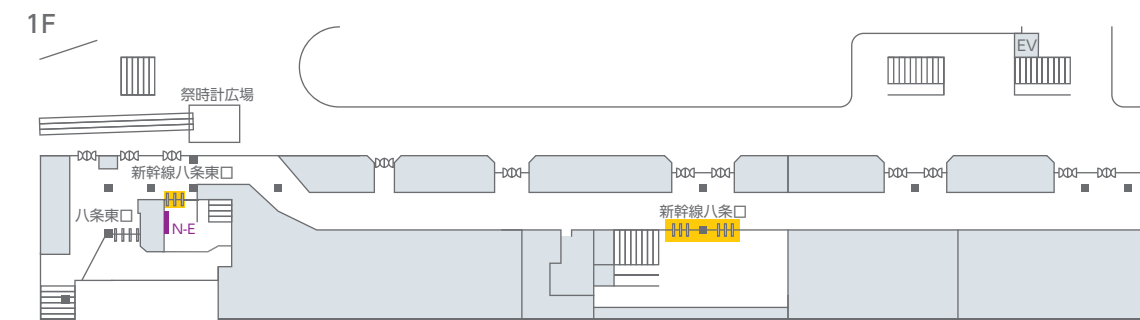
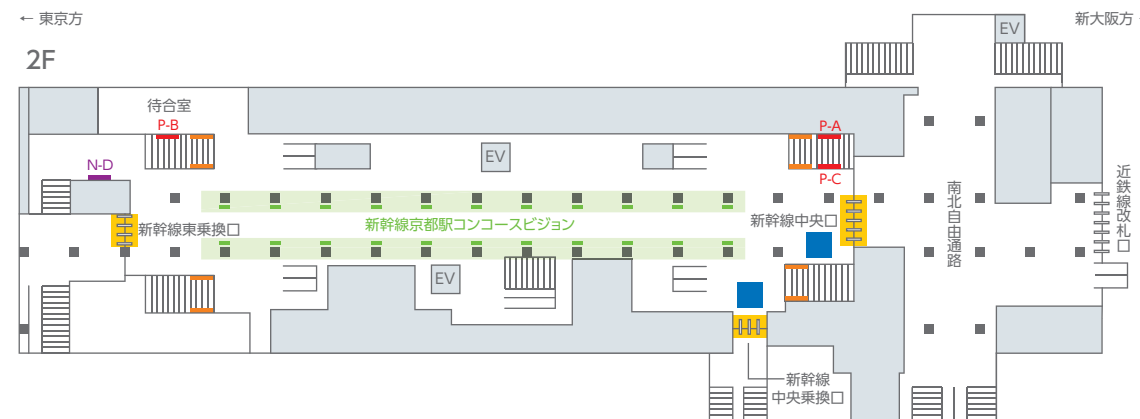

- 新幹線駅セットパネル
- 新幹線駅ポスターセット
- 新幹線駅集中貼り
- 新幹線京都駅コンコースビジョン
- 新幹線改札ステッカー広告
- 新幹線駅フロア広告

新大阪

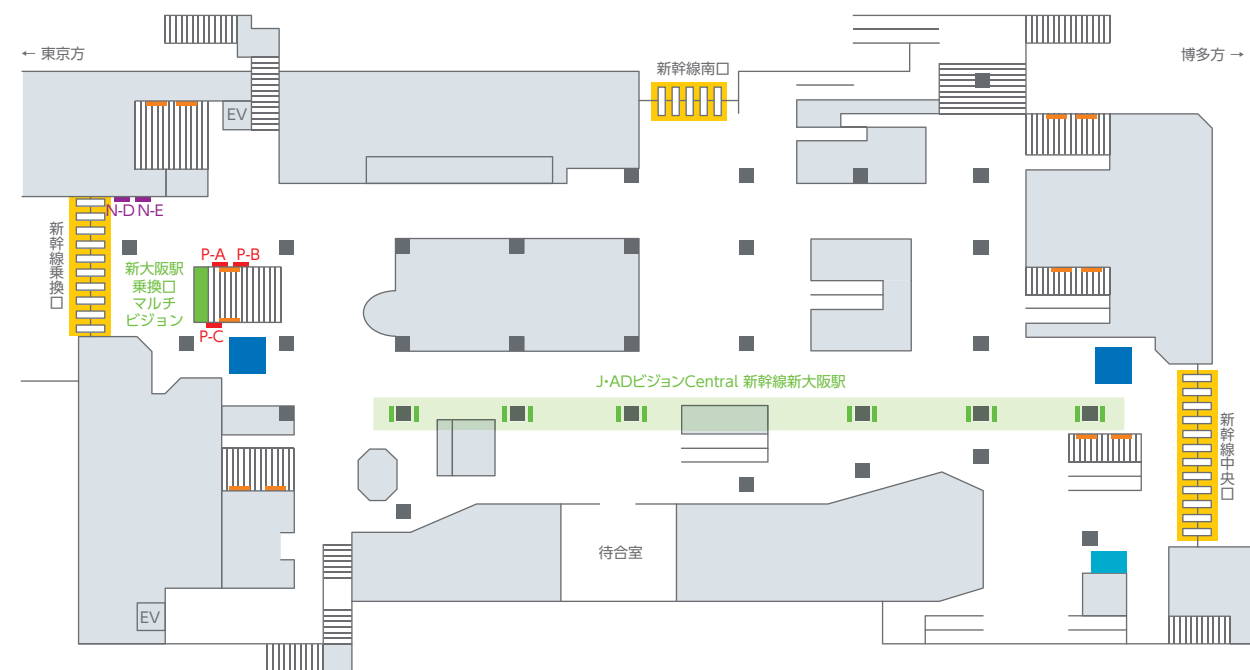

- 新大阪駅乗換口マルチビジョン
- J-ADビジョンCentral新幹線新大阪駅
- 新幹線駅セットパネル
- 新幹線駅ポスターセット
- 新幹線駅集中貼り
- 新大阪駅イベントスペース
- 新幹線改札ステッカー広告
- 新幹線駅フロア広告

新神戸

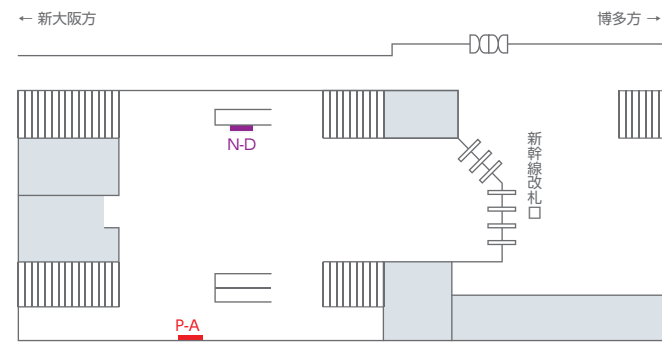

■新幹線駅セットパネル ■新幹線駅ポスターセット

広島

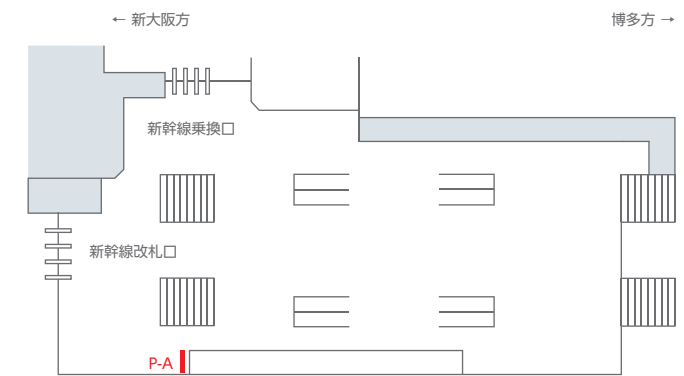

■新幹線駅ポスターセット

姫路

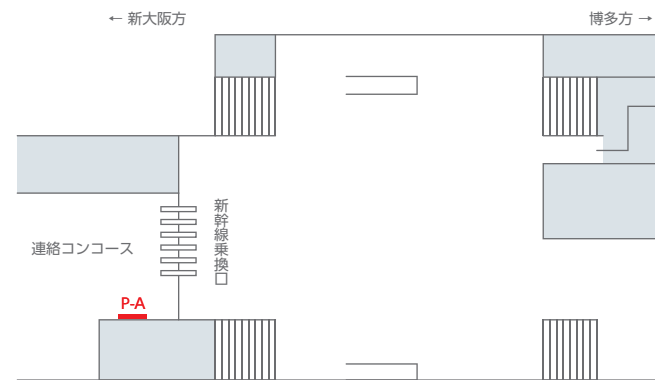

■新幹線駅ポスターセット

新山口

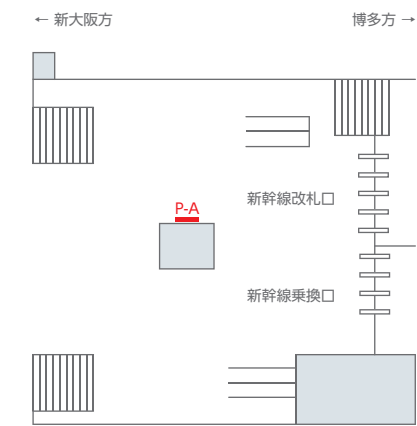

■新幹線駅ポスターセット

岡山

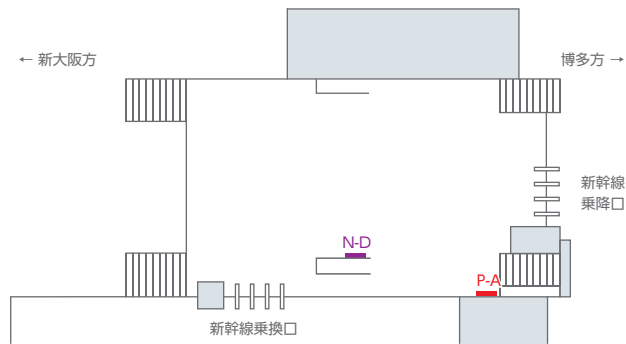

■新幹線駅セットパネル ■新幹線駅ポスターセット

小倉

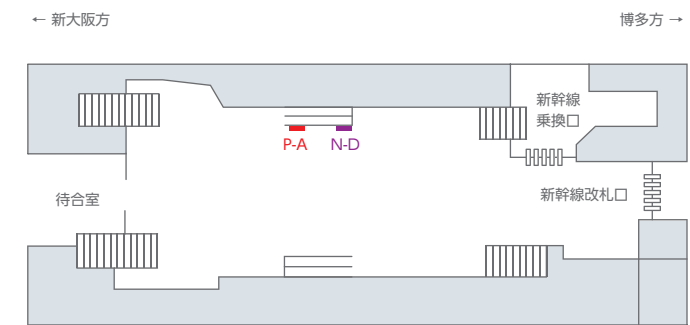

■新幹線駅セットパネル ■新幹線駅ポスターセット

福山

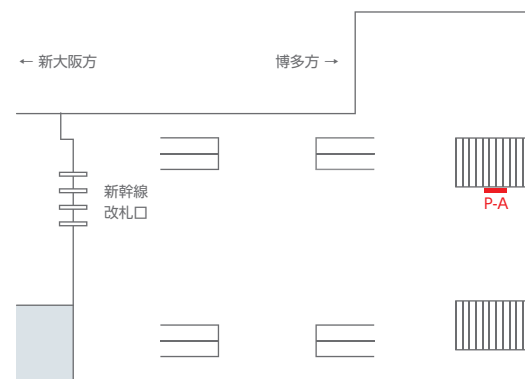

■新幹線駅ポスターセット

博多

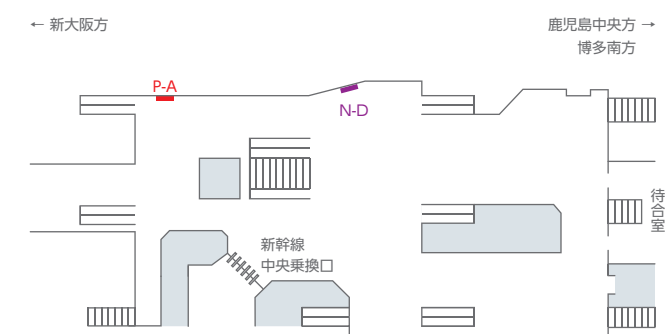

■新幹線駅セットパネル ■新幹線駅ポスターセット

広告の取り扱いについて

広告掲出の流れ

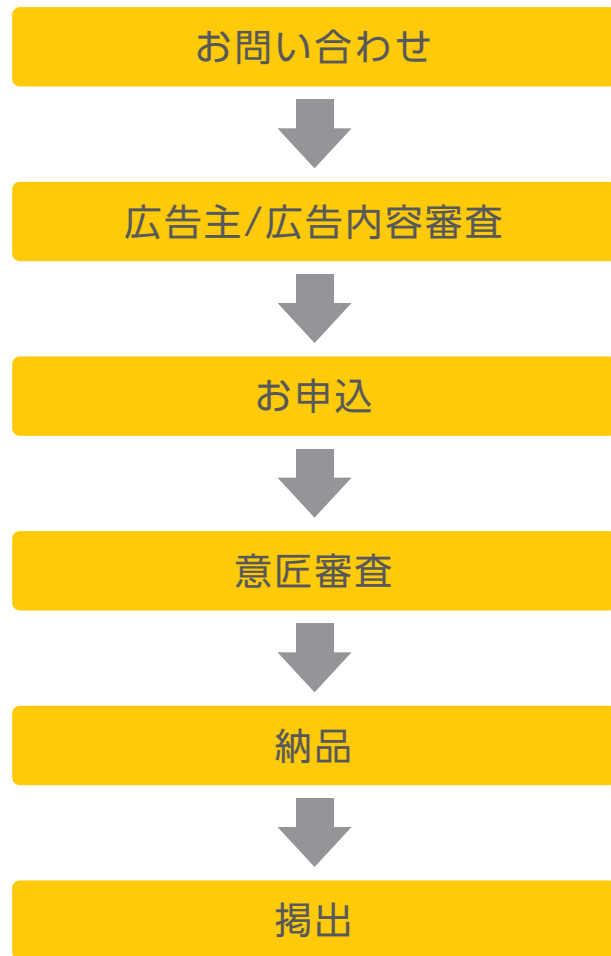

※お申込スケジュール・納品期日は商品によって異なります。
詳細についてはお問い合わせください。

お申込・受付

新幹線 車内メディア ●一般申込…随時受付

※商品により、申込方法およびスケジュールが異なります。
詳細についてはお問い合わせください。

新幹線 駅メディア ●一般申込…随時受付

※商品により、申込方法およびスケジュールが異なります。
詳細についてはお問い合わせください。

J・ADビジョン ●一般申込…随時受付

※「J・ADビジョンCentral新幹線ネットワーク」「デジタルサイネージ JRネットワーク」については、事前申込期間(掲出月3ヶ月前1日頃締切)を設定しているほか、各社の販売状況を確認する必要があります。

在来線 駅メディア

【名古屋駅メディア】

- 先行予約申込…掲出月の4ヶ月前15日頃まで
 - 予約申込…掲出月の3ヶ月前1日頃まで
 - 一般申込…上記予約申込決定後、空き枠を対象に随時受付
- ※先行および予約申込については調整後(1週間程度)、決定発表します。
※「名古屋駅ツインビジョン桜通口」「名古屋駅ツインビジョン新幹線口」「NAGOYA STATION VISION」「名古屋ワイドウォール」「グラウンドメディア名古屋」「名古屋ラージボード」「在来線名古屋駅集中貼り」「駅ポスター広告」「名古屋駅連続貼り」「名古屋駅ポスターセット」「名古屋駅イベントスペース(中央)」「JRゲートタワーイベントスペース」は、一般申込とし、随時受け付けいたします。

【名古屋地区メディア・静岡地区メディア】

- 一般申込…随時受付

在来線 車内メディア ●一般申込…随時受付

サインボード ●一般申込…随時受付

※申込後の解約はできません。
※決定後中止等をする場合は、原則として広告料金相当分を受取します。
※一般申込時に仮押さえ期間を別途設定している場合があります。
※その他、申込の条件等、詳細についてはお問い合わせください。

掲出等に関する主な注意

- 以下に該当する内容については、掲出することができません。
 - ・JR東海およびJR東海グループの業務上支障のあるもの
 - ・法令等に反するもの
 - ・公の秩序または善良の風俗に反するもの
 - ・風致または美観を損なうもの
 - ・旅客公衆に不快の念を与えるもの
 - ・特定の政治活動のためにするもの
 - ・危険を生ずるもの
 上記以外でもその他広告内容が不適当と当社が判断した場合、掲出等の取り扱いが行えないことがあります。また、掲出後も、前項の内容において、不適当と当社が判断した場合には、掲出等を中止する場合があります。
- 掲出等に際しては、事前に広告主・デザイン・内容・仕様などの審査が必要となります。
- 新幹線メディアのQR掲載可否は別途お問い合わせください。
- 「新幹線車内メディア」「新幹線駅セットパネル」「新幹線駅ポスターセット」は、(株)JR西日本コミュニケーションズが定める基準も併せて適用し、審査が実施されます。また、JR他社駅にも放映される「デジタルサイネージ JRネットワーク」は、他の媒体社が定める基準に準拠することとし、各社による審査が実施されます。
- メディアの仕様や掲出条件等が予告なく変更となる場合があります。
- その他メディアにおいても、JR東海およびJR東海グループ、また関連の各自治体が定める基準で審査が実施されます。
- 駅工事などにより、掲出場所等が変更となる場合や、掲出ができなくなる場合があります。
- ダイヤ改正などにより、枚数等が変更になることがあります。
- 車両運用など都合により、運転区間が変更となる場合や、掲出期間および作業日が一部前後する場合があります。また、全ての広告意匠の掲出作業が完了するまでに数日間を要する場合があります。
- ゴールデンウィーク、お盆、年末年始など多客期には、作業規制期間が設定され、掲出期間等が変更となる場合があります。
- JR東海、JR西日本およびグループ会社の業務や新幹線に関連するデザインや原稿を掲出する場合は、必ず事前にお問い合わせください。

納品について

ポスター

納品期日

- 新幹線メディア
掲出開始日の10日前12時まで
- 在来線メディア
(名古屋地区)
駅・車内共通 掲出開始日の5営業日前12時まで
(静岡地区)
駅ポスター 掲出開始日の5営業日前12時まで
車内ポスター 掲出開始日の7営業日前12時まで

納品先

〒422-8076 静岡県静岡市駿河区八幡1-1-4
東海整備(株) 広告発送室
TEL 054-281-2535
※平日10:00~17:00の受け取りとなります。

デジタルサイネージ

納品期日

- 新幹線・在来線メディア
放映開始日の5営業日前15時まで(一部メディアを除く)

放映素材の制作・納品

商品ごとに異なります。
詳しくは当社ウェブサイトにてご確認ください。



※搬入期日が土休日の場合は、土休日前の平日(営業日)とします。
搬入が遅れそうな場合は事前にご連絡ください。
※年末年始など特別期間については、別途お問い合わせください。
※ポスターの発送伝票には、必ず広告主名・商品名・枚数等の明記をお願いいたします。
※ポスターの発送費は広告主様のご負担でお願いいたします。代引き等での搬入はお受けいたしません。
※上記メディア以外の搬入等詳細については、別途お問い合わせください。
※連続掲出の場合は意匠変更の有無、搬入作業の有無に関わらず、必ず事前のご連絡をお願いいたします。

お問い合わせ先

●新幹線メディア／東京地区

(株)ジェイアール東海エージェンシー 交通広告部(東京)
〒108-0075 東京都港区港南2-1-95 JR東海品川ビルB棟7F
TEL 03-6688-5007 FAX 03-6688-5119

●新幹線メディア／関西地区

(株)ジェイアール東海エージェンシー 関西支社 交通広告チーム
〒532-0011 大阪府大阪市淀川区西中島7-5-25
新大阪ビル3F
TEL 06-6301-2260 FAX 06-6301-2315

●在来線メディア／名古屋地区

(株)ジェイアール東海エージェンシー 交通広告部(名古屋)
〒450-6033 愛知県名古屋市中村区名駅1-1-4
JRセントラルタワーズ33F
TEL 052-566-3305/3306/3323 FAX 052-566-3324

●在来線メディア／静岡地区

(株)ジェイアール東海エージェンシー 静岡支社 交通広告チーム
〒420-0851 静岡県静岡市葵区黒金町29 ASTY静岡ビル4F
TEL 054-283-0150 FAX 054-284-7615